

# Monteringsanvisning og vedlikeholdsbeskrivelse

**GEWA**

- helping people

## FAAC 950 BM slagdørsautomatikk

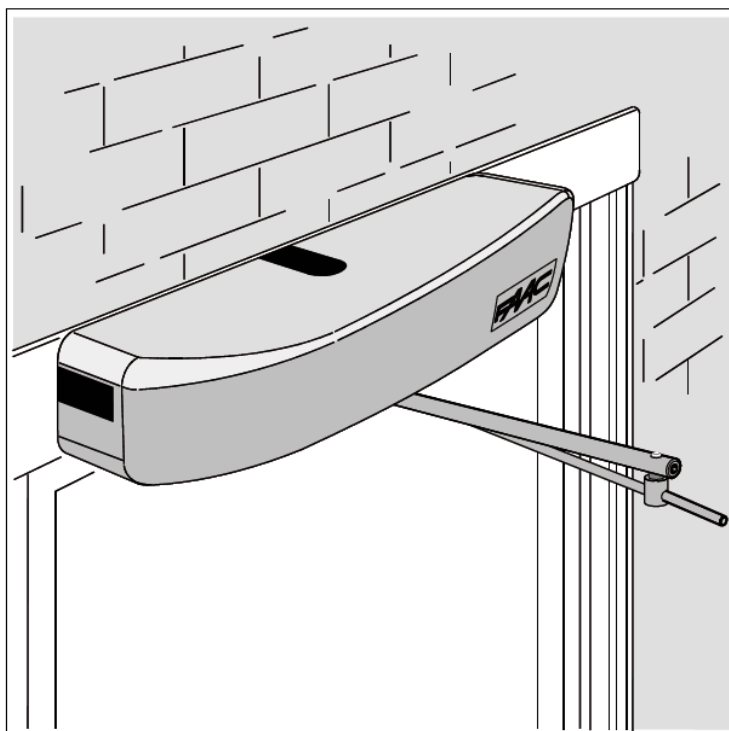

**FAAC 950 BM:**

**HMS art. nr.: 028334**

**Best. nr.: 2101020**

**GEWA AS**

Postboks 626, 1411 KOLBOTN  
Besøksadresse: Trollåsveien 8  
Telefon: 66 99 60 00  
Telefax: 66 80 94 90  
Teksttelefon: 66 80 93 90  
E-post: [gewa@gewa.no](mailto:gewa@gewa.no)  
Website: [www.gewa.no](http://www.gewa.no)

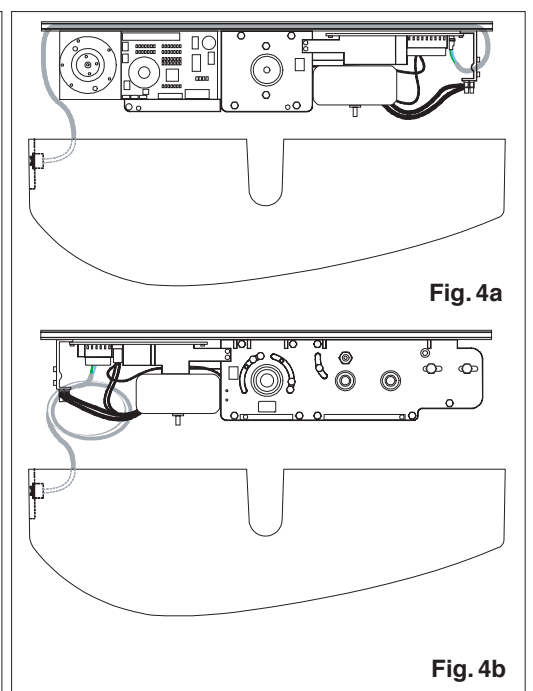
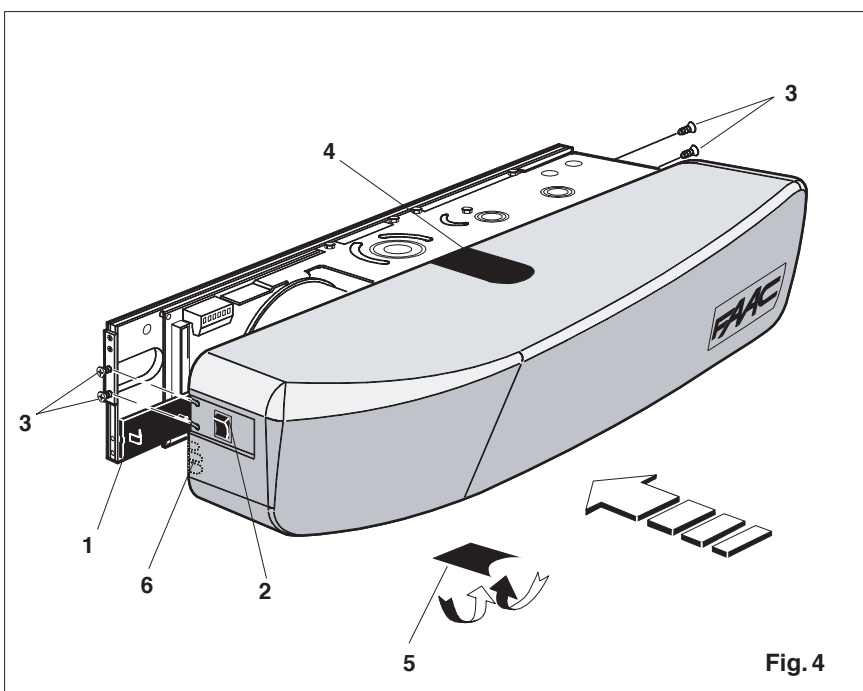
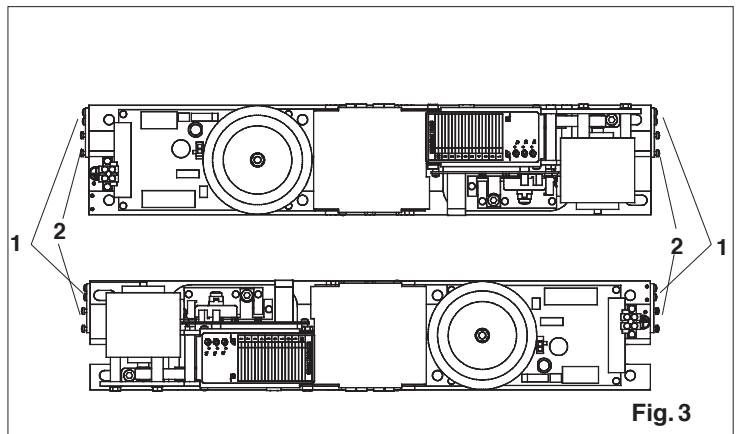
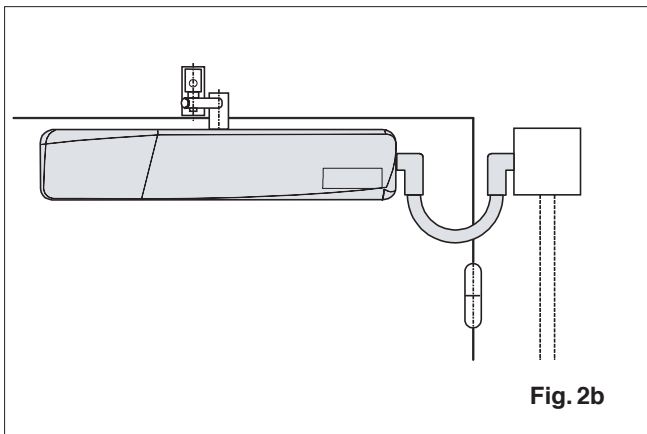
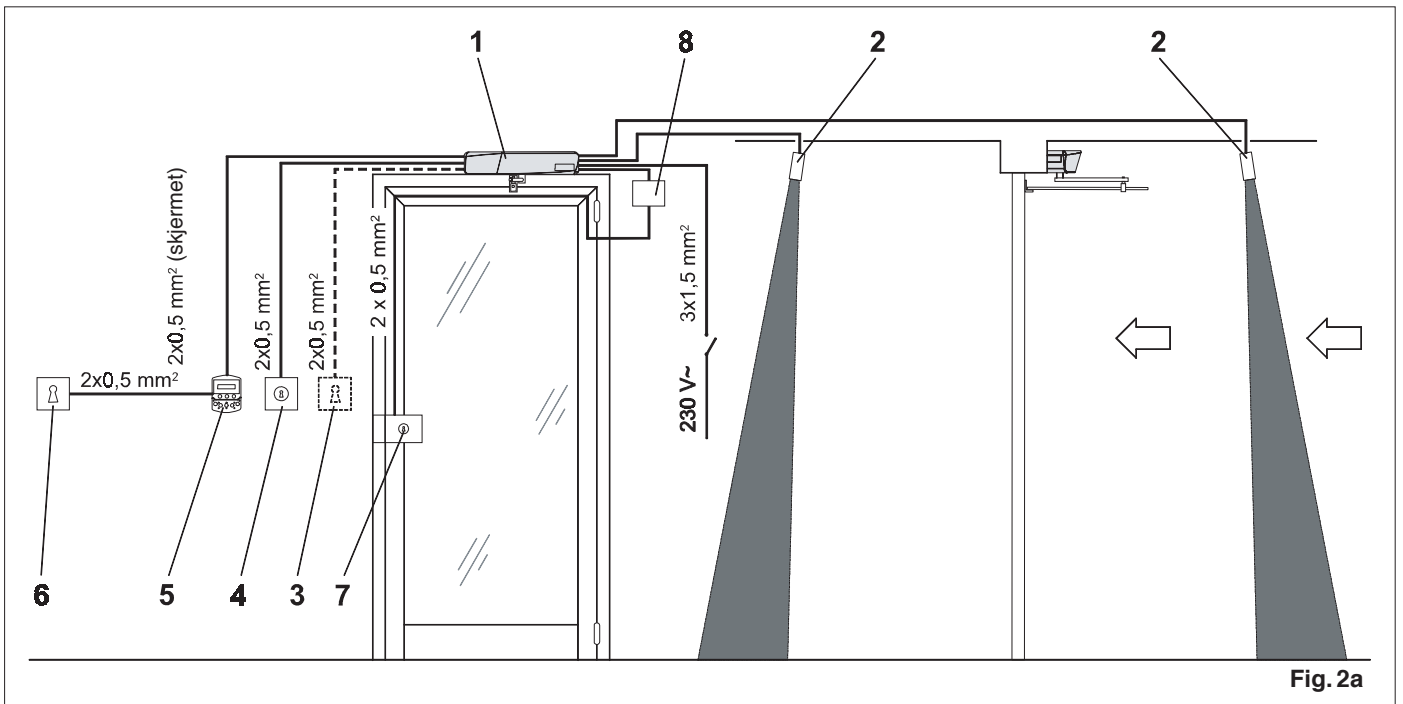

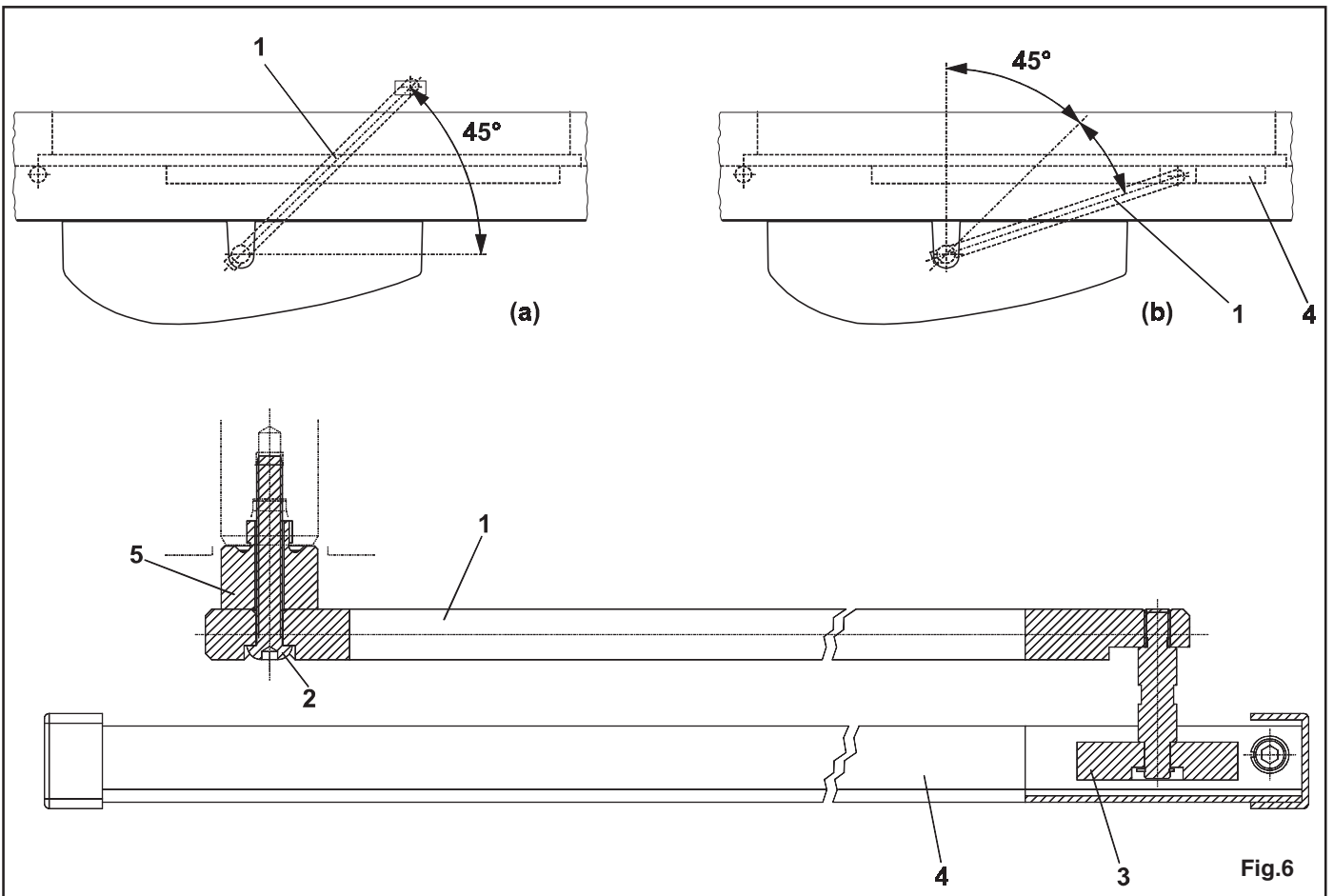
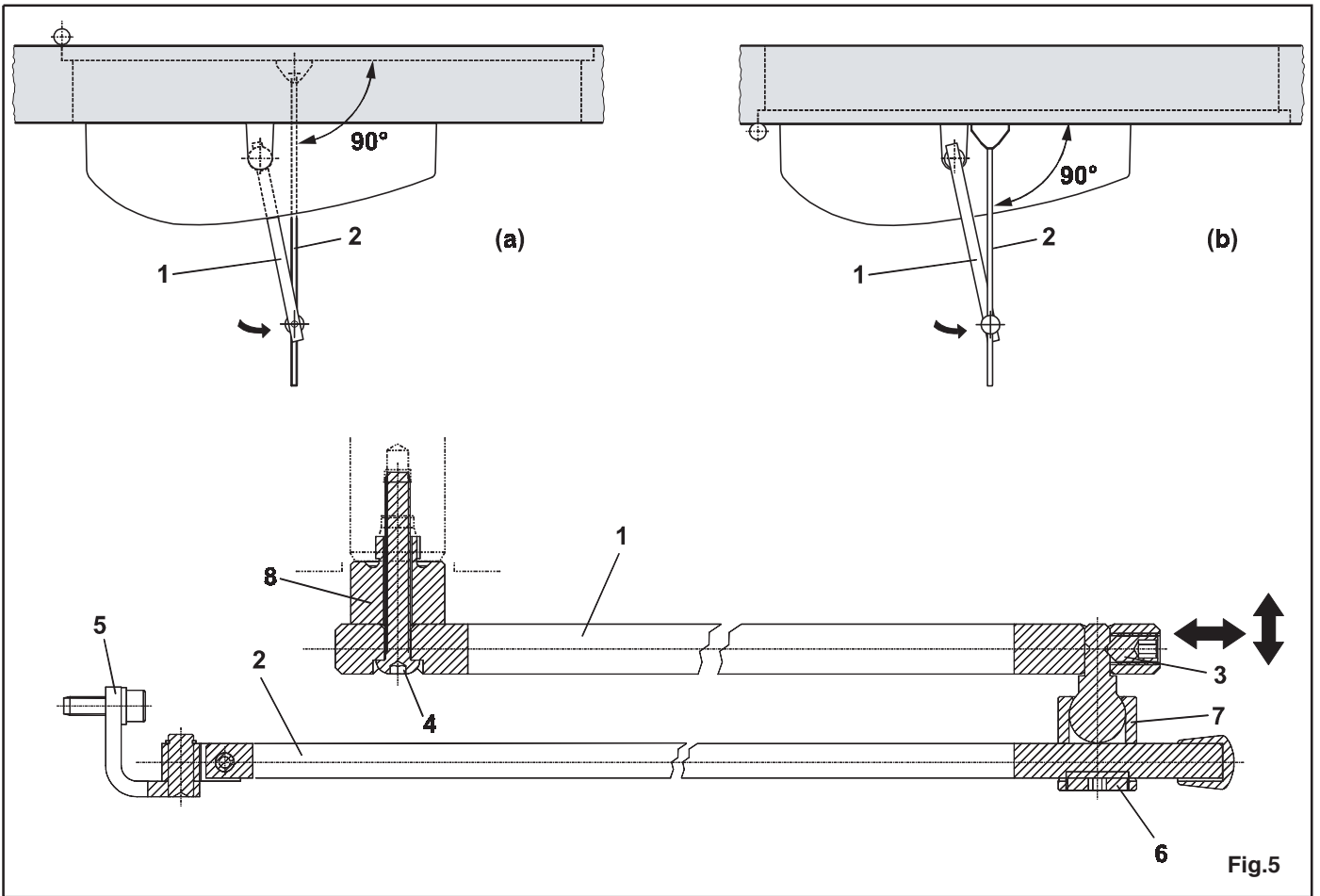

# OVERSIKT A: MONTERING - KARM (SKYVEARM)

Skisse med boreanvisning

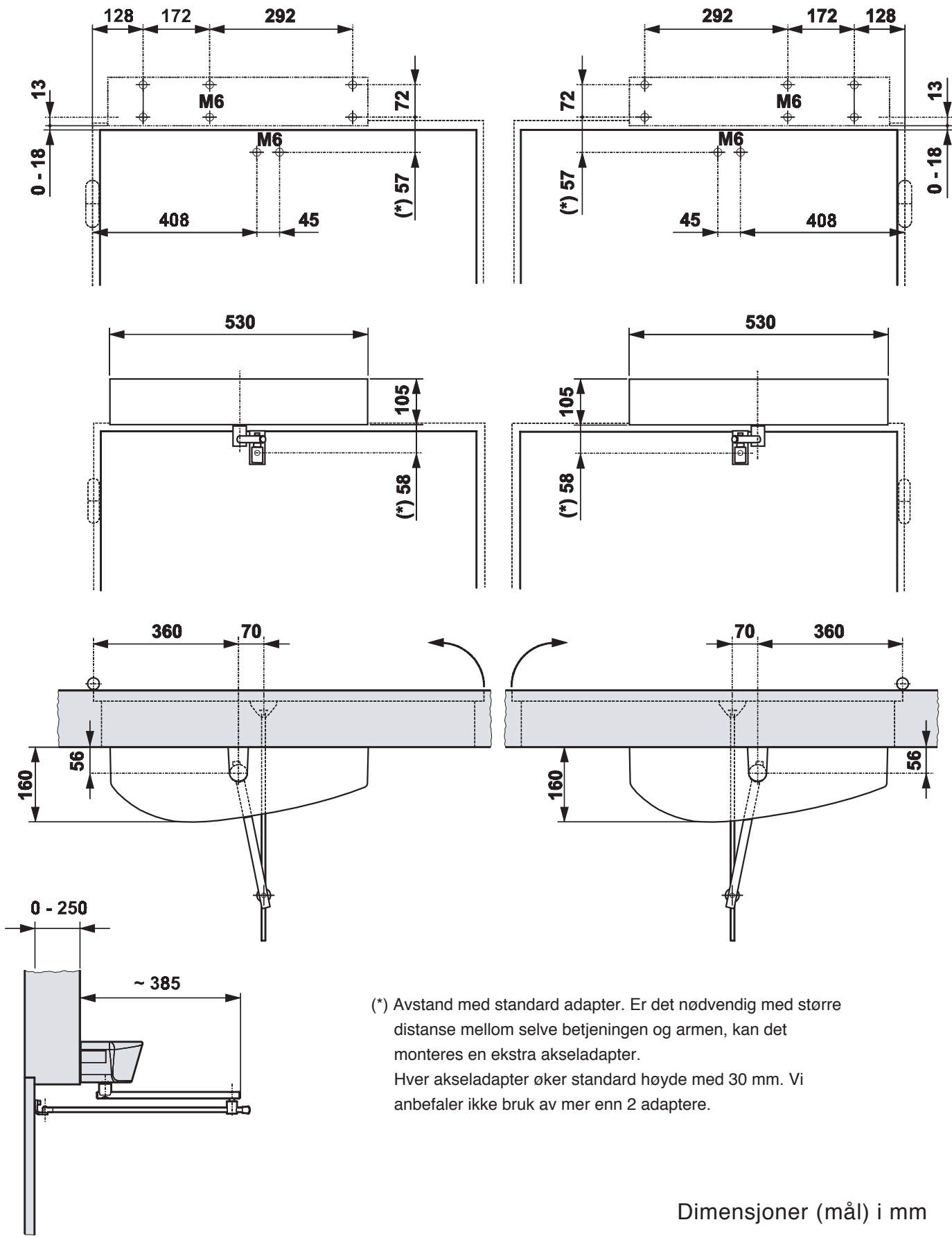

# OVERSIKT B: MONTERING - DØR (SKYVEARM)

Skisse med boreanvisning

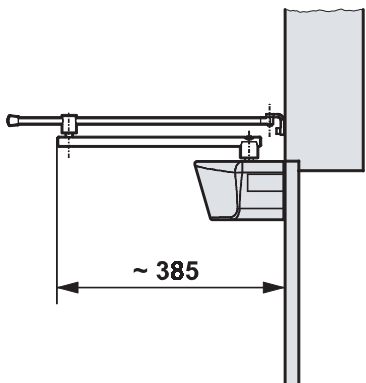
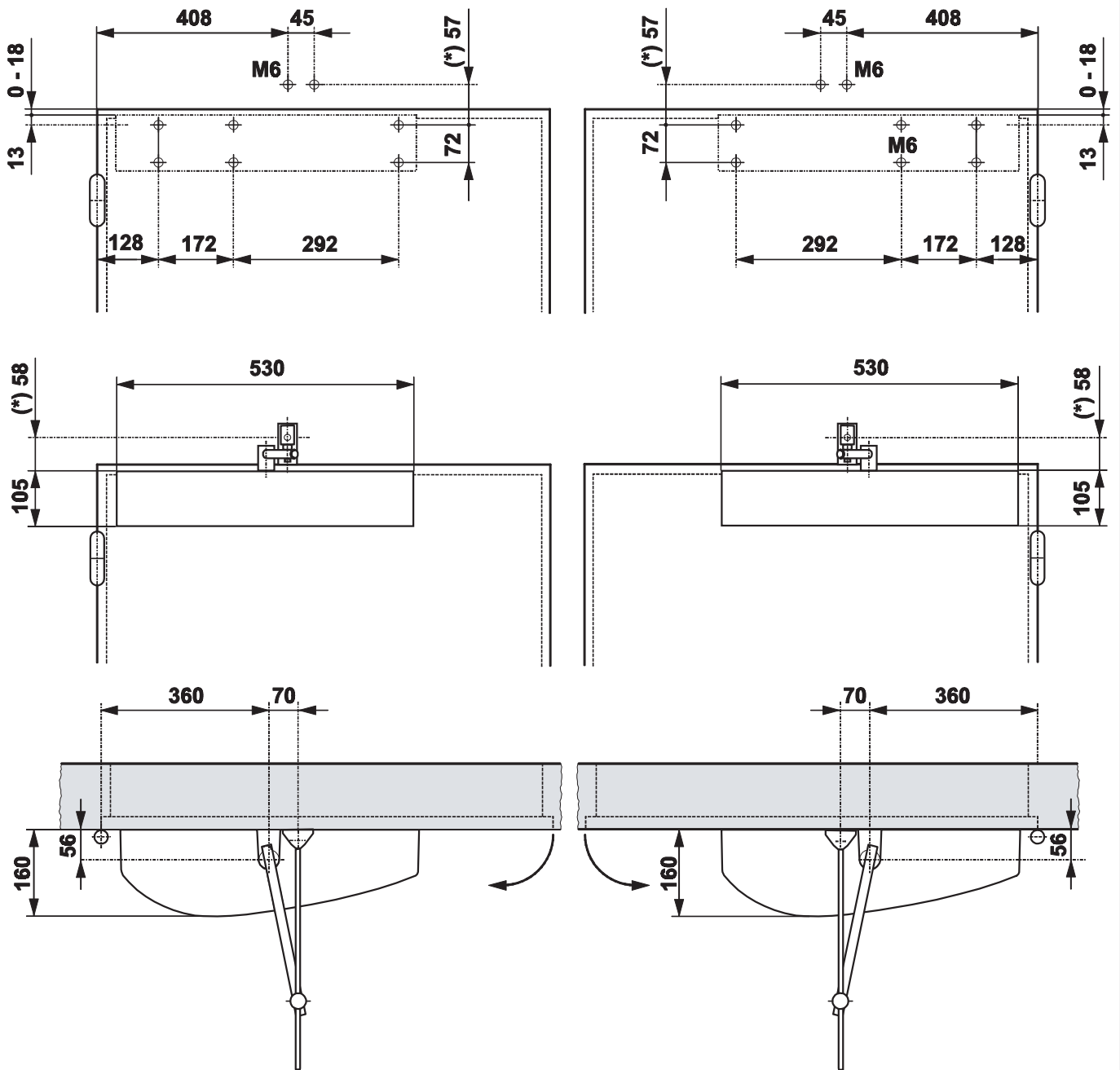

(\*) Avstand med standard adapter. Er det nødvendig med større distanse mellom selve betjeningen og armen, kan det monteres en ekstra akseladapter. Hver akseladapter øker standard høyde med 30 mm. Vi anbefaler ikke bruk av mer enn 2 adaptere.

Dimensjoner (mål) i mm

# OVERSIKT C: MONTERING - KARM (GLIDESKINNE L=330 MM)

Skisse med boreanvisning

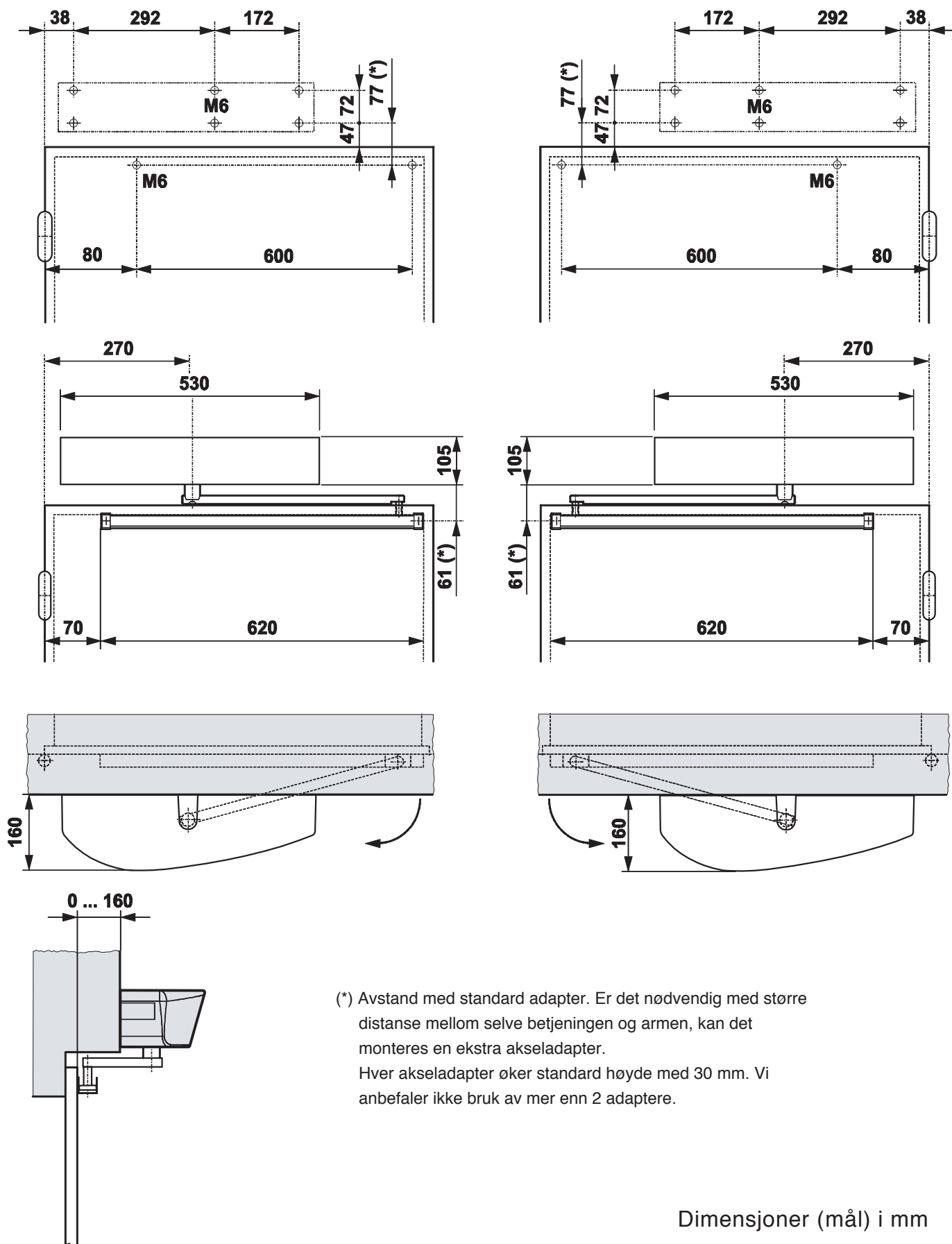

# OVERSIKT D: MONTERING - KARM (GLIDESKINNE L=430 MM)

Skisse med boreanvisning

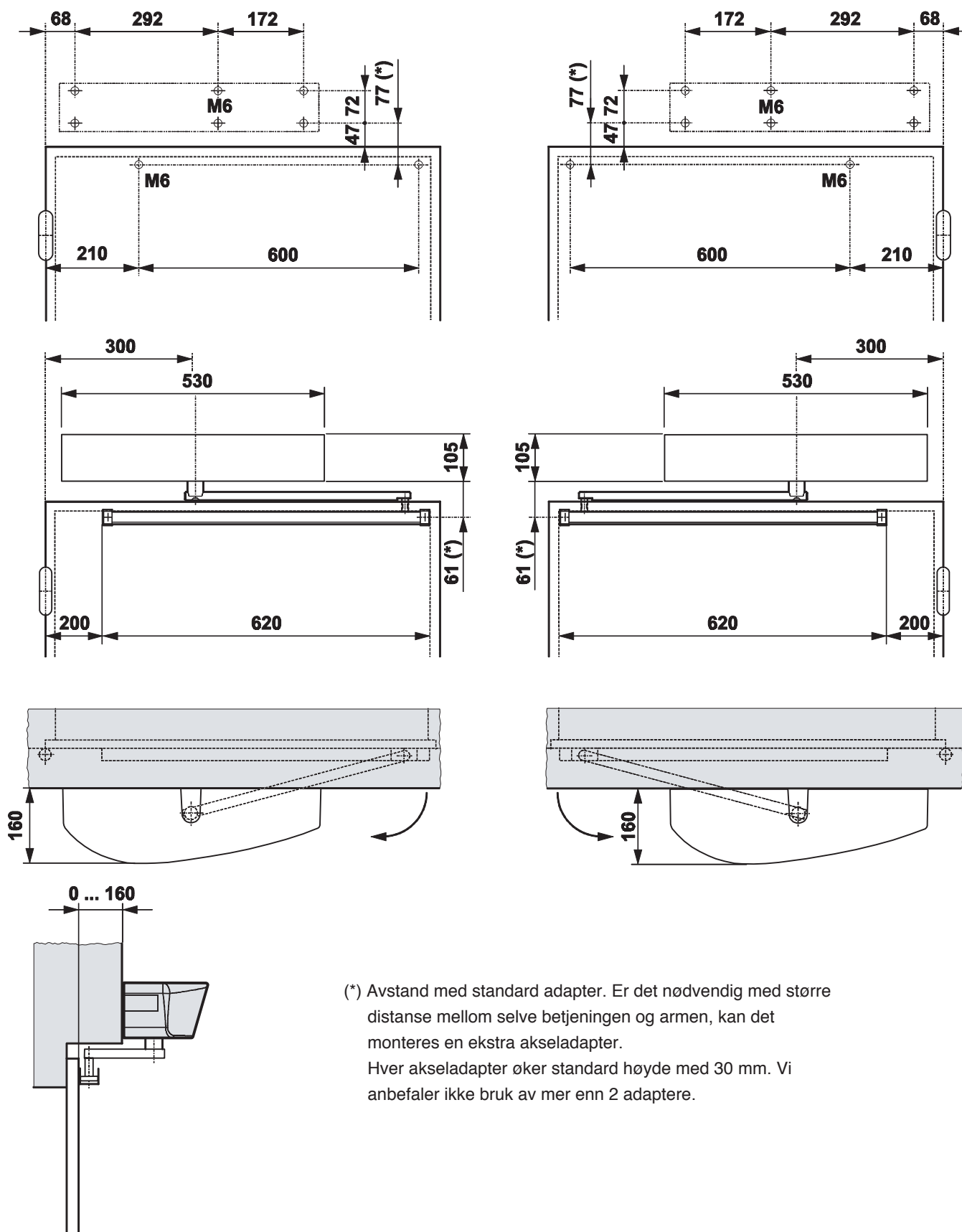

(\* ) Avstand med standard adapter. Er det nødvendig med større distanse mellom selve betjeningen og armen, kan det monteres en ekstra akseladapter. Hver akseladapter øker standard høyde med 30 mm. Vi anbefaler ikke bruk av mer enn 2 adaptore.

Dimensjoner (mål) i mm

# CE DECLARATION OF CONFIRMITY FOR MACHINES

(DIRECTIVE 98/37/EC)

**Manufacturer:** FAAC S.p.A.

**Address:** Via Benini, 1  
40069 - Zola Predosa  
BOLOGNA-ITALY

**Declares that:** 950 BM automated system,

- is built to be integrated into a machine or to be assembled with other machinery to create a machine under the provisions of Directive 98/37/EC;
- conforms to the essential safety requirements of the following EEC directives:

73/23 EEC and subsequent amendment 93/68/EEC.

89/336 EEC and subsequent amendment 92/31/EEC and 93/68/EEC

and also declares that the machinery must not be put into service until the machine in which it will be integrated or of which it will become a component has been identified and declared as conforming to the provisions of Directive 98/37/EC.

Bologna, 01 January 2003

The Managing  
Director

A. Bassi

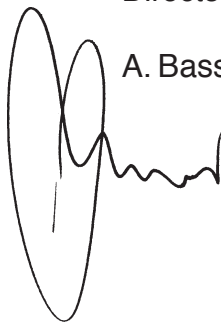
A handwritten signature in black ink, consisting of a large, stylized initial 'A' followed by a series of connected loops and a final vertical stroke.



# FAAC 950 BM

950 BM slagdørsautomatikk er en kompakt elektro-mekanisk enhet som åpner dører ved hjelp av en arm. Døren lukkes automatisk ved hjelp av en returfjær.

Automatikken kan enten monteres på overkarmen eller direkte på dørbladet.

ABS-plastikk dekslet skjuler programmeringsenheten, som benyttes til å kontrollere selve driften av automatikken.

I tilfelle strømbrudd kan døren åpnes og lukkes manuelt.

## 1. BESKRIVELSE OG TEKNISKE KJENNETEGN

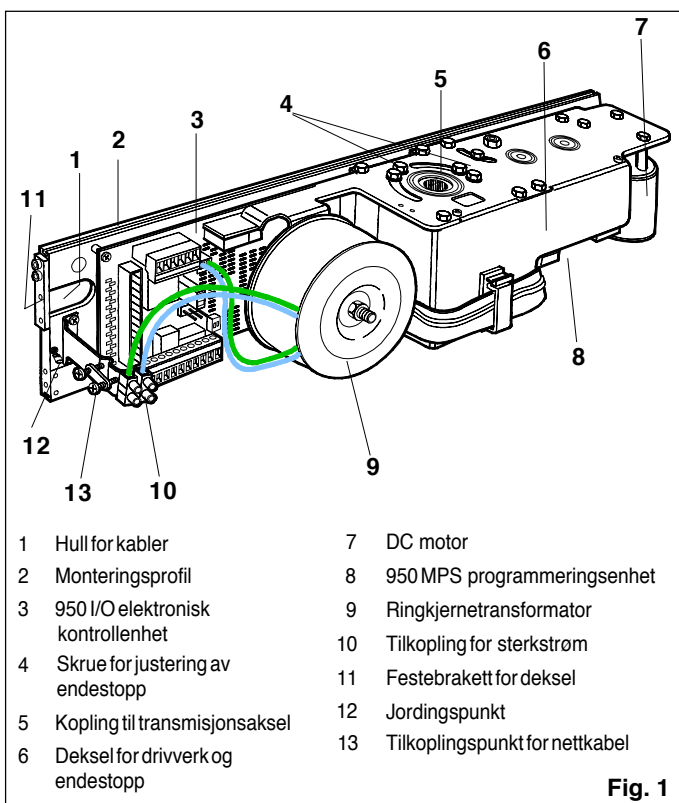

- |                                     |                                   |
|-------------------------------------|-----------------------------------|
| 1 Hull for kabler                   | 7 DC motor                        |
| 2 Monteringsprofil                  | 8 950 MPS programmeringsenhet     |
| 3 950 I/O elektronisk kontrollenhet | 9 Ringkjernetransformator         |
| 4 Skrue for justering av endestopp  | 10 Tilkopling for sterkstrøm      |
| 5 Kopling til transmisjonsaksel     | 11 Festebrakett for deksel        |
| 6 Deksel for drivverk og endestopp  | 12 Jordingspunkt                  |
|                                     | 13 Tilkoplingspunkt for nettkabel |

Fig. 1

Tabell 1: Tekniske spesifikasjoner for 950 BM automatikk

Strømtilførsel	230 Vac (+6 -10%) - 50 (60) Hz
Strømforbruk	100 W
Belastning	1 A
Elektrisk motor	24 Vdc med enkoder enhet
Utvendige mål	530x105x160 mm (lengde x høyde x dybde)
Vekt	10 kg
Drift- / romtemperatur	- 20 + 55 C
Beskyttelsesklasse	IP 23 (kun for innendørs bruk)
Mål og maks vekt på dørblad	se tabell 3 (del 1.1)
Brukshyppighet	kontinuerlig
Betjening ved strømbrudd	manuell åpning / lukking
Alternative armer	<ul style="list-style-type: none"> <li>skyvearm - normal arm 1 (for karmdybde 0-250 mm)</li> <li>glideskinne (armlengde 430 mm)</li> <li>glideskinne (armlengde 330 mm)</li> </ul>
Klemsikring	standard
Åpningsvinkel	se tabell 5-6
Tid på åpning	4 - 10 s (justerbar)
Tid på lukking	4 - 10 s (justerbar)

Tabell 2: Tekniske spesifikasjoner for kontrollenhetene 950 I/O og 950 MPS

Strømtilførsel	230 Vac (+6 -10%) - 50 (60 Hz)
Strømtilførsel for tilbehør	24 Vdc/1A maks
Strømtilførsel for elektrisk sluttstykke	24 Vdc/1A maks
Standard betjeningsfunksjon (bryter)	Åpen / Automatisk / Manuell (natt)
Justerbare funksjoner (trimpotmeter)	Åpningshastighet - Lukkehastighet - "Holde åpen tid"
Funksjonsvelgere (mikrobrytere)	Lukkekraft - Standard (skyve) / glide oppstartsprosedyrer - Push and Go - Funksjonsbryter (pos. "2") - NØDSTOPP - RS232 port
Rekkeklemme, utganger	Funksjonsfeil alarm / signal - Strømforsyning til sluttstykke (N.O./N.C.) - 24Vdc strømforsyning for tilbehør - Dørstatus signal - Overgangsrelé kontrollert av kortleser - Toføyet dørsignal - Blokkeringsignal
Rekkeklemme, innganger	Sikkerhetssensorer for: Intern / Ekstern / Nød / Stopp / Nøkkel / Kortleser / Brannalarm "Holde åpen tid" - LUKKE sikkerhetsenhet
Hurtigkopliger	KP-KONTROLL (tilbehør) - Minidec, dekoder eller RP kort kopliger - Funksjonsvelger bryterkopling

### 1.1. AUTOMATIKKENS GRENSEVERDIER

**VIKTIG:** For å sikre korrekt utført montering av FAAC 950 BM, må en først kontrollere at vekten, kontra lengden på døra, ikke overskrider de verdiene som er oppgitt i tabell 3.

Maksimum bredde på dørbladet er 1400 mm. Verdien for maksimal vekt varierer i forhold til valg av armtype. Videre må en ta hensyn til maksimumsverdien for karmdybden (Tabell 4).

Overskrides verdiene, er det ikke mulig å montere automatikken på en forskriftsmessig måte.

Tabell 3: Grenseverdier for montering av 950 BM slagdørsautomatikk

Bredde på dørblad (mm)	Maks vekt (kg) på dørbladet Skyvearm	Maks vekt (kg) på dørbladet Glideskinne L=330	Maks vekt (kg) på dørbladet Glideskinne L=430
700	367	286	-
750	320	249	-
800	281	219	-
850	249	-	194
900	222	-	173
950	199	-	155
1000	180	-	140
1050	163	-	127
1100	149	-	116
1150	136	-	106
1200	125	-	97
1250	115	-	90
1300	107	-	83
1350	99	-	77
1400	92	-	71

Tabell 4: Maksimum karmdybde/sprang

mm	Skyvearm	Glideskinne L=330	Glideskinne L=430
	0 - 250	0 - 160	0 - 160

## 1.2 DØR – MAKS. ÅPNINGSVINKEL

I henhold til type montering og med respekt for de installeringsmål som vises i Tabell A, B, C eller D, kan en variere dørvinklens maksimale åpningsvinkel ut ifra karmens tykkelse.

Tabell 5 og 6 viser maksimumsverdier på åpningsvinkler som kan oppnås ved bruk av de forskjellige konfigurasjonene.

**Tabell 5: Maks. åpningsvinkel på dør med skyvearm**

Type installasjon	Dybde på dørkarm (mm)	Maks. åpningsvinkel
betjening på karm	0	100
betjening på karm	125	110
betjening på karm	250	125
betjening på dør	0	100

**Tabell 6: Maks. åpningsvinkel på dør med glideskinne**

Type installasjon	Dybde på dørkarm (mm)	Maks. åpningsvinkel
betjening på karm arm L=430 mm	0	90
betjening på karm arm L=430 mm	160	105
betjening på karm arm L=330 mm	0	90
betjening på karm arm L=330 mm	160	90

## 2. INSTALLASJONSBEKRIVELSE – PRINSIPPSKJEMA (FIG. 2A STANDARD SYSTEM)

- ① 950 BM automatikk
- ② Mikrobølgeradar / passiv infrarød sensor
- ③ T20E nøkkelbryter (utendørs) - betjeningsvalg bryter
- ④ Nødbryter for åpning / lukking
- ⑤ KP-KONTROLL programmeringsenhet (tilbehør)
- ⑥ KP-KONTROLL sperrebryter (tilbehør)
- ⑦ 24 Vdc sluttstykke / motorlås
- ⑧ Koplingsboks

Når automatikken monteres på selve dørbildet, må det brukes karmoverføring mellom automatikken og koplingsboksen (Fig. 2b).

- NB:**
- 1) Ved installasjon må en benytte kabler med passende fleksibilitet.
  - 2) Sørg alltid for at signalkabelen legges i en egen separat karmoverføring. Dette for å hindre at det oppstår interferens mellom 230V kabelen og signalkabelen.

## 3. INSTALLASJON

### 3.1. INNLEDENDE KONTROLL

For å sikre at automatikken fungerer optimalt etter montering, må døra ha følgende spesifikasjoner:

- Lengde og vekt, som spesifisert i Tabell 3 (del 1.1.).
- Maks. karmdybde, som spesifisert i Tabell 4.
- Stabilt / stivt dørbild (ikke et som slår seg).
- Hengslene er i god stand.
- At døra går lett, med myke bevegelser og uten unormale friksjoner i løpet av vandringsen.
- "Nøytral" posisjon under vandringsen. Dersom døra har tendens til å åpne / lukke seg i løpet av vandringsen, må hengslene justeres.
- At det er montert mekaniske endestoppere.

### 3.2. MONTERING AV AUTOMATIKKEN

- 1) For å finne korrekt plassering av automatikken (karm- / dørmontert) og riktig valg av arm (skyvearm / glideskinne), studer monterings- / boremanualen, og bor de nødvendige hullene for monteringsprofilen til automatikken og armen.

**MERK!** De TO midtre monteringshullene på automatikken er **IKKE** plassert i senter (se malen). Hullene er ute av senter for å sikre at automatikken blir montert riktig vei i forhold til rotasjonsretningen.

Monterings- / boreanvisningene er som følger:

**Tabell A:** Veggmontert på overkarm (skyvearm) – døra slår utover

**Tabell B:** Dørmontert på hengselsiden (skyvearm) – døra slår innover

**Tabell C:** Veggmontert på overkarm (glideskinne 330 mm) – døra slår innover

**Tabell D:** Veggmontert på overkarm (glideskinne 430 mm) – døra slår innover

- 2) Monter dekslets festebraketter som vist på Fig. 3, og finn tabellen som samsvarer med den type montering du ønsker å foreta. Fest skruene godt (Fig. 3 - ref. 1), og tilpass skruene (Fig. 3 - ref. 2) uten å skru dem helt fast.
- 3) Monter automatikken ved hjelp av de medfølgende seks M6 skruene og skivene.

#### Advarsel:

- Flaten hvor automatikken skal monteres (vegg / dørbild), MÅ være plan, og helt uten skader eller svakheter.
- Automatikken skal monteres parallelt med gulvet.

**MERK!** Dersom en skal benytte glideskinne, MÅ denne monteres på akslingen FØR automatikken monteres på veggen (se del 3.3.3)

## 3.3 MONTERING AV ARMER

### 3.3.1 MONTERING AV SKYVEARM (FIG. 5)

- 1) Lukk døra.
- 2) Frigjør armene (1) og (2) ved å splitte dem i leddet (3) som vist i Fig. 5 (dette gjøres manuelt).
- 3) Fest armen (1) på akslingen (8) med en eventuell akseladapter, og skru til de medfølgende skruene (4) – se Fig 5.

**MERK!** Dersom det er behov for større avstand mellom automatikken og armen, MÅ det brukes akseladapter (se tabell A/B).

- 4) Monter vinkelfestet (5) for arm (2) på døra eller veggen ved hjelp av de medfølgende M6 skruene og skivene (Fig. 5). Installasjonsmålene er beskrevet i tabell A/B.
- 5) Løsne festeskruen (6), og monter de to armene sammen i første leddet (3) - se Fig 5.
- 6) Roter arm (1), slik at den (2) står vinkelrett på den stengte døra / veggen, som beskrevet i Fig 5 (a-b), og skyv avstandsstykket (7) langs armen (2).
- 7) Skru til festeskruen (6) som er plassert mellom de to armene. Lengden på armen (2) er å finne i relevant monteringsstabell. Dersom det er nødvendig, kan den overskytende delen av armen kuttes bort og enden dekkes til med medfølgende endeplogg (Fig. 5).
- 8) Kontroller manuelt at døra lett lar seg åpne og lukke, at virkeområdet er fritt for hindringer og at den hviler på de mekaniske endestoppene. Hvis døren ikke lar seg lukke helt inntil, må retur fjæren justeres som beskrevet under del 9.

**VIKTIG:** De to armene må ALDRI komme i kontakt med hverandre.

**MERK!** Vi anbefaler, ALLTID å justere automatikkens mekaniske endestopper (Fig 1, ref. 4), åpning / lukking, slik at de kan aktiveres ved dørbildets mekaniske stopp.

### 3.3.2. MONTERING AV GLIDESKINNE (FIG. 6)

- 1) Monter armen (1) på akslingen (5) med en eventuell akseladapter, ved hjelp av de medfølgende skruene (2) – se Fig. 6. **Armen må monteres slik at den peker 45 utover, som vist i Fig. 6 (a).**

**MERK!** Er det behov for større avstand mellom automatikken og armen, må en benytte akseladapteren, som finnes i tilbehørs-sortimentet, til å oppnå ønsket avstand (se Tabell C/D).

**Advarsel:** Monter armen (1) på akslingen før automatikken monteres på veggen (Fig. 6).

- 2) Før trinsen (3) inn i glideskinnen (4) (Fig. 6).
- 3) Trekk armen (1) innover manuelt som vist i Fig. 6 (b) og sikre glideskinnen (4) ved hjelp av to M6 skruer. Døren skal være lukket, som vist i Tabell C/D.
- 4) Kontroller manuelt at døren lett lar seg åpne og lukke, at virkeområdet er fritt for hindringer og at den hviler på de mekaniske endestoppene. Hvis døren ikke lar seg lukke helt inntil, må returfjæren justeres slik som beskrevet under del 9.

## 4. OPPSTART / IGANGKJØRING

- 1) Kople til alle ledninger på 950 I/O elektronikken, som beskrevet i del 6. Deretter kobles nettleidingen til respektive innganger (Fig. 1, del 10), sørg for å klemme kabelskoene godt på jordledningen (Fig. 1, del 12) og skru deretter fast monteringsprofilen.

**VIKTIG:** Ved montering av glideskinne eller for åpningvinkler større enn 90°, må mikrobryter nr. 2 stå i ON posisjon før spenningen tilkoples.

- 2) Lukk døren.
- 3) Sett på strømmen.
- 4) Kontroller at det grønne lysdiodene LD1 og LD3 lampen på programmeringsenheten lyser.
- 5) Sjekk at status for lysdioden på programmeringsenheten er i henhold til status vist i Tabell 7.

**NB:** Status på lysdiode når døren er lukket – se uthevet skrift i tabell 7.

**Tabell 7: Kontroll av status lysdioder for 950 I/O**

Lysdiode	ON (PÅ)	OFF (AV)
LD1	Tilbehør strøm til stede	Tilbehør strøm fraværende
LD2	KORTleser aktiv	<b>KORTleser inaktiv</b>
LD3	Intern impuls aktiv	<b>Intern impuls inaktiv</b>
LD4	Ekstern impuls aktiv	<b>Ekstern impuls inaktiv</b>
LD5	<b>Nødåpner inaktiv</b>	Nødåpner aktiv
LD6	<b>STOP sikkerhetskontroll inaktiv</b>	STOP sikkerhetskontroll aktiv
LD7	<b>CL sikkerhetskontroll inaktiv</b>	CL sikkerhetskontroll aktiv
LD8	"Nøkkel" impuls aktiv	<b>"Nøkkel" impuls inaktiv</b>
LD9	Brannalarm impuls aktiv	<b>Brannalarm impuls inaktiv</b>

- 6) Kjør igjennom oppstartsprosedyren som vist i del 4.1.

### 4.1. INSTALLASJONSPROSEDYRE

Så snart systemet er tilkoblet strøm, hold SW1 knappen inne i min. 5 sekunder – til lysdioden LD2 lyser rødt. Lysdioden vil starte å blinke raskt for å indikere at installasjonsprosedyren er igangsatt.

I løpet av denne prosessen vil følgende parametre bli satt:

- kontroll av vekten på dørbildet
- fastlegging av stopp-posisjoner i prosessen

Døren åpner seg sakte, lukkes på halvveien, for så å åpne seg helt igjen. Etterfølgende lukninger skjer ved hjelp av returfjæren.

Prosessen kan bli avbrutt hvis:

- funksjonsbryteren står i 2 stilling (MANUELL/NATT) eller at KP-KONTROLL programmeringsenheten står i stilling MANUELL eller NATT
- feilkobling av tilbehør (elektrisk sluttstykke, sikkerhetssensorer)
- feil posisjonering av mikrobryterne

**MERK!** For å gjenta oppstartsprosedyren: Trykk på RESET-knappen (SW1), og hold den nede i litt mer enn 5 sekunder.

Sjekk at døren åpner og lukker seg korrekt ved å sende en åpningsimpuls til følgende innganger: Intern, ekstern sensor eller nøkkelbryter. Sett trimpotmetre (par. 5.2) og programmer mikrobryterne (par. 5.4) i henhold til forskriftene.

## 5. 950 MPS AUTOMATIKK

### 5.1. LAYOUT OG BESKRIVELSE

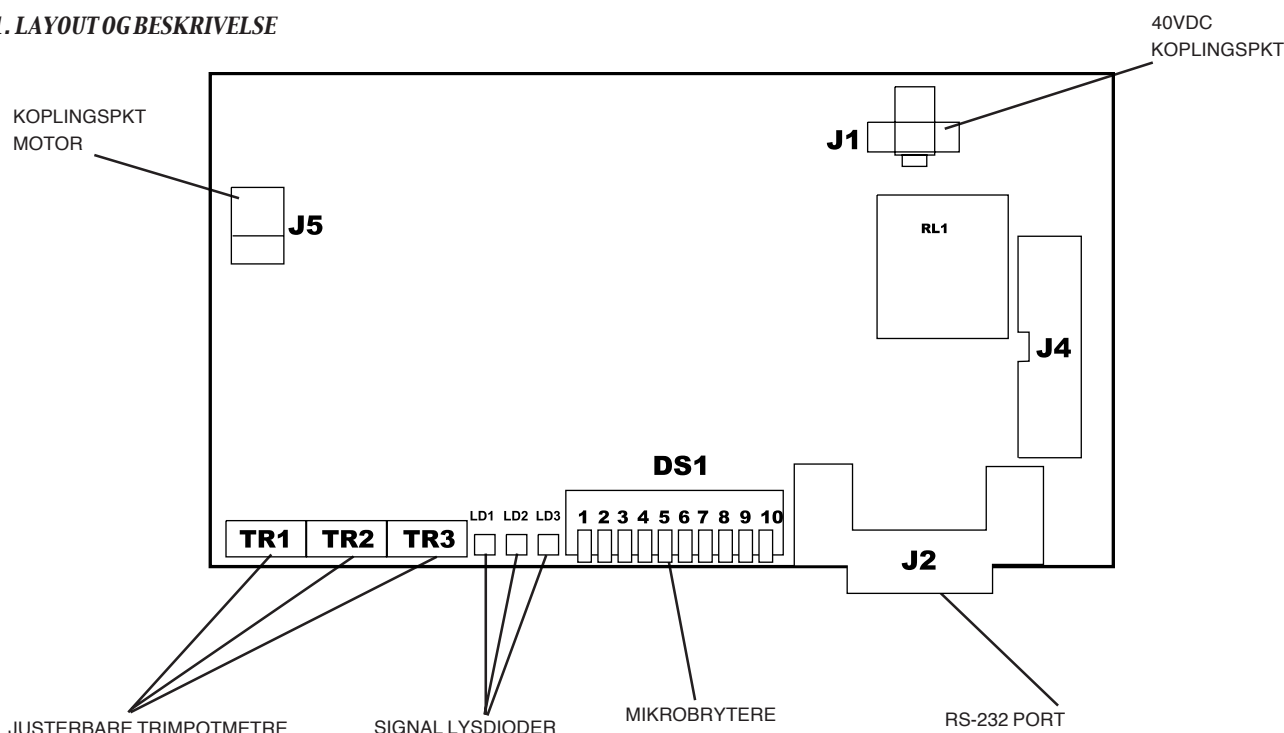

**Fig. 8**

## 5.2. PROGRAMMERING AV TRIMPOTMETRE

Programmeringsenheten har forskjellige trimpotetre (Fig. 8) som kontrollerer følgende parametre:

**Trimmer TR1** regulerer åpningshastigheten. Innstilling tar fra 4 til 10 sekunder.

**Trimmer TR2** regulerer lukkehastigheten. Innstilling tar fra 4 til 10 sekunder.

**Trimmer TR1** regulerer "holde åpen" tiden (AUTOMATISK logikk). Innstilling tar fra 0 til 30 sekunder.

## 5.3. LYSDIODENE

**LD1 Led** = Grønn lysdiode - tilførsel av elektrisk motorkraft

**LD2 Led** = Rød lysdiode - indikerer OPPSTART / Alarm

**LD3 Led** = Grønn lysdiode - 5V strømforsyning

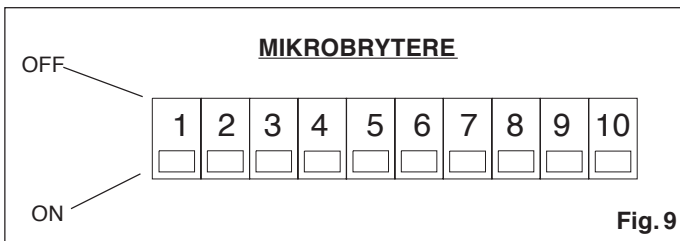

Fig. 9

## 5.4. PROGRAMMERING AV MIKROBRYTERNE

Programmeringsenheten har en serie mikrobytere som gjør det mulig å velge mellom de forskjellige funksjonene. Alle mikrobyterne står i **OFF** posisjon som standard.

### 5.4.1. MIKROBRYTER NR. 1 - EKSTRA HOLDEKRAFT

Denne funksjonen gjør det mulig å øke kraften mot karmen etter at døra har kommet i normal lukket posisjon. Funksjonen anbefales brukt i de tilfellene hvor døra påvirkes av trekk eller vind når den er lukket.

**OFF** = Funksjon DEAKTIVERT

**ON** = Funksjon AKTIV

### 5.4.2. MIKROBRYTER NR. 2 - INNSTILLINGSPROSEDYRE

Når en skal montere en glideskinne, eller ved åpningsvinkler større enn 90°, må denne mikrobyteren aktiveres.

**OFF** = Funksjon DEAKTIVERT

**ON** = Funksjon AKTIV

### 5.4.3. MIKROBRYTER NR. 3 - FUNKSJONSBRUYTER ("2" POSISJON)

Denne funksjonen (pos. 2) tillater en å velge i hvilken grad funksjonsbryteren skal kunne påvirke automatikken.

**OFF** = Funksjon DEAKTIVERT

**ON** = Funksjon AKTIV

### 5.4.4. MIKROBRYTER NR. 4 - PUSH AND GO

Når aktivert, gjør denne funksjonen det mulig å åpne døra manuelt, ved trekke eller skyve dørbladet i ønsket åpningsretning. Det er nok å gi døren et lite dytt i riktig åpningsretning.

**OFF** = Funksjon DEAKTIVERT

**ON** = Funksjon AKTIV

**ADVARSEL:** Denne funksjonen må ikke benyttes dersom døra er utsatt for sterk vind, i henhold til døras verdier, da dette kan føre til at den spontant aktiverer systemets åpnings- eller lukkemekanisme.

### 5.4.5. MIKROBRYTER NR. 5/6/8/9 - INAKTIV

### 5.4.6. MIKROBRYTER NR. 7 - NØDSTOPP

Gjør det mulig å aktivere NØDSTOPP mekanismen i løpet av døråpningsprosessen (KOMPLETT) eller deaktivere den ved åpningsvinkel under 70° (REDUSERT).

**OFF** = KOMPLETT Funksjon

**ON** = REDUSERT Funksjon

**NØDSTOPP** funksjonen er sikret ved hjelp av en aktiv sensor på dørbladet, som dersom du frigjør REDUSERT funksjonen, vil spore alle unormale objekter (f.eks vegg) som kan påvirke dørens vandringscyklus.

### 5.4.7. MIKROBRYTER NR. 10 - RS232 PORT

Det er mulig å koble RS232 porten til PC'n for softwareoppdatering. Ved normal bruk skal bryteren stå i OFF posisjon.

**OFF** = Port DEAKTIVERT

**ON** = Port AKTIV

## 6. 950 I/O ELEKTRONIKKEN

### 6.1. LAYOUT OG BESKRIVELSE

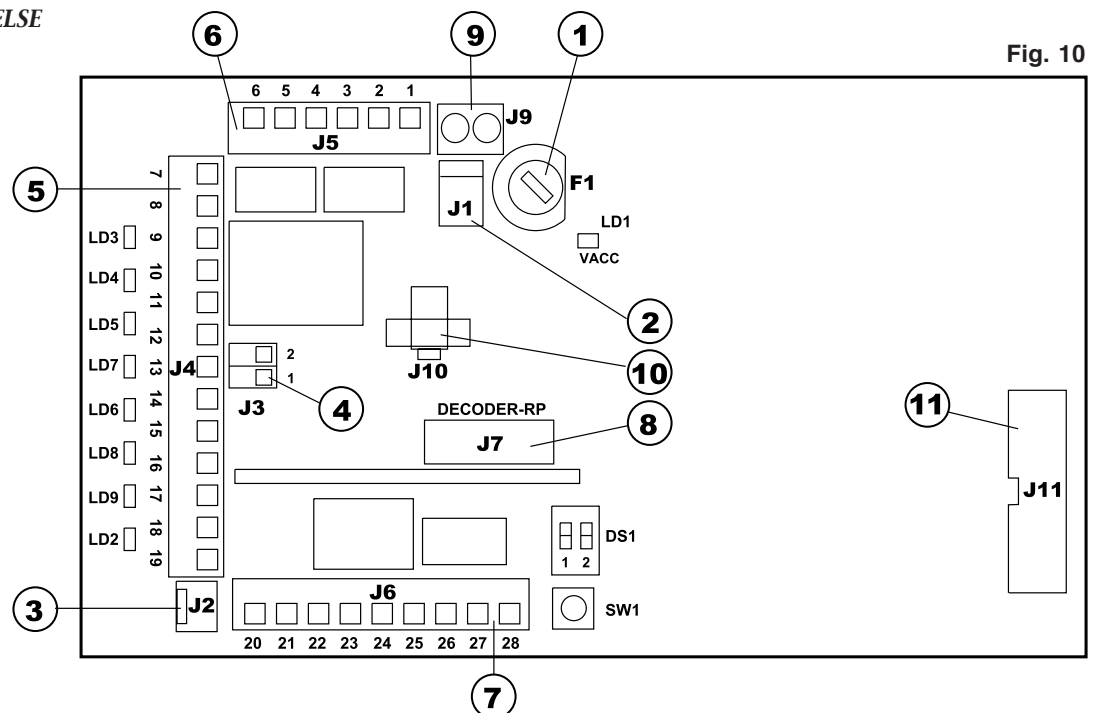

Fig. 10

**ADVARSEL:** Sørg ALLTID for å forsikre deg om at strømtilførselen er avstengt før du begynner å gjøre noe med automatikken (tilkobling, vedlikehold).

### DS1 Nr. 2: Aktivering av lukkemekanismens forsinkelse

OFF = DEAKTIVERT  
ON = AKTIVERT

Dersom denne mikrobryteren er aktivert, vil dørbevegelsens elektriske motorlås/sluttstykke forsinkes med 500 msek etter at låsen har fått en impuls. Er den deaktivert, blir forsinkelsen 200 msek.

#### Nr. 1: Inaktiv

### SW1 Oppstartsknappen

Hold oppstartsknappen nede i 5 sekunder for å starte installasjonsprosedyren.

- ① **Sikring F1** 1AT/230Vac-5x20.
  - ② **J1 terminal** omformer sekundær vinkling – fig. 10.
  - ③ **J2 terminal**  
Hurtigkobling for Manuell/Natt, Åpen, Automatisk funksjon for funksjonsbryter.
  - ④ **J3 terminal** Tilkobling av KP-KONTROLL  
1-2 **Tilkobling av KP-KONTROLLens programmeringsenhet** (tilbehør) som vist i Fig. 24.  
Bruk en 2x0,5 mm skjermet kabel ("bus" kommunikasjon) for denne tilkoblingen. Respekter koplingspolariteten som er vist i Fig. 24.  
**Viktig:** Kabelen må ikke være lengre enn 50 m. For sperrefunksjon på SD-KEEPER, kople mellom tilkoplingspunktene på inngangen (Fig. 24).
  - ⑤ **J4 Terminal** Elektrisk sluttstykke (Fig. 11, 12, 16).
- 7 - 8 GND**  
Tilbehør strømtilførsel Negativ og felleskontakter.
- 9 +24 Vdc**  
+24 Vdc strømtilførsel for tilbehør.

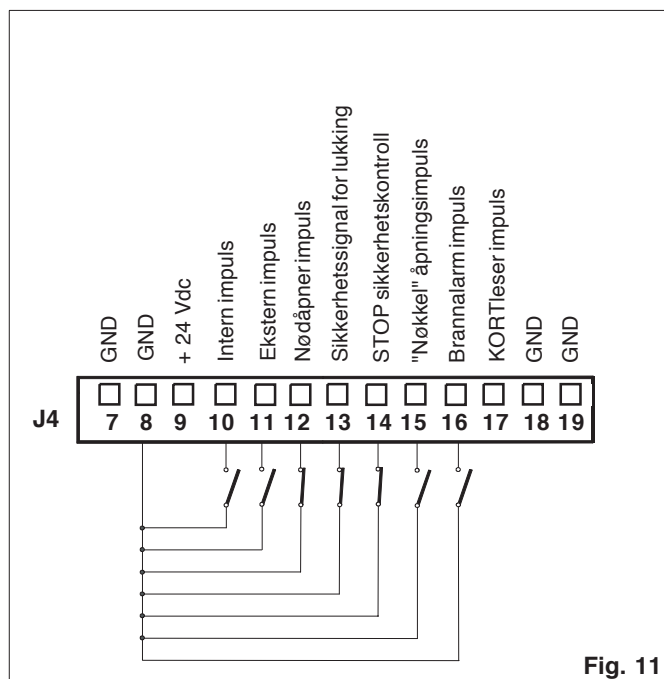

Fig. 11

### 10 Intern impuls - N.C. kontakt

Enhver impulsgeber (trykkbryter, sensor etc.) som ved å slutte en kontakt kan gi en åpningsimpuls internt i systemet. For å installere flere enn 1 nødimpulsgeber, må en kople N.O. lederne i serie.

### 11 Ekstern impuls - N.C. kontakt

Enhver impulsgeber (trykkbryter, sensor etc.) som ved å slutte en kontakt kan gi en åpningsimpuls internt i systemet. For å installere flere enn 1 nødimpulsgeber, må en kople N.O. lederne i serie.

### 12 Nødåpner impuls - N.C. kontakt

Enhver impulsgeber (normalt en trykkbryter) som ved å slutte en kontakt kan gi en nødåpningsimpuls internt i systemet. Alternativt kan denne inngangen brukes til nødåpning ved å programmere systemet via CODIS (tilbehør). For å installere flere enn 1 nødimpulsgeber, må en kople N.O. lederne i serie.

**NB:** Dersom NØDåpner impulsen ikke skal installeres, koples inngangene 7 og 12 sammen med en lask.

### 13 Sikkerhetssignal for LUKKING - N.C. kontakt

En hvilket som helst impulsgeber (sikkerhetsføler, fotocelle etc.) som har en sikkerhetsfunksjon for dørås lukkebevegelse ved å åpne en kontakt. Aktiveringen av sikkerhetsutstyret fører til en øyeblikkelig reversering av dørås lukkebevegelser, men har ingen innvirkning på dørås åpningsbevegelse. Dersom det skal installeres mer enn 1 impulsgeber for lukking, skal N.C. kontaktene koples i serie.

**NB:** Dersom LUKKING sikkerhetssignal ikke skal installeres, koples inngangene 7 og 13 sammen med en lask.

### 14 STOPP sikkerhetskontroll - N.C. kontakt

En hvilket som helst impulsgeber (sikkerhetsføler, fotocelle etc.) som ved aktivering åpner en kontakt, har en sikkerhetsfunksjon i systemet. Denne funksjonen vil kople ut åpnings-/lukkesekvensen til automatikken (som gir en nødlukking av systemet). Når sikkerhetsutstyret er utkople, starter døren åpne-/lukkebevegelser på nytt og fullfører programmet. Dersom det skal installeres mer enn 1 impulsgeber, skal N.C. kontaktene koples i serie.

**NB:** Dersom STOPP sikkerhetskontroll ikke skal installeres, koples inngangene 7 og 14 sammen med en lask.

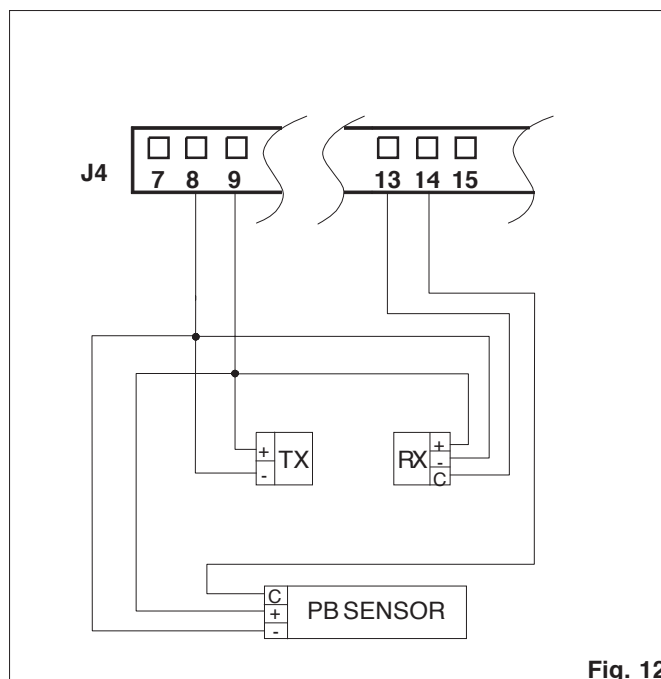

Fig. 12

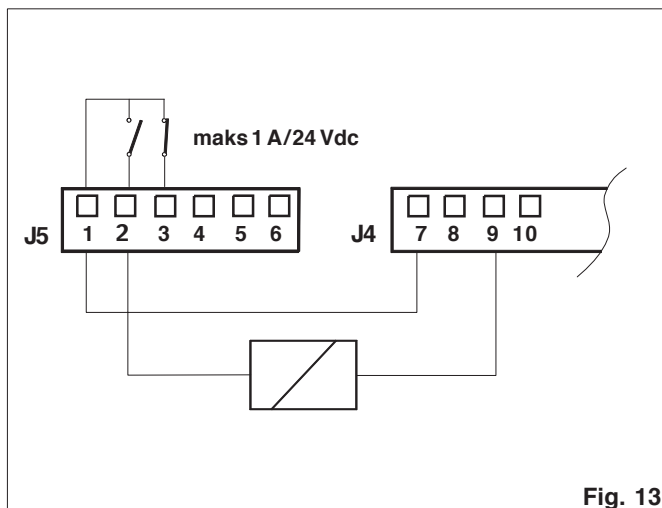

Fig. 13

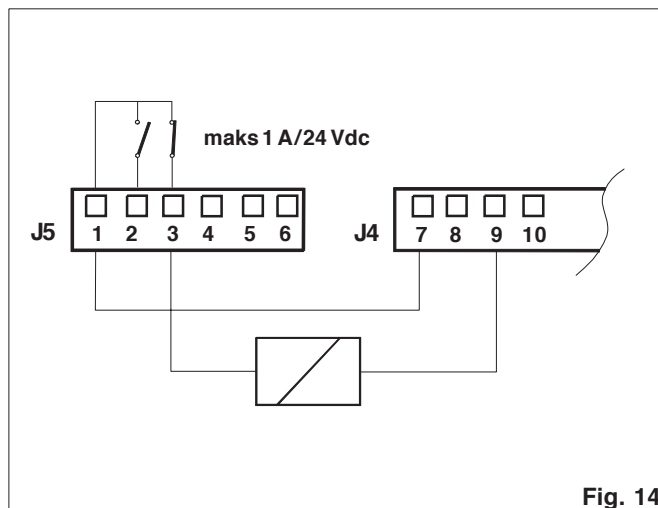

Fig. 14

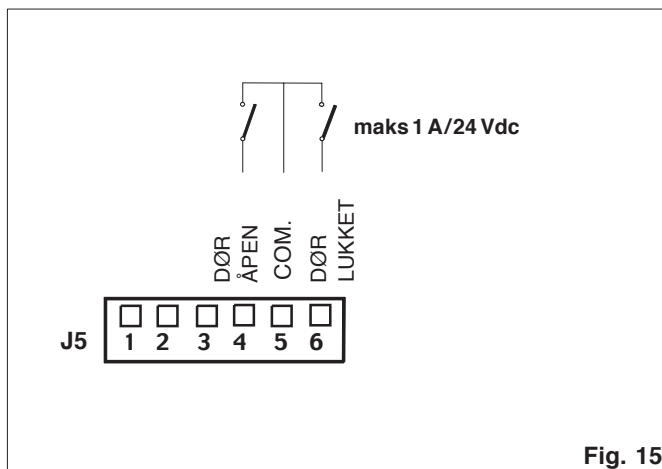

Fig. 15

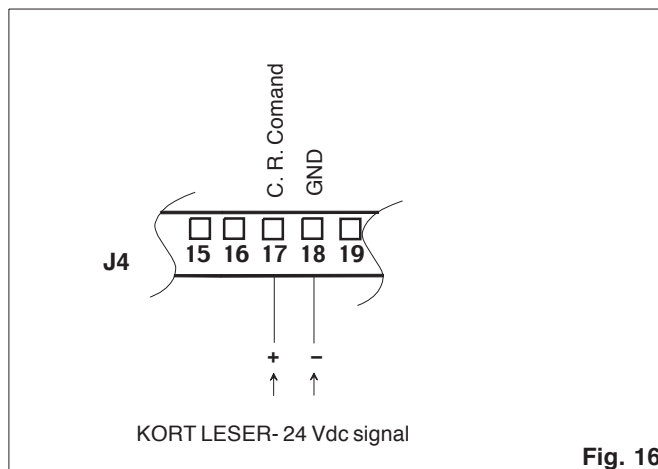

Fig. 16

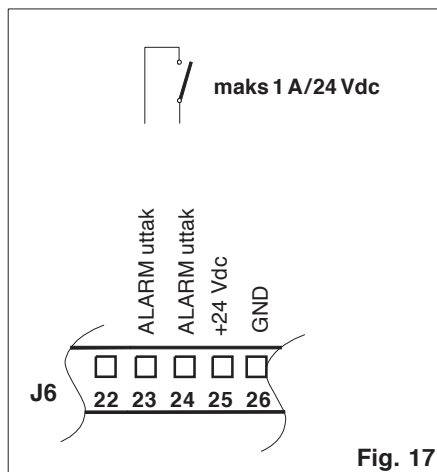

Fig. 17

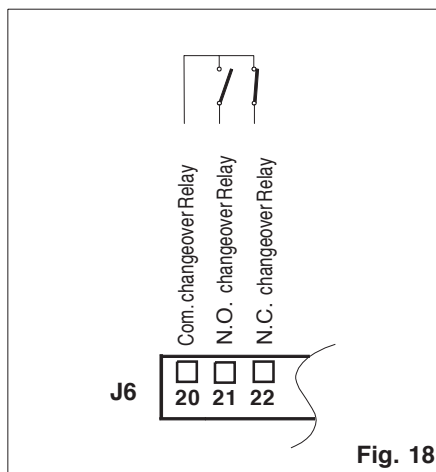

Fig. 18

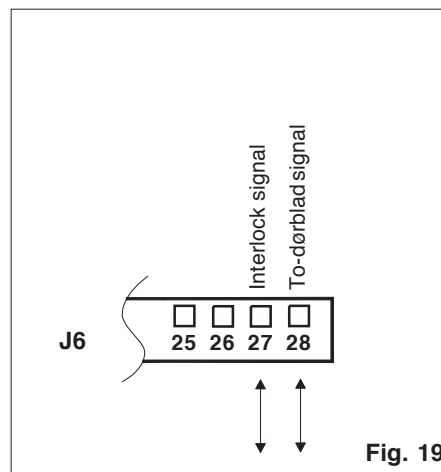

Fig. 19

**15 "NØKKE" impuls - N.O. kontakt**

Enhver impulsgeber (trykkbryter, sensor etc.) som ved å slutte en kontakt kan gi en åpningsimpuls internt i systemet. For å installere flere enn 1 nødimpulsgeber må en kople N.O. lederne i serie.

**16 BRANNALARM impuls - N.O. kontakt**

Enhver impulsgeber (brannalarm sensor etc.) som ved å slutte en kontakt, gir beskjed om at døren skal lukkes. Alternativt kan denne inngangen brukes til nødåpning ved å programmere systemet via CODIS (tilbehør). For å installere flere enn 1 BRANNALARM impulsgeber må en kople N.O. lederne i serie.

**17 KORTLESER impuls - N.O. kontakt**

En hvilket som helst impulsgeber (kortleser, digitale kretskort etc.) som ved å gi en 24 Vdc puls, gir døren beskjed om å åpne seg og aktiverer omkoblingsreléet

(utgangene 20/21/22 på J6 tilkoblingsplate). "Holde åpen" tiden er satt til 10 sekunder.

**18 - 19 GND**

Tilbehør strømtilførsel Negativ og felleskontakter.

**ⓐ J5 Terminal Kopling til reléutgang (Fig. 13, 14, 15).****BESKRIVELSE PÅ TERMINAL****1 Elektrisk sluttstykke - felles****2 Elektrisk sluttstykke - N.O. kontakt (maks belastning 1 A/24 V) (Fig. 13)**

Ved strøbrudd aktiveres sluttstykket, noe som fører til mekanisk lukking. I NATT posisjon er sluttstykket aktivt selv om det er tilført strøm. Kommer det en åpningsimpuls (internkommando eller NØDåpning), vil sluttstykket motta en impuls om at døren skal åpnes. Samtidig blir det sendt ut en revers impuls, som gjør det mulig for automatikken å løse ut sluttstykket.

**3 Elektrisk sluttstykke - N.C. kontakt (maks belastning 1 A/24V) (Fig. 14)**

Ved strømbrydd aktiveres sluttstykket, noe som fører til mekanisk lukking. I NATT posisjon er sluttstykket aktivt, selv om det ikke er tilført strøm. I påvente av mottatt åpningsimpuls til sluttstykket (internkommando eller NØDÅPNING), og for å gjøre det mulig å åpne døren, er strømforsyningen til det elektriske sluttstykket avslått.

**4 LUKKET dør, signalstyrke - N.O kontakt (maks belastning 1 A/24V)**

Når døren har oppnådd LUKKET posisjon, er kontakten sluttet.

**5 LUKKET dør - felles****6 ÅPEN dør, signalstyrke - N.O kontakt (maks belastning 1 A/24V)**

Når døren har oppnådd ÅPEN posisjon, er kontakten er sluttet.

**7 J6 Terminal** Kopling til reléutgang og spesialfunksjoner (Fig. 17, 18, 19).**BESKRIVELSE AV TERMINAL****20 Omkoplingsrelé - felles****21 Omkoplingsrelé - N.O. kontakt**

Dette uttaket aktiveres (N.C.) ved 2 sek. KORTleser impuls.

**ADVARSEL:** Dette uttaket må ikke brukes til kontroll av det elektriske sluttstykket.

**22 Omkoplingsrelé - N.C. kontakt**

Dette uttaket aktiveres (N.O.) ved 2 sek. KORTleser impuls.

**ADVARSEL:** Dette uttaket må ikke brukes til kontroll av det elektriske sluttstykket.

**23 ALARM uttak - felles****24 ALARM uttak - N.O. kontakt**

Dette uttaket aktiveres (N.C.) dersom alarmen utløses. Samtidig vil varsellampen LED2 på 950 I/O automatten lyse opp for å indikere at alarm er utløst.

**25 +24 Vdc**

+24 Vdc strømtilførsel for tilbehør.

**26 GND**

Jord/felles for tilbehør.

**27 "Interlock" (GONG lydsignal) uttak**

Dette uttaket gjør det mulig å samkjøre kommunikasjonen mellom to 950 BM automatikker programmert i "Interlock" konfigurasjon, se del 11.1.

**28 "2Leaves" (TOFLØYET DØR) uttak**

Dette uttaket gjør det mulig å samkjøre kommunikasjonen mellom to 950 BM automatikker programmert i "2Leaves" konfigurasjon, se del 11.2.

**J7 Terminal**

Hurtigkopling for tilkopling av RP plug-in mottakere eller Minidec/Decoder dekoderkort (Fig. 10)

**J9 Terminal (Fig. 10)****BESKRIVELSE AV TERMINAL**

N.C. kontakt for Nødstop. Dersom det ikke er opprettet noen forbindelse mellom de to koplingspunktene, er automatsystemet låst og kan ikke utføre noen elektriske operasjoner.

**10 J10 Terminal**

Hurtigkopling for tilkopling av 40 Vdc strømtilførsel for 950 MPS elektronikk (Fig. 10)

**11 J11 Terminal**

Hurtigkopling for tilkopling av 40 Vdc strømtilførsel for 950 MPS statussignal for dør (Fig. 10)

**7. MONTERING AV DEKSEL**

Dekslet er designet slik at utseendet ikke forandres enten automatikken monteres på døren eller selve karmen. Kople funksjonsvelgeren (Fig. 4 ref. 2) og forbindelseskabelen til elektronikken ved hjelp av hurtigkoplingen. I henhold til type installasjon og for å sikre at kablene blir riktig lagt, henvises til Fig. 4a og 4b.

Før dekkplaten (Fig 4 ref. 4) på innsiden av dekslets topnot. Se til at skruene (Fig. 4 ref. 3) ikke er skrudd helt fast til dekslets fikseringsbraketter.

Plasser de sorte plastikkdørene (Fig. 4 ref.1) i festene på sidene av dekslet. Tilpass dekslet som vist i Fig. 4.

Skru til skruene (Fig. 4 ref. 3) for å sikre at dekslet holder seg på plass, og lukk døra (Fig. 4 ref. 5). Klikk på plass dekkplaten til bunnen av noten på dekslet.

**8. FUNKSJONSBRUYTER**

FAAC 950 BM har en funksjonsbryter med tre posisjoner (0-1-2) montert på en av endene på dekslet (Fig 4 ref. 2). Bryterens posisjon er fastbestemt, men avhengig av hvilken type installasjon (dør eller karm), kan koplingskablene til 950 I/O enheten plasseres slik det fremgår av Fig. 4 a/b. Bryterens posisjon kan lett inspiseres ved å åpne beskyttelsesdøren (Fig. 4 ref. 1). De valgfrie styringsfunksjonene er vist i Fig. 20.

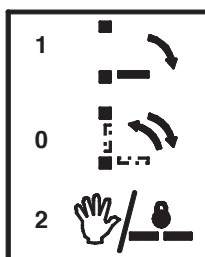
**POSISJON "1": ÅPEN**

Når denne funksjonen er valgt, åpnes døren og forblir åpen.

**POSISJON "0": AUTOMATISK**

Når en intern/ekstern impuls er gitt, åpnes og lukkes døren automatisk.

**POSISJON "2": MANUELL / NATT**

Posisjon "2" kan brukes til å velge mellom to forskjellige styringsfunksjoner som følger forhåndsprogrammeringen i 950 MPS programmeringsenheten (se del 5.4.3). De to funksjonene:

**MANUELL:** Døren kan åpnes manuelt

**NATT:** Eksternkontrollen er ikke i funksjon. Døren kan bare åpnes ved impuls fra kontrollen (Fig. 11)

Fig. 20

## 9. JUSTERING AV FJÆRBELASTNING

### 9.1. RETURFJÆR

Dersom dørbevegelsen ikke er balansert (f.eks. at døren ikke lukkes helt eller lukkes med for stor kraft), bør følgende prosedyre følges for å justere fjærbelastningen:

- 1) Kutt strømmen til automatikken, og frigjør armen som er festet til akslingen på den andre overføringsarmen.
- 2) Roter armen helt til skruens stopp-punkt (Fig. 21 ref. 4) er på linje med inspeksjonsåpningen (Fig. 21 ref. 3).
- 3) Hold armen i stilling og fjern skruen som regulerer fjærbelastningen.
- 4) **For å øke fjærbelastningen:** Roter armen i åpningsretningen helt til neste fikseringsposisjon på skruens stopp-punkt (Fig. 21 ref. 5) er på linje med inspeksjonsåpningen og skru til skruen igjen.
- For å minske fjærbelastningen:** Roter armen i lukningsretningen helt til neste fikseringsposisjon på skruens stopp-punkt (Fig. 21 ref. 5) er på linje med inspeksjonsåpningen og skru til skruen igjen.
- 5) Reinstaller armen forskriftsmessig (se del 3.3).
- 6) Kjør en ny OPPSTART syklus.

### 9.2. KONTROLL AV FJÆRENS YTEEVNE

Vi anbefaler at det foretas en jevnlig sjekk av fjærens yteevne. Dette er fremgangsmåten:

- 1) Velg MANUELL funksjon.
- 2) Fjern beskyttelsen fra styringssystemet (se Fig. 1 ref. 6).
- 3) Lukk døren, og lokaliser fjærens vertikale linje (Fig. 22 ref. 1).
- 4) Åpne døren helt.
- 5) Sjekk linjen du har lokalisert.  
Dersom distorsjonen ikke er balansert i hele fjærens høyde (Fig. ref. 2), men er irregulær (Fig. 22 ref. 3), smør inn fjæren med et spesielt smøremiddel.

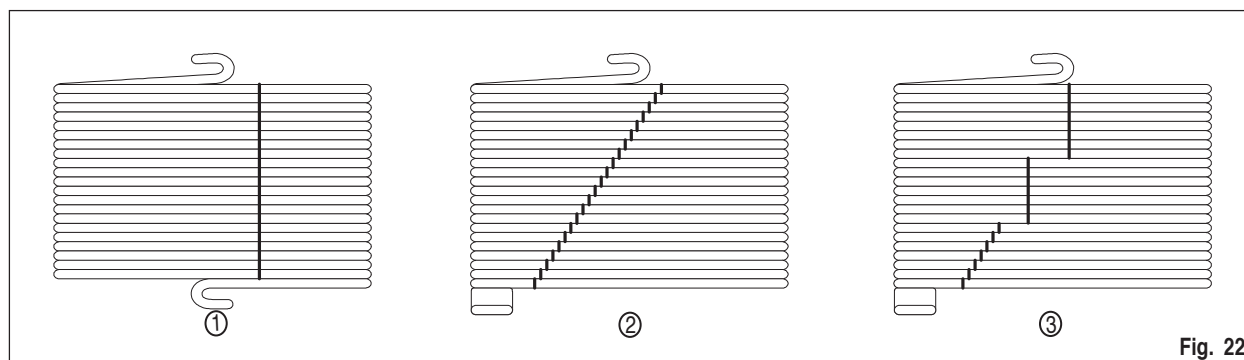
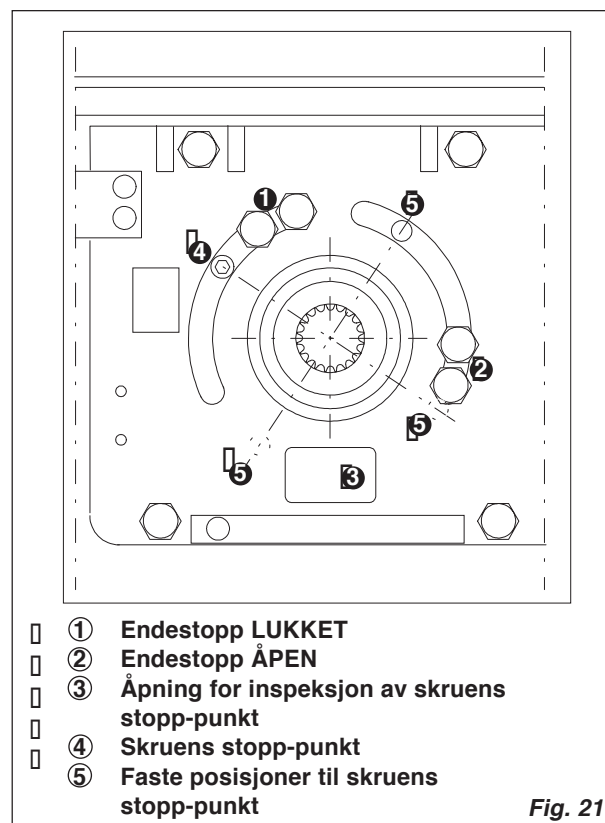



### 10. KP-KONTROLL PROGRAMMERINGSENHET

KP-KONTROLL brukes som funksjonsvelger, i tillegg til justering og programmering av 950 seriens automatikk. Den er todelt: - en fast del som brukes ved funksjonsvalg ved hjelp av trykknapper og relevante lysdioder (Fig. 23 ref. A), og en avtagbar del med LCD display og valgbare knapper, til å foreta en komplett programmering (Fig. 23 ref. B).

KP-KONTROLL displayet kan brukes som en midlertidig programmeringsenhet dersom parametrene "Keep settings" i AVANSERT menyen er satt på ON (på). Etter at all programmering og justering er foretatt, kan KP-KONTROLL fjernes helt da all informasjon vil forbli lagret på styrekortet til 950 MPS.

Dersom KP-KONTROLL installeres uten display, kan deksel fremskaffes (Fig. 23 ref. C)

KP-KONTROLL kan frakobles ved en kombinasjon av tastetrykk (se spesiell LOCK funksjon) eller ved å slutte kontakt ved hjelp av en bryter (Fig. 24 ref. LOCK).

### 10.1. MONTERING

For utvidet oversikt over monteringen henvises til Fig. 24; utsnitt fra to områder, markert med A og B, som viser tilgangen til koplingskabelen.

### 10.2. SAMMENKOBLINGER

Kople KP-KONTROLL til 950 I/O kontrollenhet ved hjelp av en 2 x 0.5 mm, maks 50 meter lang kabel (Fig. 24). Dersom de to LOCK tilkoplingspunktene er koplet sammen som vist i Fig. 24, er alle tastene på tastaturet i programmet deaktivert.

### 10.3. DIAGNOSER

KP-KONTROLL (også uten display) har en diagnostikk-funksjon som, i tilfelle en alarm, avbryter det vanlige displayets funksjon hvert 2. sekund, for å vise feilstatus i 1 sekund ved hjelp av en kombinasjon av blinkende lysdioder.

Konsulter Fig. 25 og tabell 8 for å identifisere type alarm i henhold til de blinkende lysdiodene. I tilfeller hvor flere feil oppstår samtidig, vil den feilkoden som først oppdages også vises først.

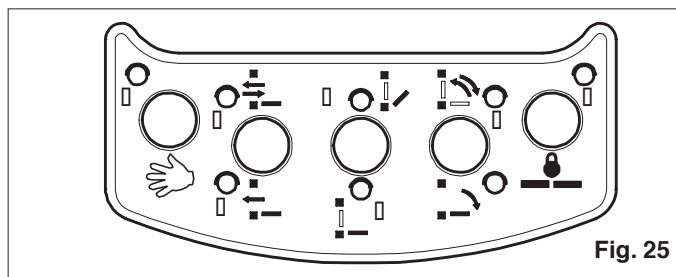
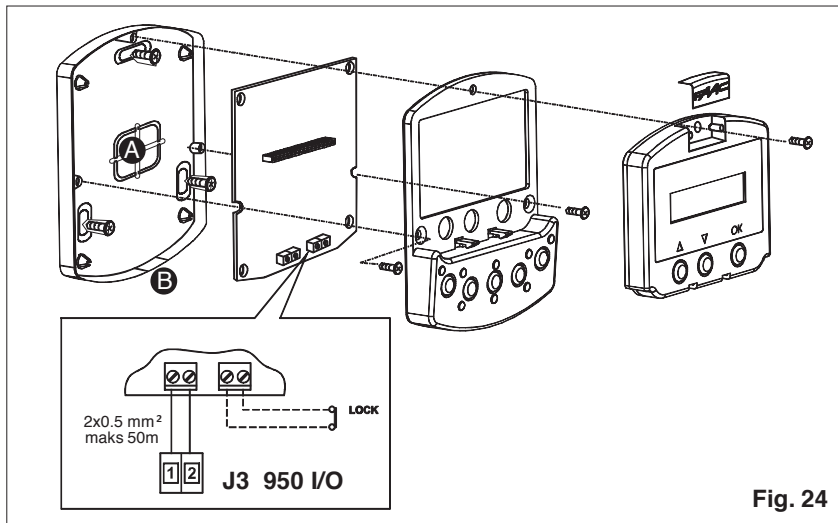
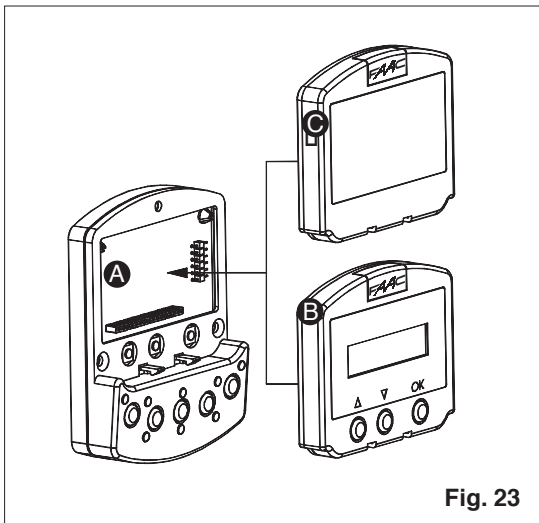

Tabell 8

DIAGNOSER		Led							
BESKRIVELSE	BETYDNING	□	□	□	● = on	○ = off	□	□	□
3 TVUNGET OPP	Dør tvunget opp i løpet av bevegelsen	○	○	○	○	○	○	○	○
7 NØD PÅ	Nødinggangen er aktivert	○	○	○	●	●	○	○	○
9 HINDER VED RETUR	Hindring detektert 3 ggr. – oppstart nødvendig	○	○	○	○	○	○	○	○
10 □	Sluttstykke låst i lukket posisjon	○	○	○	○	○	○	○	○
12 □	Feil på strømtilførsel for tilbehør	○	○	○	○	○	○	○	○
15 □	Oppstart ikke mulig	○	○	○	○	○	○	○	○
18 □	Oppstart ikke mulig – åpningsvinkel er for stor	○	○	○	○	○	○	○	○
20 □	Oppstart ikke mulig – åpningsvinkel er for liten	○	○	○	○	○	○	○	○
22 □	Dørblad for tungt	○	○	○	○	○	○	○	○
24 □	Motorfeil	○	○	○	○	○	○	○	○
26 □ □ □	950 MPS feil på styrekort	○	○	○	○	○	○	○	○
27 □	Ingen strømforsyning	○	○	○	○	○	○	○	○
28 □	Oppstart nødvendig	○	○	○	○	○	○	○	○
29 □	Feil på encoder	○	○	○	○	○	○	○	○
30 □ □ □	Motorfeil drivmekanisme	○	○	○	○	○	○	○	○
31 □	EEPROM feil	○	○	○	○	○	○	○	○
32 □ □ □ □ □ □	Feil på kommunikasjon Master/Slave	○	○	○	○	○	○	○	○

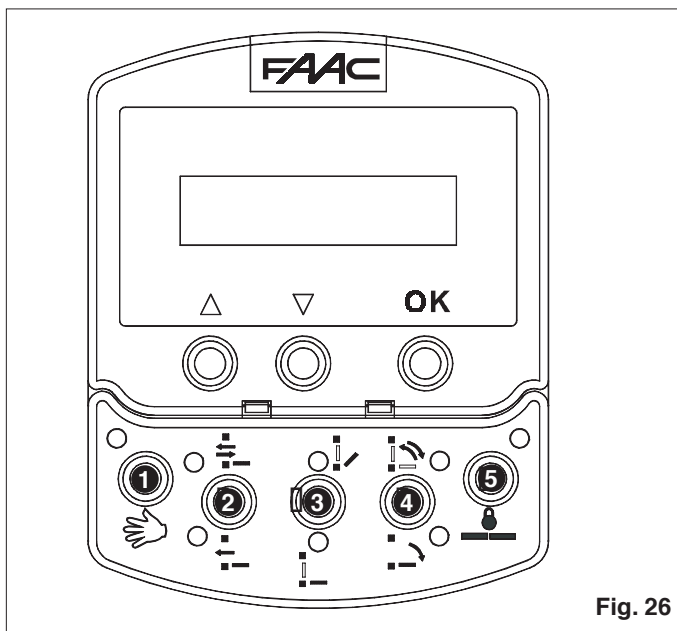

Fig. 26

#### 10.4. STYRINGSFUNKSJONER

Valg foretas ved å trykke på knappen på den faste delen av kontrollpanelet – funksjonen vil vises ved at en lysdiode tennes.

**MERK:** Når "NATT" eller "MANUELL" modusene er satt, må relevante valgte taster trykkes på for å gå ut av modusen.

##### MANUELL

Automatikken er frakoplet, og døren kan håndteres manuelt.

##### TO-SIDIG

Døren går opp ved hjelp av en radar som er installert både på inn- og utsiden.

##### ENVEIS

Her er det kun mulig å gå en vei; ekstern radar er deaktivert.

##### DELVIS ÅPNING

Døren er bare delvis åpen (standard: 80%). Åpningsvinkelen kan justeres totalt fra 60% til 90%.

##### HEL ÅPNING

Døren åpnes helt.

##### AUTOMATISK

Døren går opp (delvis eller totalt) og lukkes igjen etter en viss tid (standard: 2 sek.). "Holde åpen" tidens justering: fra 0 til 30 sek.

##### DØR ÅPEN

Døren åpnes og blir stående åpen.

##### NATT

Døren lukkes og låsen (hvis montert) aktiveres. Interne og eksterne radarer er deaktivert. Åpning (standard 7 sek.) og lukking etter at "holde åpen" tiden NATT er utløpt, utløses av "nøkkel" impulsen. Justeringsmulighet for "holde åpen" tiden NATT er fra 0 til 30 sek.

For å oppnå delvis åpning i denne modusen, aktiveres "DELVIS ÅPEN" funksjonen før valget av "NATT" funksjonen.

1		MANUELL
2		TO-SIDIG ENVEIS
3		DELVIS ÅPNING HEL ÅPNING
4		AUTOMATISK DØR ÅPEN
5		NATT

#### 10.5. SPESIALFUNKSJONER

##### SET UP (OPPSTART)

Set up er dørens oppstartsfunksjon hvor parametrene er selvlærte (forhåndsprogrammerte).

For å aktivere, trykk samtidig på tastene 1 og 5, og hold disse nede i 5 sek.

##### RESET

Reset-knappen brukes for gjenoppretting av normale funksjonsbetingelser etter at en eller annen form for alarm har blitt utløst.

For å aktivere, trykk samtidig på tastene 2 og 3.

##### LÅS

Når den er aktiv, gjør låsefunksjonen det mulig å deaktivere KP-KONTROLL.

For å aktivere og deaktivere, trykk samtidig på tastene 3 og 4, og hold dem nede i 5 sek.

#### 10.6. INNSETTING / BYTTE AV BATTERI

For at den interne klokken i KP-KONTROLL'en skal forbli aktiv ved evt. strømbrudd, må det installeres et 3V (mod. CR1216) lithium batteri. Ved innsetting/bytte av batteri, finn frem til stedet med trykt krets (se Fig. 27) og observer indikert polaritet.

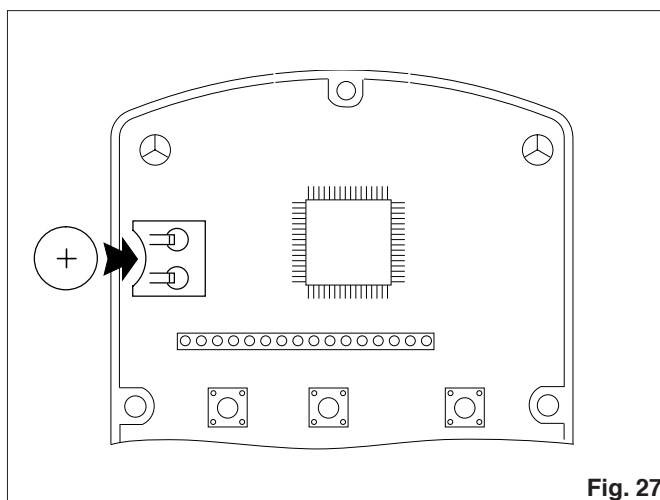

Fig. 27

## 10.7. PROGRAMMERING

For å få tilgang på programmeringen mens standard bilde er vist på displayet, trykk en av tastene ▲, ▼ eller OK.

Programmeringen er delt inn i hovedmenyer (se kart 1) og oppdelt i emner.

Etter at man har valgt meny ved hjelp av tastene ▲ eller ▼, trykk OK for å få tilgang. Under hver meny finnes det igjen undermenyer på forskjellige nivåer av parametergrupper.

Bruk tastene ▲ eller ▼ for å velge (undermeny eller parametre) og bekreft valget med OK tasten.

En stjerne på displayet indikerer nåværende aktive innstilling. For å gå ut av programmeringen, velg "EXIT" funksjonen på hvert enkelt nivå. Hvis ikke, vil displayet slå seg automatisk av og returnere til standard menyen etter ca. 2 minutter.

Følgende flytdiagram og antegnelser viser de forskjellige programmeringsmenyene og valg.

Diagram 1: Programmering

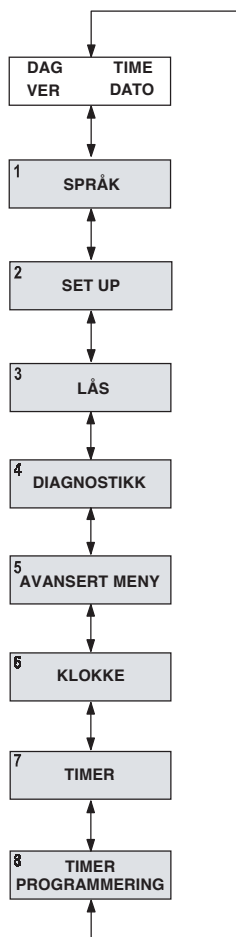

Diagram 2: Språkvalg

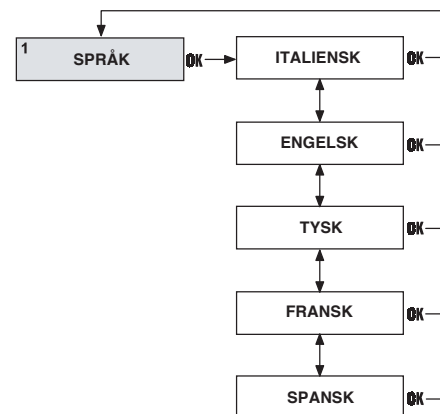

Diagram 3: SET UP (Oppstart)

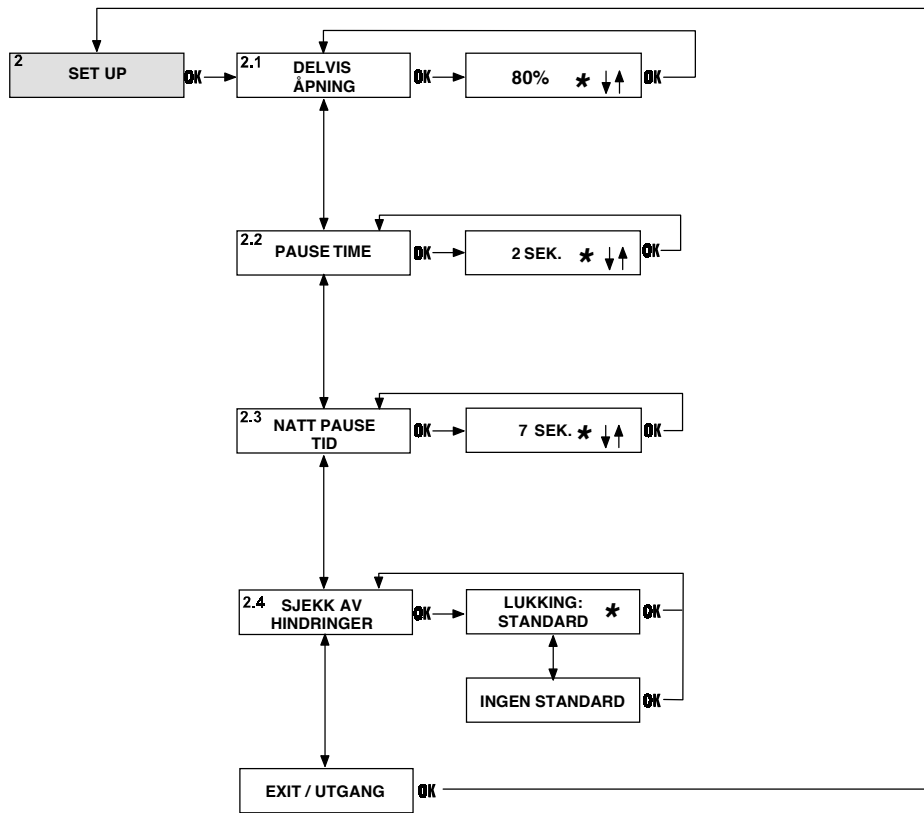

Diagram 4: LÅS

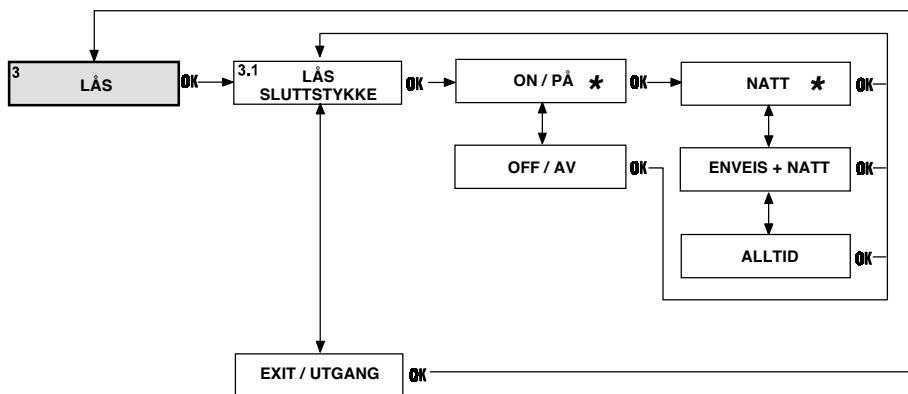

Diagram 5: Diagnostikk

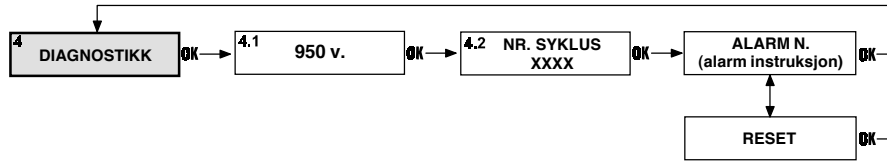

Diagram 6: Funksjonsparametre

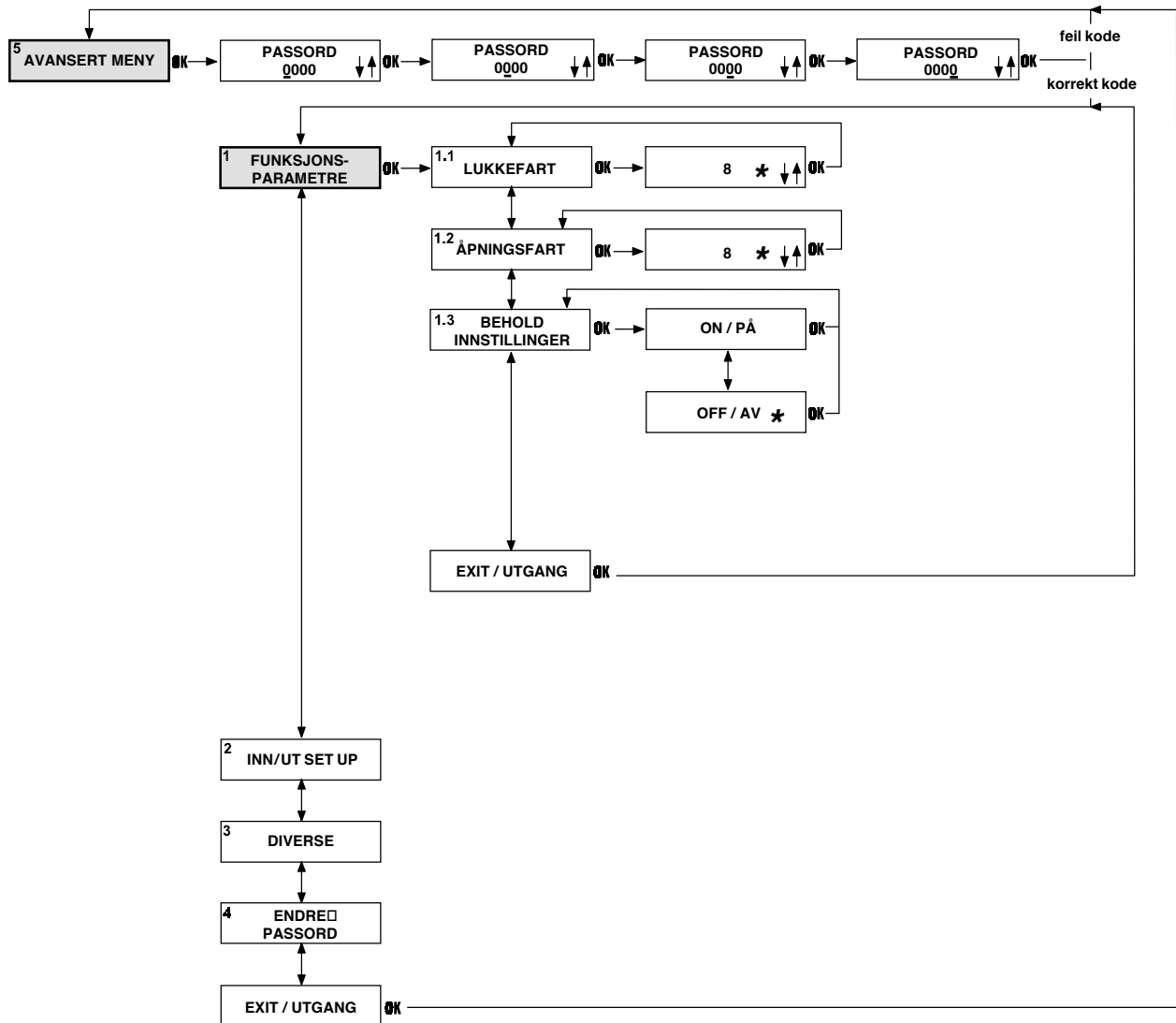

Diagram 7: Inn/Ut SET UP

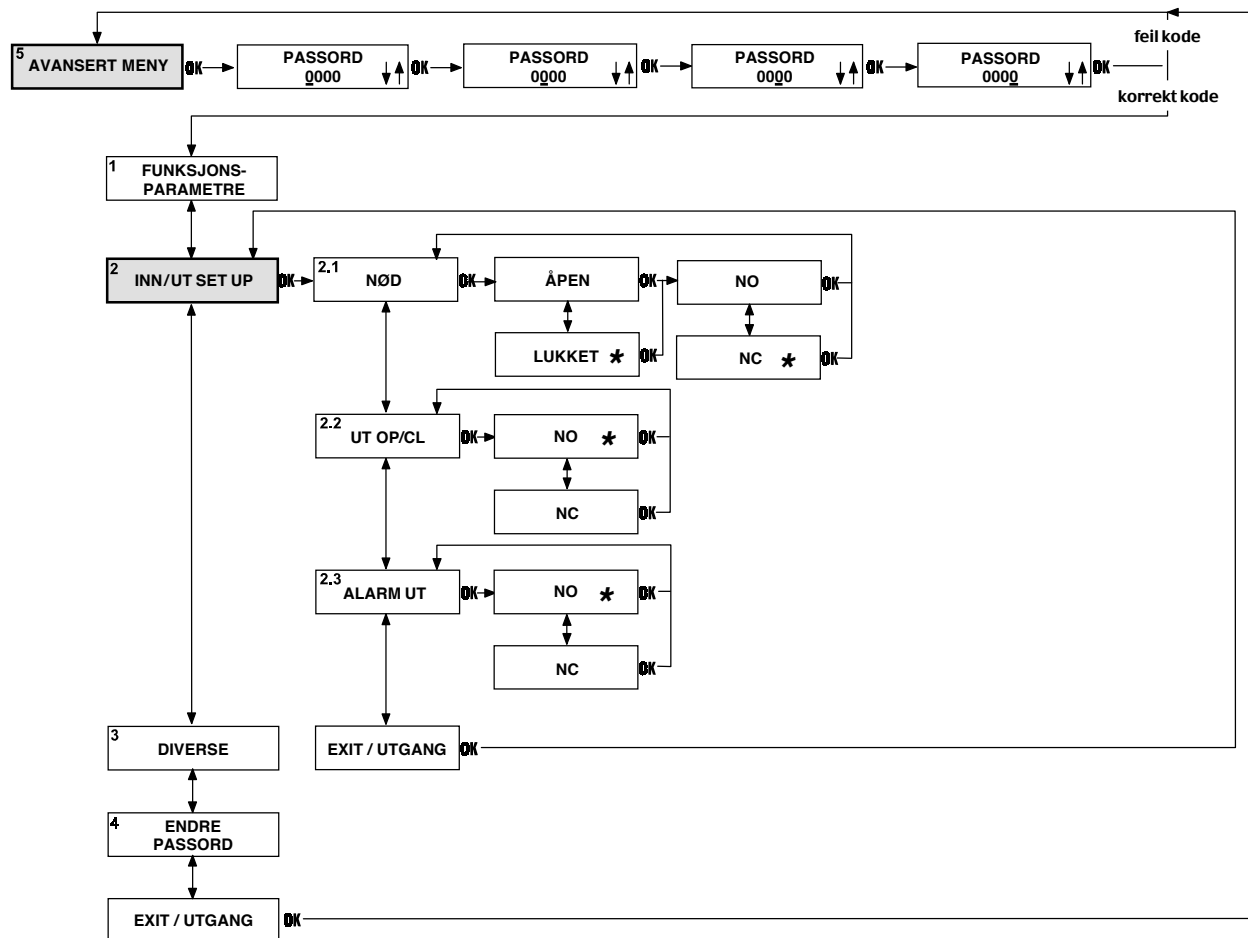

Diagram 8: Diverse - Endre passord - Test program

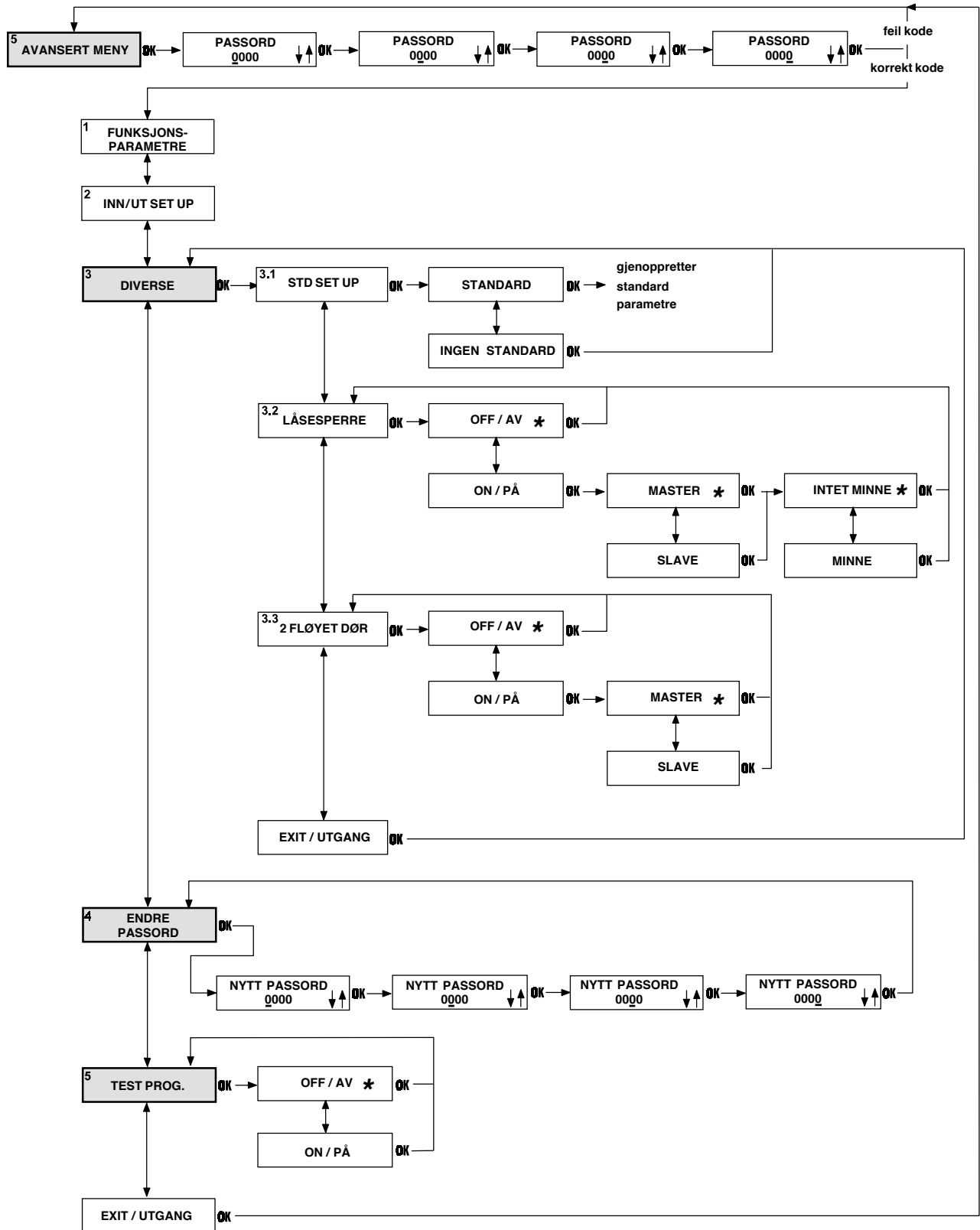

Diagram 9: Klokke

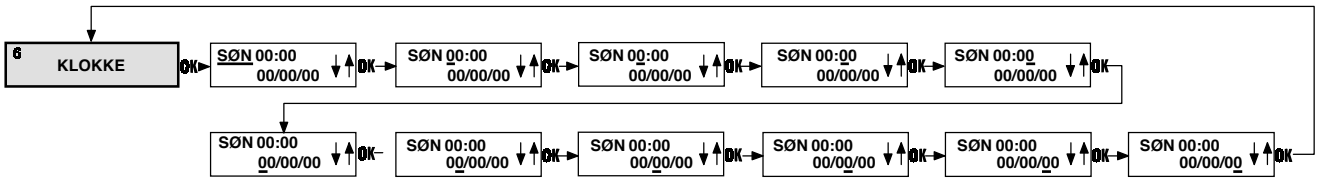

Diagram 10: Timer

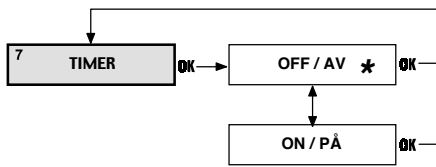
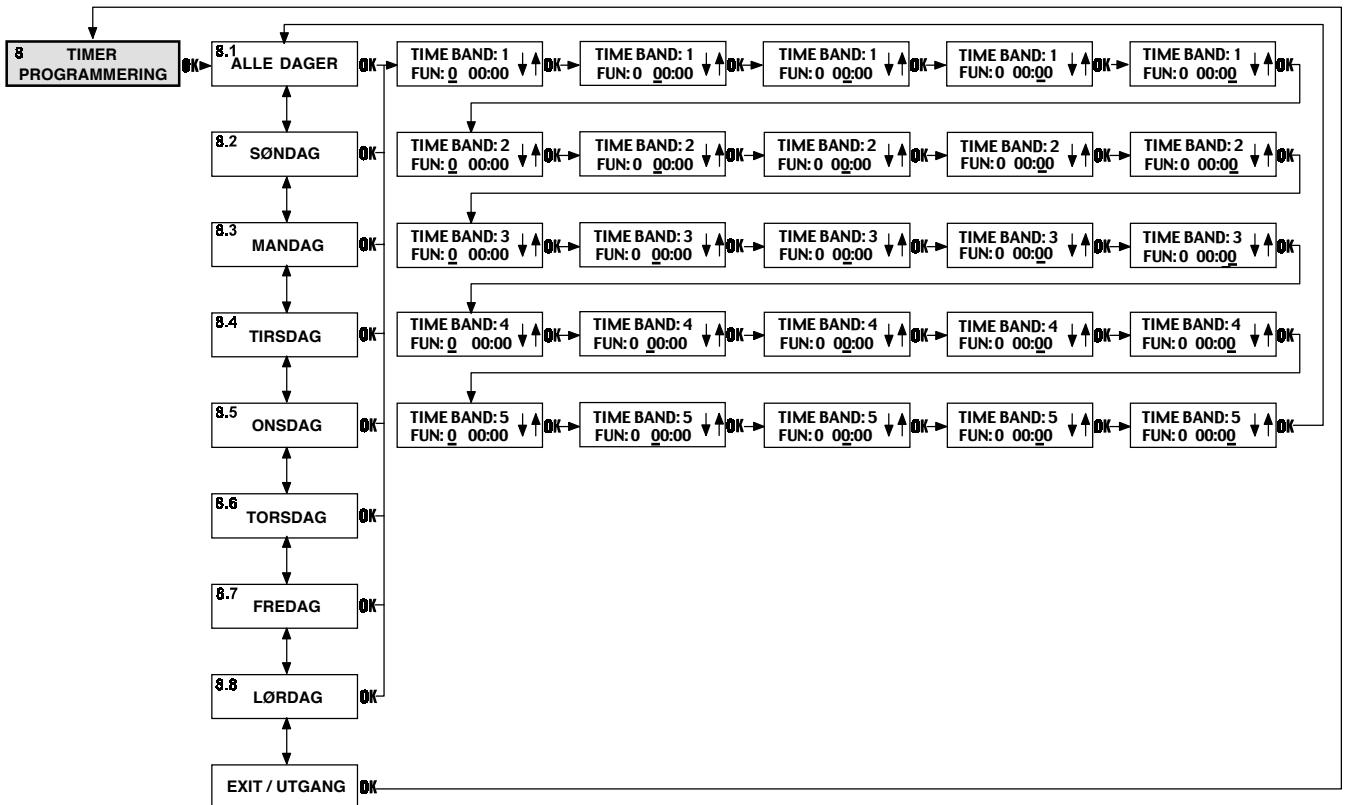

Diagram 11: Timer programmering





## 1 SPRÅK (Diagram 2)

Velg språk for å kunne lese beskjeder gitt på displayet.

## 2 SET UP / OPPSTART (Diagram 3)

### 2.1. DELVIS ÅPNING

#### Delvis åpning - prosentandel

Velg åpningsvinkel i prosent (med henvisning til full åpning) utført av betjeningsfunksjonen "DELVIS ÅPEN".

Standard verdi: 80%

Justerbar: fra 60% til 100%

### 2.2. "HOLDE ÅPEN" TID

#### Verdier på "holde åpen" tiden

Tast inn "holde åpen" tiden i automatikkens betjeningsfunksjon.

Standard verdi: 2 sek.

Justerbar: fra 0 til 30 sek.

### 2.3. NATT - "HOLDE ÅPEN" TID

#### Verdier på natt "holde åpen" tiden

Tast inn "holde åpen" tiden i betjeningsfunksjonen NATT.

Standard verdi: 7 sek.

Justerbar: fra 0 til 30 sek.

### 2.4. OPPDAGE HINDRINGER

Beregner forløpet til automatikken i tilfelle den, i løpet av samme vandring, oppdager flere hindringer.

#### Standard

Automatikken prøver å komplementere vandringen.

#### Ikke standard

Dersom det oppdages en hindring for 3. gang, stopper automatikken automatisk. Etter at man har fjernet hindring, lukkes døren manuelt for å gjenopprette normal funksjon.

## 3 LÅS (Diagram 4)

### 3.1. LÅS / SLUTTSTYKKE

#### På

Låsen er aktivert.

#### Natt

Med betjeningsfunksjonen "NATT" aktiveres låsen når døren lukkes.

#### Enveis + Natt

Med betjeningsfunksjonen "ENVEIS" og "NATT" aktiveres låsen når døren lukkes.

#### Alltid

Låsen aktiveres så snart døren lukkes, uavhengig av hvilke andre tilleggsfunksjoner som er programmert.

#### Av

Låsen er ikke aktivert.

## 4 DIAGNOSTISERING (Diagram 5)

### 4.1. 950

Dørens program- og maskinvare modell er 950 MPS og 950 I/O kontrollpanel hvor KP-KONTROLL er tilkoblet som vist.

### 4.2. ANTALL SYKLUSER

Antallet (kan ikke tilbakeføres) på sykluser utført av automatikken er vist.

### 4.3. ANTALL ALARMER

Antall og fremgangsmåter på aktuell alarm er vist. For øvrig henvises til tabell 1 for oversikt over feilkode og fremgangsmåter.

#### RESET

Utfører RESET prosedyre og gjenoppretter normal funksjon så snart grunnen til feilmeldingen er fjernet.

## 5 AVANSERT MENY

### Passord

For å få tilgang til den avanserte menyen, tastes inn et 4-sifret passord (Default/Standard 0000).

## 1 FUNKSJONSPARAMETRE

### 1.1. LUKKEHASTIGHET

Programmér ønsket lukkehastighet.

Standard verdi: nivå 8

Justerbar: fra 0 til 10

### 1.2. ÅPNINGSHASTIGHET

Programmér ønsket åpningshastighet.

Standard verdi: nivå 8

Justerbar: fra 0 til 10

### 1.3. LAGRE VERDIER

#### På

Automatikken opprettholder funksjonsparametrene selv om KP-KONTROLL kobles fra.

#### Av

Dersom KP-KONTROLL kobles fra, må programmeringen av åpnings- og lukkehastigheten samt "holde åpen" tiden, gjøres ved hjelp av trimpotetre (se del 5.2.).

## 2 INN / UT SET UP (OPPSTART)

### 2.1. NØDSTOPP

Bestemmer effekten av nødkommandoen (NØDinngang) på kontrollpanelet til 950 I/O.

#### Åpen

Ved aktivering av denne kommandoen åpnes døren.

#### Lukket

Ved aktivering av denne kommandoen lukkes døren.

**NO:** Normalt – åpen inngang.

**NC:** Normalt – lukket inngang.

### 2.2. UT OP/CL

Bestemmer driften av ÅPEN eller LUKKET status på utgangene til kontrollpanelet 950 I/O.

Standard verdi: NO

**NO:** Normalt – åpen inngang.

**NC:** Normalt – lukket inngang.

### 2.3. ALARM UT

Bestemmer driften av ALARM status på utgangene til kontrollpanelet 950 I/O.

Standard verdi: NO

**NO:** Normalt – åpen inngang.

**NC:** Normalt – lukket inngang.

## 3 DIVERSE (Diagram 8)

### 3.1. STANDARD SET UP / OPPSTART

Brukes til å sjekke at programmer som ikke er standard blir korrekte.

#### Standard

Dersom denne funksjonen ikke er modifisert i henhold til standard programmering, er dette markert med en stjerne. Viser ikke stjernen, trykk "OK" tasten for å RESET'te alle programfunksjoner.

#### Ikke standard

Så snart en av funksjonene modifiseres i henhold til standardprogrammet, vil dette markeres med en stjerne.

### 3.2. INTERLOCK / SPERRE

Interlock-funksjonen gjør det mulig å kontrollere to dører (Master og Slave) slik at åpningen av en dør, innebærer lukking av den andre, og vice versa.

#### Av

Interlock funksjonen er inaktiv.

#### På

Aktiverer interlock funksjonen.

**Master**

Master / hoved dør (vanligvis innerdøren).

**Slave**

Slave dør.

**Intet minne**

Når funksjonen er stengt, må du vente på at den ene døren lukkes før du kommanderer den neste til å åpne seg; alle åpningsimpulser som blir sendt i løpet av åpningstiden, har ingen effekt.

**Med minne**

Når funksjonen er stengt, er det ikke nødvendig å vente på at den ene døren lukkes før du kommanderer den neste til å åpne seg; alle åpningsimpulser som gis i løpet av åpningstiden blir automatisk lagret, og den andre døren åpnes automatisk så snart den første er lukket.

**3.3. "TOFLØYET" DØRBLAD**

"Tofløyet" dørblad funksjonen brukes til å kontrollere de tofløyete dørbladene. De to automatikkene (Master og Slave) kontrollerer synkronisert dørens bevegelser.

Master funksjonen må kobles til den døren som åpnes først.

**Av**

"Tofløyet" dørblad funksjonen er inaktiv.

**På**

Aktiverer "tofløyet" dørblad funksjonen.

**Master**

Master døren (dersom dørbladene har overlappingsystem) er ALLTID den som først blir åpnet.

**Slave**

Slave dør.

**4 ENDRE PASSORD**

Tast inn nytt passord for å få tilgang (4 siffer) til avansert meny. Standard 0000.

**5 TEST PROGRAM**

Gjennomfører en funksjonstest på automatikken. Dersom det oppdages en feil, vil systemet stoppe og KP-KONTROLL signalisere oppdaget feilstatus.

**Av**

Testfunksjonen er inaktiv.

**På**

Aktiverer testfunksjonen.

**6 KLOKKE (Diagram 9)**

Her kan du programmere inn: Dag, tid og dato.

**7 TIMER (Diagram 10)****Av**

Timer er inaktiv.

**På**

Timer er aktivisert: Driftstidens bånd innstilling "8 timers programmering" er etablert. Når timeren er aktivert, blir en "T" synlig ved siden av tidsangivelsen på skjermen, og KP-KONTROLL tillater ingen andre valg i betjeningsfunksjonen. Batteriet på innsiden av KP-KONTROLL ivaretar klokken, selv om strømtilførselen blir avslått.

Så snart tiden ikke lenger er korrekt (f.eks ved black-out eller utladet batteri), kommer det opp en blinkende stjerne på "T" plassen, timeren koples fra og systemet konverteres automatisk til NATT funksjon.

**8 TIMER PROGRAMMERING (Diagram 11)**

Ved hjelp av timeren kan du opprette opptil 5 forskjellige bånd for hver dag i uken (ved innstilling av båndets starttid) og tildele en betjeningsfunksjon for hvert bånd.

Når KP-KONTROLLens interne klokke når båndets startstidspunkt, vil de tilhørende betjeningsfunksjonene innstilles automatisk, og døren forblir i denne tilstanden til neste bånd startes opp.

Permanent forbindelse mellom KP-KONTROLL og skjerm (display) er nødvendig for å sikre korrekt styring av tidsbåndene.

**Valg av dag**

Velg ukedag for å opprette tidsbånd. I det du velger "Alle dager", vil alle de båndene som defineres senere, inkluderes i alle ukens dager.

**Funksjon**

Kopler betjeningsfunksjonen til tidsbåndet med referanse til følgende tabell:

FUNK	BETYDNING
0	UTE AV DRIFT / INGEN FUNKSJON
1	AUTOMATISK BEGGE VEIER - TOTAL
2	AUTOMATISK EN VEI - TOTAL
3	AUTOMATISK BEGGE VEIER - DELVIS
4	AUTOMATISK EN VEI - DELVIS
5	DØREN ER HELT ÅPEN
6	DØREN ER DELVIS ÅPEN
7	MANUELL
8	NATT

**Tidsbåndets starttid**

Sett tidspunkt for aktivering av tidsbånd. Tidsbåndene trenger ikke være i kronologisk rekkefølge.

**EKSEMPEL på programmering:**

Vi ønsker å programmere døren til å være i funksjon til følgende tider:

- fra MANDAG til FREDAG:
  - fra 08:00 : Automatisk BEGGE VEIER - total
  - fra 18:00 : Automatisk EN VEI - total
  - fra 19:00 : NATT
- LØRDAGER og SØNDAGER:
  - NATT hele dagen

**Fremgangsmåte:**

Velg ALLE DAGER og programmér:

TIME BAND 1 : FUN 1      08:00 (a.m.)  
 TIME BAND 2 : FUN 2      18:00 (06:00 p.m.)  
 TIME BAND 3 : FUN 8      19:00 (07:00 p.m.)  
 TIME BAND 4 : FUN 0  
 TIME BAND 5 : FUN 0

Velg LØRDAG og programmér:

TIME BAND 1 : FUN 0  
 TIME BAND 2 : FUN 0  
 TIME BAND 3 : FUN 0  
 TIME BAND 4 : FUN 0  
 TIME BAND 5 : FUN 0

Velg SØNDAG og programmér:

TIME BAND 1 : FUN 0  
 TIME BAND 2 : FUN 0  
 TIME BAND 3 : FUN 0  
 TIME BAND 4 : FUN 0  
 TIME BAND 5 : FUN 0

**MERK:** For korrekt bruk av TIMER funksjonen, er det nødvendig å ha et kraftig nok batteri i KP-KONTROLL. Ved strøbrudd, vil batteriet sørge for at klokken fortsatt er i drift. Dersom batteriene er utladet, vil klokken RESET'tes, og når strømmen er tilbake, vil KP-KONTROLL automatisk gå over i NATT posisjon.

For automatikker som er uten strøm over lengre tid (f.eks. 12 av 24 timer i 365 dager av året), anbefaler vi deg å bytte batteri minst hvert 3. år.

## 11. SPESIELLE APPLIKASJONER

### 11.1. SPERRE

Sperrefunksjonen gjør det mulig å kontrollere to dører (MASTER og SLAVE) slik at åpning av den ene er avhengig av at den andre døren først lukkes og vice versa.

#### 11.1.1. SPERRE MED INTERNE SENSORER

Denne applikasjonen anbefales når avstanden mellom de to dørene er stor nok til å unngå interferens i testradiusen til de to interne sensorene.

- Kople 950 I/O kontrollenheten mellom de to automatikken og sensorene som vist i Fig. 28.
- Programmér følgende funksjoner (se Avansert program):
  - SPERRE aktiv på begge dører
  - velg MASTER for innerdør, og SLAVE for ytterdør
  - for begge dørene: velg SPERRE UTEN MINNE eller SPERRE MED MINNE.

#### VIKTIG:

- Sensorene **skal bare** koples til NØKKEL inngangen på kontrollenheten / I/O kortet.
- SPERRE-funksjonen virker bare på begge dørene når de er satt i NATT eller ENVEIS betjeningsfunksjon.

#### Betjening

Her følger en oversikt over de forskjellige stadiene i sperrefunksjonen:

- 1) Personen på utsiden aktiverer sensorene S1 på dør A;
- 2) Dør A åpnes;
- 3) Personen går inn i slusen mellom de to dørene;
- 4) Dør A lukkes etter at NATT "holde åpen" tiden har utløpt;
- 5) Personen aktiverer sensor S3 på dør B (dersom "SPERRE MED MINNE" er valgt, er det ikke nødvendig å vente på at den første døren skal lukkes helt, før aktivering av neste dørs sensor);
- 6) Dør B åpnes;
- 7) Personen går ut;

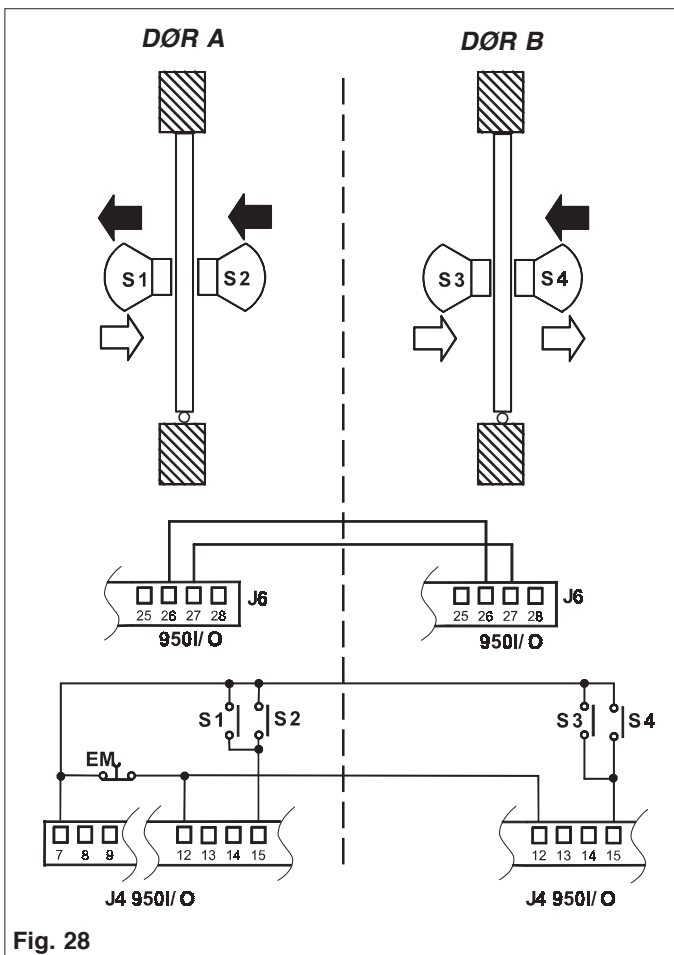

Fig. 28

- 8) Dør B lukkes etter at NATT "holde åpen" tid er utløpt.

Fremgangsmåten er den samme dersom personen kommer fra motsatt side.

#### 11.1.2. SPERRE UTEN INTERNE SENSORER

Denne applikasjonen anbefales dersom dørene er så nære hverandre at de interne sensorene ikke kan brukes; to trykknapper må installeres for å kunne aktivisere dørene fra utsiden; ingen av de nærværende sensorene blir brukt.

- Kople 950 I/O kontrollenheten mellom de to automatikken og sensorene som vist i Fig. 28.
- Programmér følgende funksjoner (se Avansert program):
  - SPERRE aktiv på begge dører
  - velg MASTER for innerdør, og SLAVE for ytterdør
  - for begge dørene: velg SPERRE UTEN MINNE eller SPERRE MED MINNE.

#### VIKTIG:

- Trykknappene **skal bare** koples til NØKKEL inngangen på kontrollenheten / I/O kortet.
- SPERRE-funksjonen virker bare på begge dørene når de er satt i NATT eller ENVEIS betjeningsfunksjon.

#### Betjening

Her følger en oversikt over de forskjellige stadiene i sperrefunksjonen:

- 1) Personen på utsiden aktiverer trykknapp B1 på dør A;
- 2) Dør A åpnes;
- 3) Personen går inn gjennom den åpningen mellom de to dørene;
- 4) Dør A lukkes etter at NATT "holde åpen" tiden er utløpt;
- 5) Dør B åpnes automatisk;
- 6) Personen går ut;
- 7) Dør B lukkes etter at NATT "holde åpen" tiden er utløpt.

Fremgangsmåten er den samme dersom personen kommer fra motsatt side.

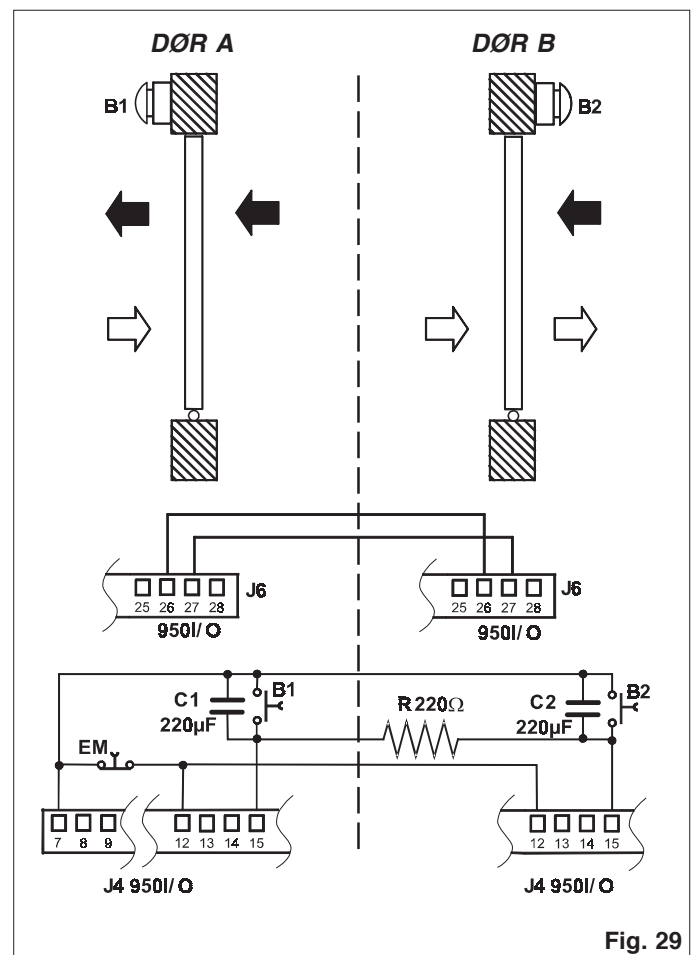

Fig. 29

## 11.2. TOFLØYET DØR

Tofløyet dør funksjonen kan programmeres slik at to dørblader i samme karm arbeider synkront, og hvor en på forhånd velger forsinkelsesvinkelene (disse kan IKKE modifiseres).

Dørbladet, kontrollert av MASTER (se Fig. 30), er det som først begynner på åpningsprosessen. Når det har nådd den åpningsvinkelen som er forhåndsprogrammert, vil også SLAVE dørbladet begynne å røre på seg.

Det samme gjelder idet døren lukkes. MASTER dørbladet vil ikke begynne å røre på seg før SLAVE dørbladet har nådd den lukkevinkelen som er forhåndsprogrammert.

Dersom en av automatikkene skulle oppdage en hindring, vil bevegelsen til begge dørbladene umiddelbart reversere. En delvis åpningsfunksjon muliggjør kun full åpning av MASTER.

Betjeningsfunksjonene skal kun programmeres i MASTER automatikken (eller i KP-KONTROLL dersom denne er tilkoplest).

- Utfør koplingen mellom 950 I/O kontrollenheten og de to automatikkene som vist i Fig. 31
- Kople alle sensorer og pulsgeneratorer til MASTER
- Programmér følgende funksjoner (se for øvrig Avansert programmering):
  - Tofløyet dørblad aktivt på begge dørene;
  - Velg MASTER i dørmenyen for å starte med åpningsbevegelsen, og velg deretter SLAVE for den andre døren;
  - Programmér de samme bevegelsesparametrene på begge automatikkene;
  - Dersom du ønsker å kople KP-KONTROLL fra SLAVE døren, gjør du dette ved å aktivere funksjonen "BEHOLD INNSTILLINGER" og sette den i ON (på) stilling.

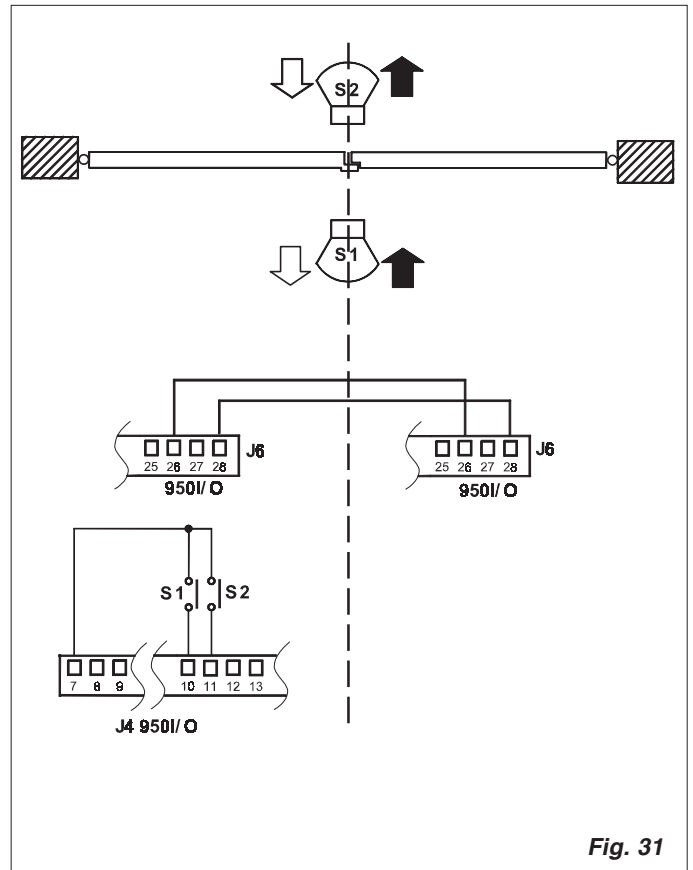

Fig. 31

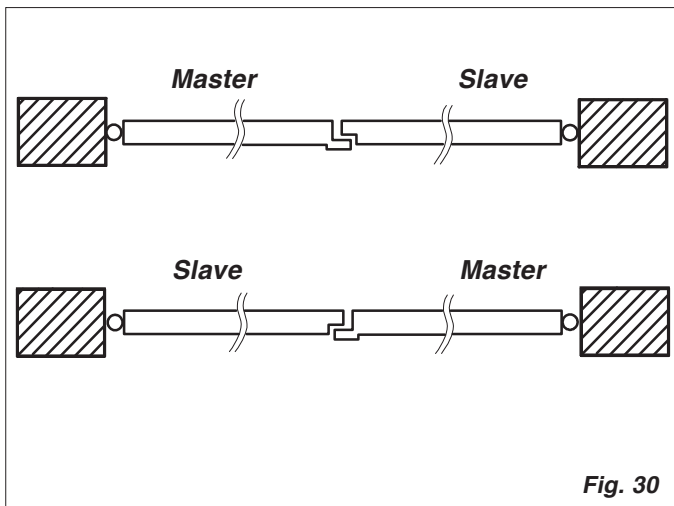

Fig. 30

# 950 BM SLAGDØRSAUTOMATIKK - BRUKERVEILEDNING

Studer brukerveiledningen nøye før du begynner å bruke produktet, og sørg for å oppbevare den på et sikkert sted for fremtidig bruk.

## GENERELLE SIKKERHETSFORSKRIFTER

Når slagdørsautomatikken 950 BM blir forskriftsmessig montert og brukt, garanterer den en høy grad av sikkerhet. Noen få enkle regler er viktige å følge for å forhindre at det oppstår uforutsette problemer:

- Stå aldri, eller tillat barn eller voksne å stå i dørens nærhet, sett heller ikke gjenstander i nærheten av døren. Særlig gjelder dette når døren er i drift.
- La aldri barna leke med døren.
- Prøv aldri å tvinge døren til å åpne / lukke seg.
- Plasser "AUTOMATISK DØR" skiltet slik at det er lett synlig.
- I tilfelle det oppstår uforutsette problemer, velg MANUELL funksjon og la en kvalifisert FAAC tekniker utføre de nødvendige reparasjoner.
- Modifiser aldri komponentene til automatikken.
- Gjør aldri forsøk på å reparere automatikken eller foreta annen type justering på egen hånd. Ta kontakt med en FAAC kvalifisert tekniker.
- Sørg for at det blir foretatt service på automatikken, sikkerhetsutstyr og jordkabel minst hver 6. måned. Servicen skal utføres av en FAAC kvalifisert tekniker.





## BESKRIVELSE

950 BM automatikken for slagdører utgjør en hel enhet bestående av en elektromekanisk innretning, som sørger for at åpningen av dørene blir foretatt på en kontrollert måte ved hjelp av armens drivkraft. Dørene lukkes ved hjelp av en springfjær.

Operatørsystemet kan enten installeres på dørkarmen eller på selve døren. Den elektroniske enheten, som beskyttes av dekslet i rustfritt stål, blir brukt til å programmere og kontrollere operatørsystemet.

950 BM automatikken har en funksjonsvelger som kan brukes til å velge alternative funksjoner som vist i Fig. 1 A for programmeringsenheten "KP-KONTROLL" (Fig. 2). Den kan installeres som et alternativ til funksjonsvelgeren, og gjør det mulig å bruke funksjonene vist i Tabell 1.

Tabell 1

1		MANUELL
2		TO-SIDIG ENVEIS
3		DELVIS ÅPNING HEL ÅPNING
4		AUTOMATISK DØR ÅPEN
5		NATT

## BETJENINGSFUNKSJON

Valg foretas ved å trykke på tastene på den faste delen av programmeringsenheten - funksjonsvalg indikeres ved at en lysdiode begynner å lyse.

**Merk:** Når "NATT" eller "MANUELL" modus er valgt, må relevant utvalgstast trykkes for å gå ut av modus.

## MANUELL FUNKSJON

Dersom døren har blitt manuelt aktivert i forbindelse med et strømbrudd, eller p.g.a. en feil i automatikken, gjør følgende:

### Funksjonsvelger

- Sett funksjonsvelgeren i "2" MANUELL/NATT posisjon (Fig. 1)
- Åpne eller lukk døren manuelt

### KP-KONTROLL enhet

- Trykk på knappen 1 for å endre betjeningsfunksjonen til manuell (Fig. 2 tabell 1) og relevant lysdiode begynner å lyse.

## RETUR TIL STANDARD FUNKSJON

### Funksjonsvelger

- Sett funksjonsvelgeren i "0" AUTOMATISK posisjon (Fig. 1)

### KP-KONTROLL enhet

- Trykk en gang til på tasten for manuelt valg 1 for å gå ut av relevant betjeningsfunksjon og velg ny funksjonsstatus (Tabell 1) ved hjelp av knappene (Fig. 2). Funksjonen er i bruk når lysdioden lyser.

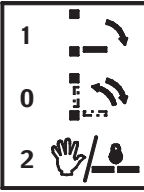

**POSISJON "1": ÅPEN**  
Når denne funksjonen er valgt, åpnes døren og forblir åpen.

**POSISJON "0": AUTOMATISK**  
Når en intern/ekstern impuls er gitt, åpnes og lukkes døren automatisk.

**POSISJON "2": MANUELL/NATT**  
Posisjon "2" kan brukes til å velge mellom to forskjellige styringsfunksjoner som følger forhåndsprogrammeringen i 950 MPS programmeringsenhet (se del 5.4.3). De to funksjonene er:  
**MANUELL:** Døren kan åpnes manuelt  
**NATT:** Eksternkontrollen er ikke i funksjon. Døren kan bare åpnes ved impuls fra kontrollen (Fig. 11)

**Fig. 1**

