

Nova 500 NG

Mobil stå-løfter

Mobiler Aufrichtlifter

Mobile sit-to-stand lift

Lève-personne mobile à station debout

Seisontanosto -nostin

Mobil oppreisningsløfter

Mobil oppresningslyft

Manual





A

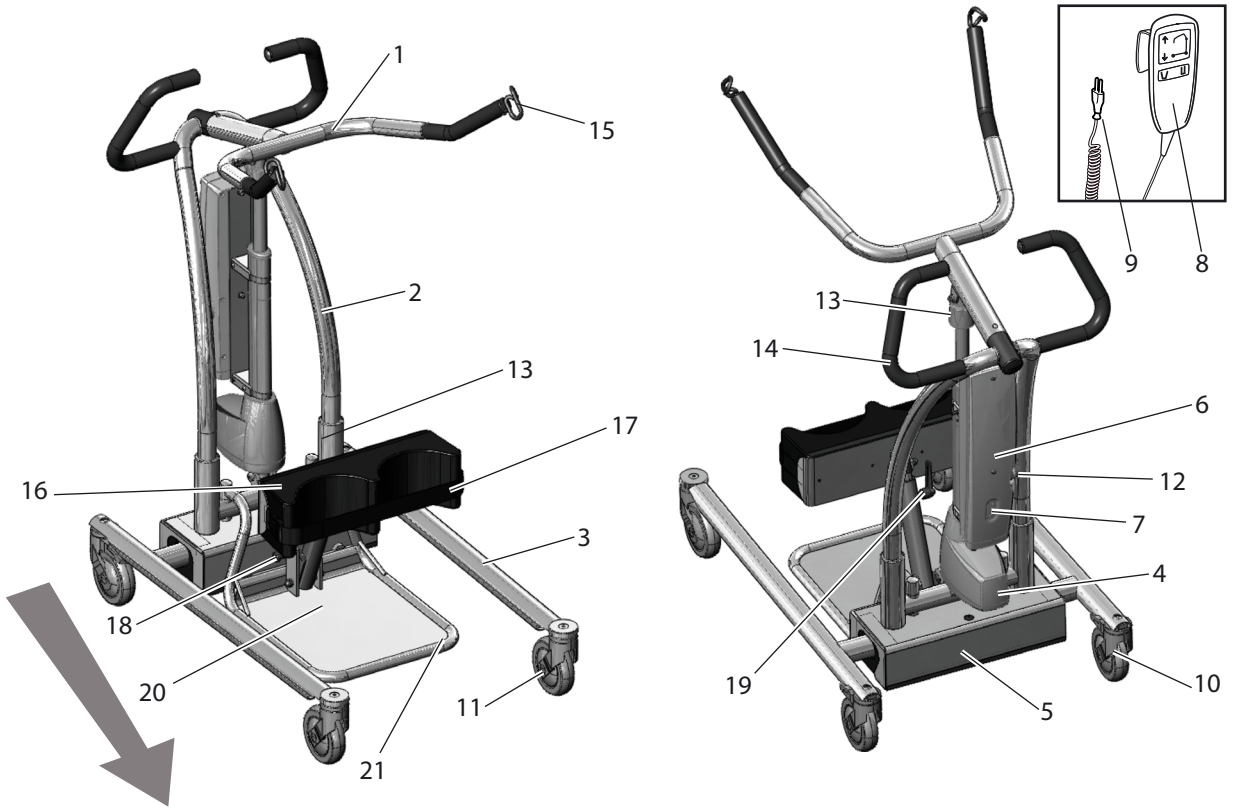

B

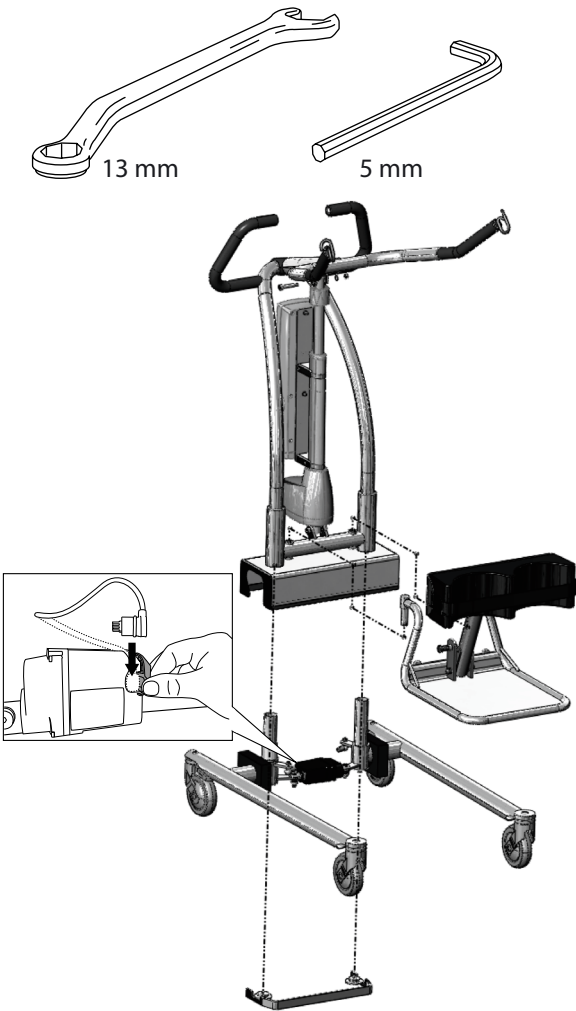

C

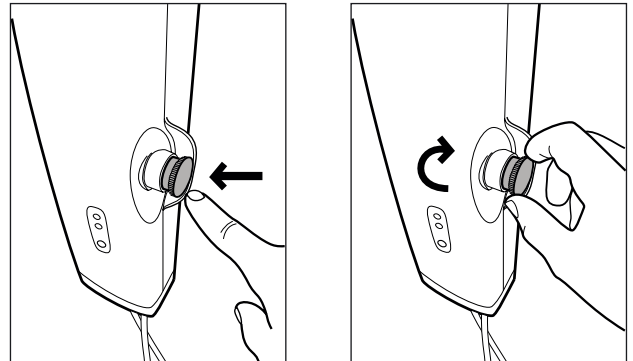

D

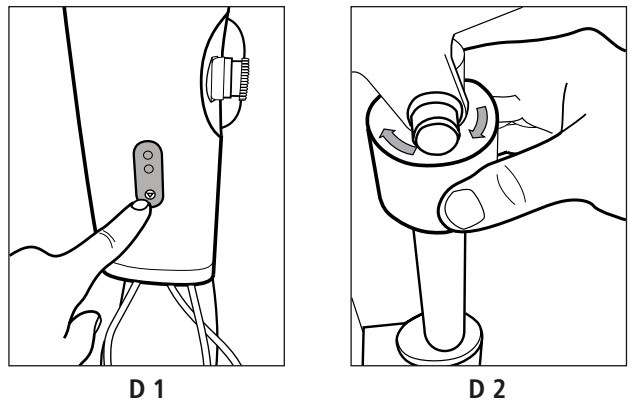

E

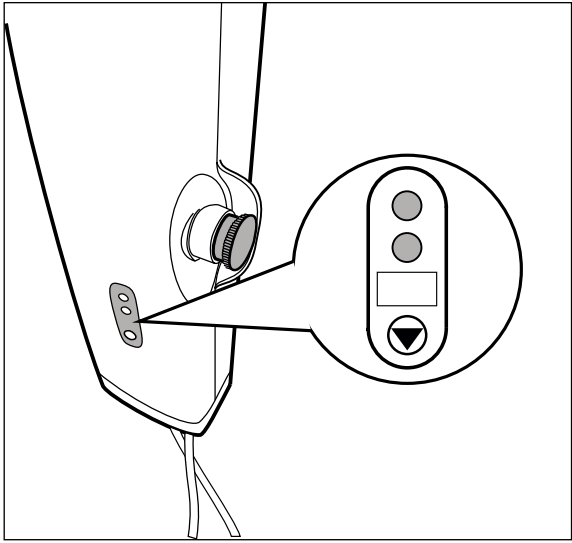

F

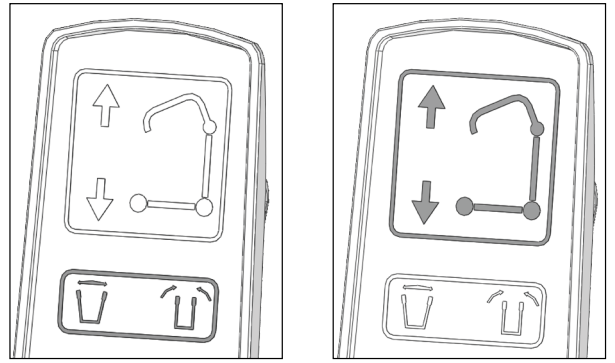

G

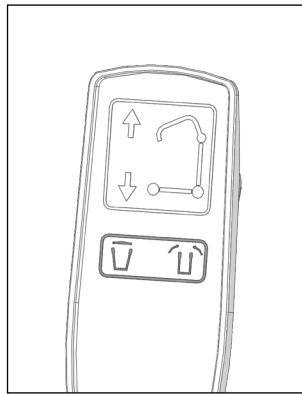

H

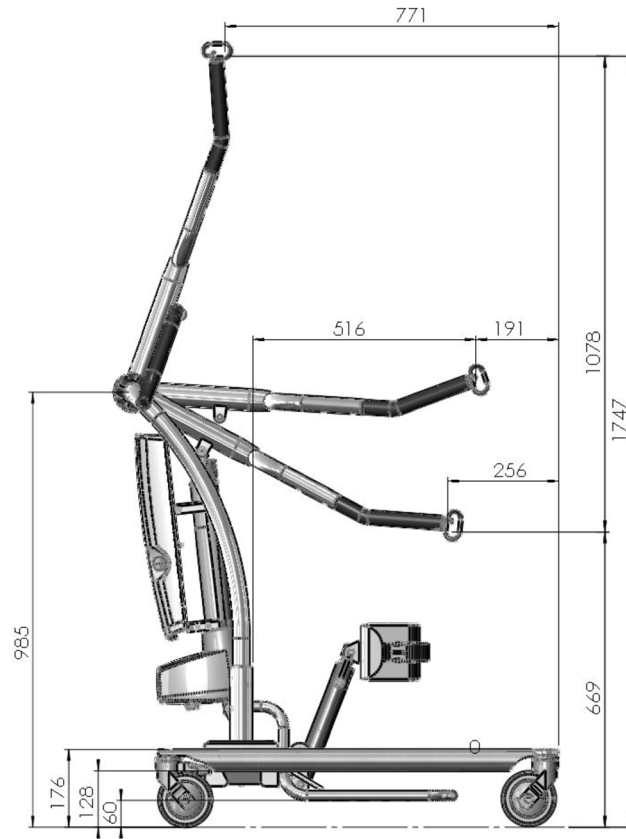

I

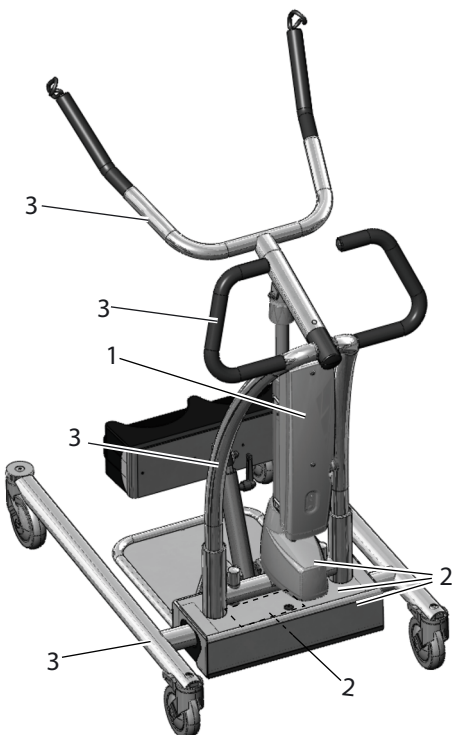

J

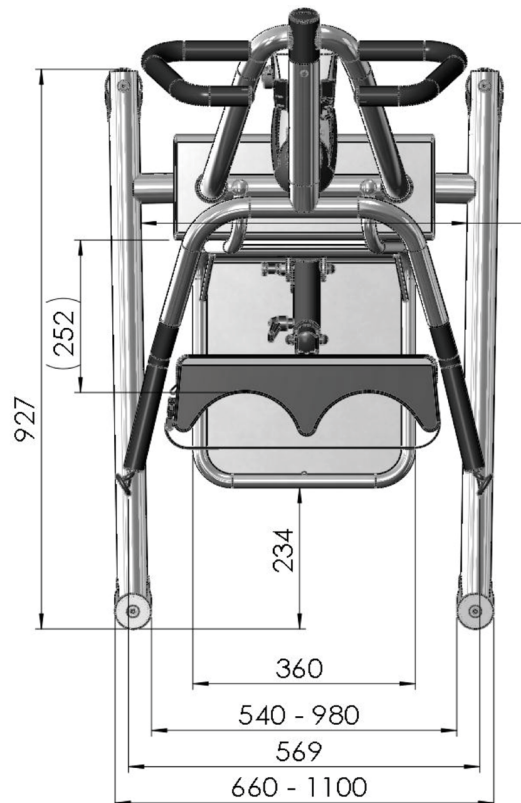

DA	Indhold
	Generelt..... 4
	Sikkerhedsforskrifter..... 4
	Tilladte sejl/løfteåg 4
	Beskrivelse 4
	Montering..... 5
	Nødstop/Nødsænkning/Opladning 5
	Anvendelse/Sikkerhed/Håndtering 6-7
	Vedligeholdelse/Service/Garanti 7
	Fejlsøgningskema 8
	Teknisk information..... 9
	Genvindingsinstruktioner..... 10
	Tilbehør/Reservedele..... 10
	Opbevaring/Transport..... 10
	Notater 11

DE	Inhalt
	Allgemeine Informationen 12
	Sicherheitshinweise..... 12
	Zugelassenes Hebegeschirr/Zugelassene Hebevorrichtung 12
	Beschreibung 12
	Montage 13
	Nothalt/Notabsenkung/Laden 13
	Gebrauch/Sicherheit/Bedienung 14-15
	Wartung/Service/Garantie 15
	Tabelle Fehlersuche/-behebung 16
	Technische Daten..... 17
	Recyclinghinweise 18
	Zubehör/Ersatzteile 18
	Lagerung/Transport 18
	Notizen 19

EN	Contents
	General information 20
	Safety instructions 20
	Approved lifting slings/lifting gear 20
	Description 20
	Assembly 21
	Emergency stop/Emergency lowering/ Charging 21
	Use/Safety/Operation 22-23
	Maintenance/Service/Warranty 23
	Troubleshooting chart 24
	Technical information 25
	Recycling instructions 26
	Accessories/Spare parts 26
	Stockage/Transport 26
	Notes 27

FR	Table des matières
	Informations générales 28
	Instructions de sécurité..... 28
	Toiles et accessoires de transfert approuvés..... 28
	Description 28
	Montage 29
	Arrêt d'urgence/abaissement d'urgence/ Mise en charge 29
	Utilisation/sécurité/fonctionnement 30-31
	Nettoyage/entretien/garantie 31
	Tableau de dépannage 32
	Informations techniques 33
	Instructions de recyclage 34
	Accessoires/pièces de rechange 34
	Stockage et transport..... 34
	Remarques..... 35

FI	Sisällys
	Yleistä..... 36
	Turvaohjeet..... 36
	Sallitut nostoliinat/nostokaaret 36
	Tuotteen kuvaus 36
	Asennus 37
	Hätäkatkaisin/hätälasku/lataus 37
	Käyttö/Turvallisuus/Käsittely..... 38-39
	Kunnossapito/Huolto/Takuu 39
	Vianetsintätaulukko 40
	Tekniset tiedot..... 41
	Kierrätysohjeet..... 42
	Lisävarusteet/Varaosat 42
	Varastointi/kuljetus 42
	Muistiinpanoja..... 43

NO	Innhold
	Generelt..... 44
	Sikkerhetsforskrifter 44
	Tilladte sejl/løfteåg 44
	Beskrivelse 44
	Montering..... 45
	Nødstop/Nødsenk/Lading 45
	Bruk/Sikkerhet/Håndtering..... 46-47
	Vedlikehold/Service/Garanti 47
	Feilsøkingsskjema 48
	Teknisk informasjon 49
	Gjenbruksinformasjon 50
	Tilbehør/Reservedeler 50
	Lagring/Transport 50
	Notater 51

Allmänt	52
Säkerhetsföreskrifter	52
Tillåtna lyftselar/ lyftbyglar	52
Beskrivning	52
Montering.....	53
Nödstopp/Nödsänkning/Laddning.....	53
Användning/Säkerhet/Handhavande.....	54-55
Underhåll/Service/Garanti	55
Felsökningsschema.....	56
Teknisk information.....	57
Återvinningsinstruktion	58
Tillbehör/Reservdelare	58
Lagring/Transport	58
Noteringar	59

Generelt

DA

Tak fordi du valgte en stå-løfter fra Etac.

For at undgå skader i forbindelse med håndtering og brug af udstyret, skal denne manual omkring løft og tilhørende sejl læses grundigt igennem.

Brugeren i denne manual er den person, der løftes. Hjælperen er den person, der manøvrerer stå-løfteren.



Dette symbol forekommer i manualen sammen med teksten for at gøre opmærksom på tidspunkter, hvor der er en risiko for stå-løfterens, brugerens ellers hjælperens sikkerhed.

Nova 500 NG

Prod.nr 16030101

IPX4

Int: 10%, max 2 min/18 min

Internally powered equipment



CE

Max: 180 kg / 395 lbs

Etac, Box 203, SE-334 24 Anderstorp
Sweden, +46 371 58 73 00
www.etac.com

Tested

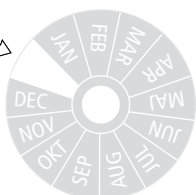

etac



CE-mærkning



Type B i henhold til EN 60601-1



Læs manualen inden brug



Sorteres i henhold til nationale forskrifter

Sikkerhedsforskrifter

DA

- Etacs stå-løfter må kun anvendes til løft af personer.
- Stå-løfteren må ikke anvendes som transportmiddel.
- Stå-løfteren må kun anvendes af personer, der er blevet instrueret i korrekt brug af løfteren.
- Stå-løfteren må ikke løfte mere end 180 kg.

Tilladte sejl/løfteåg

DA

- Etac har et eget sortiment af løfteåg og løftesejl beregnet til Etacs løfthejs.
- Ved anvendelse af sejl fra andre leverandører henviser vi til samarbejdsaftale beskrevet i kombinationsliste fra Hjälpmedels Center Väst over løftesejl – personløftere. For mere information, se www.hmcv.se.
- Etac frasiger sig ansvaret for fejl eller ulykker opstået ved brug af løfteåg/sejl af andet fabrikat.

Beskrivelse

DA

Beskrivelse

fig. A

Stå-løfteren er beregnet til forflytning af personer i situationer, hvor mindst én af hjælperne har fået instruktioner om, hvordan løfteren anvendes eller, hvor en ansvarlig arbejdsleder er til stede.

Stå-løfteren er beregnet til brug i normale plejemiljøer..

Stå-løfteren må aldrig anvendes til andre formål end dem, der er godkendt af producenten.

Stå-løfteren er beregnet til personer, der har svært ved at rejse sig. Personen skal aktivt kunne medvirke ved oprejsning og forblive i den stående stilling.

I stående stilling kan en kortere forflytning ske f.eks. fra kørestol til toilet.

- | | | | |
|------------------------------|----------------------|----------------------------------|---|
| 1. Løftearm | 7. Batterimodul | 13. Nødsænkning | 18. Dybdeindstilling af underbensstøtte |
| 2. Stativ | 8. Håndbetjening | 14. Kørehåndtag | 19. Højdeindstilling af underbensstøtte |
| 3. Understel | 9. Netkabel | 15. Sikkerhedskrog til stropring | 20. Fodplade |
| 4. Løftemotor | 10. Hjul med bremse | 16. Underbensstøtte | 21. Afløbshul |
| 5. Motor til vinkling af ben | 11. Hjul uden bremse | 17. Lægbælte | |
| 6. Elboks | 12. Nødstop | | |

Montering

DA

Montering

fig. B

Kontroller at følgende dele er leveret, før stå-løfteren monteres:

– **Løftestativ**

Batterimodul, motor, elboks, håndbetjening

– **Understel med motor til vinkling af ben**

– **Fodplade inkl. knæstøtte**

– **Netkabel**

Fastnøgle 13 mm og unbrakonøgle 5 mm skal bruges til montering men medfølger ikke.

Nødstop/Nødsænkning/Opladning

DA

Nødstop

fig. C

Stå-løfterens bevægelse ophører øjeblikkelig, når den røde nødstopknap trykkes ind. Nødstopknappen sidder på elboksen.

Stå-løfteren må ikke benyttes, hvis nødstoppet ikke fungerer.

Nødstopknappen frigøres efter brug ved at vride den en kvart omgang i henhold til markering på knappen. Derefter kan stå-løfterens motor igen bruges.

Kontroller regelmæssigt at nødstoppet fungerer korrekt. Brug stå-løfteren uden belastning og tryk på nødstoppet – løfteren skal stoppe øjeblikkelig.



Nødstoppet må ikke bruges som start/stopknap. Ved anvendelse skal knappen altid være slået fra, dvs. trukket ud!

DA

Nødsænkning

fig. D

Hvis Stå-løfteren stopper under brug (f.eks. ved fejl på håndbetjeningen), kan brugeren altid sættes sikkert ned ved hjælp af nødsænkningfunktionen.

Stå-løfteren udøver ingen nedadrettet kraft ved nedsænkning udover vægten fra bruger og løftearm. Dermed mindskes risikoen for utilsigtet klemning.

Der er to måder at foretage nødsænkningen på:

1. På batteriholderen findes en knap for elektrisk nødsænk (fig. D 1).
2. Stå-løfteren har en mekanisk nødsænkningfunktion. Drej den øverste del af løftemotoren, hvorefter løftearmen vil bevæge sig nedover, såfremt løfteren er belastet (fig. D 2).

DA

Batteri – Opladning

fig. E

Batteriet skal oplades regelmæssigt. Etac anbefaler, at det oplades hver nat. Nødstoppet må ikke være trykket ind under opladning.

Batteriet har ingen "hukommelsesfunktion", og dets levetid kan reduceres kraftigt, hvis det bliver helt afladet før næste opladning. Tilslut netkablet til en stikkontakt.



Stå-løfteren må ikke anvendes under opladning. Batteriet må ikke oplades i vådrum, baderum eller lignende!

Der sidder to lysdioder (indikatorlamper) på elboksen.

- Den nederste lysdiode lyser angiver at håndkontrollen aktiveres (fig. E).
- Den øverste lysdiode er gul og angiver at batteriet oplades. Lysdioden blinker mens batteriet er under opladning, og lyser konstant gult, når batteriet er fuldt opladet (fig. E).

Hvis stå-løfteren ikke virker som forventet til trods for, at batteriet er fuldt opladet, kan det skyldes, at batteriets levetid er overskredet. Batteriet skal derfor udskiftes.

Etac kan levere et nyt batteri.

Anvendelse/Sikkerhed/Håndtering

DA Før anvendelse

Hjælperen er ansvarlig for en visuel kontrol af stå-løfteren før brug. Hvis der opdages fejl på stå-løfteren, må denne ikke anvendes, før reparation er udført af en autoriseret servicetekniker. Defekte løftesejl må aldrig anvendes.

Før anvendelse skal det altid kontrolleres, at:

- Stå-løfteren er monteret i henhold til monteringsvejledningen, og alle dele er på plads.
- Alle koblinger og forbindelser til elboks, stativ og løftearm er ubeskadigede.
- Stelmotor og elboks ikke afgiver unormale lyde.
- Stå-løfteren ikke har tegn på skader.
- Batteriet er opladet.

Kontroller altid før et løft, at:

- Tilbehøret er korrekt til brugerens behov. Dette gælder type, størrelse, materiale og udformning.
- Løftetilbehøret er ubeskadiget.
- Løftetilbehøret er korrekt og sikkert gjort fast på brugeren, så der ikke kan opstå skade på kroppen.
- Løftetilbehøret er korrekt fastgjort til stå-løfteren.
- Stropringene på sejlet er korrekt monteret på sikkerhedskrogene, når de er strakt. Dette kontrolleres, før brugeren løftes fra underlaget.

DA Løft

fig.F

- Brug knappen til benspredning på håndbetjeningen til at sprede understellet ben inden et løft.
- Hæv og sænk stå-løfteren ved at trykke blødt på knapperne.



BRUG ALDRIG BREMSERNE
når brugeren sænkes ned.

Sørg for at hjulene, på det brugeren løftes fra eller til, er låst.

- Hjælperen holder håndbetjeningen og placerer sig tæt ved brugeren for at skabe tryghed.
- Arbejd rationelt. Flyt f.eks. kørestolen til stå-løfteren og ikke omvendt. Undgå lange forflytninger med brugeren stående i sejlet.

Stå-løfteren er ikke et transportmiddel!

DA Håndtering af stå-løfteren

- Etac anbefaler, at stå-løfteren kun anvendes til korte forflytninger på plant underlag.
- Stå-løfteren bør trækkes ved forflytning. Dette gør bevægelsen så rolig som muligt for brugeren samtidig med, at hjælperen udsættes for mindst mulig belastning.
- Når stå-løfteren skal drejes, placerer hjælperen sig på langsiden af stå-løfteren og lader stå-løfteren "dreje om sin egen akse". Hjælperen trækker med den ene hånd i et af stå-løfterens håndtag, mens den anden hånd skubber på løftearmen (lige under sikkerhedskrogen).
- Ved flytning af stå-løfteren anbefales det, at hjælperen bruger hele kroppen og ikke vrider i overkrop eller skuldre. Hjælperen skal altid sørge for, at stå-løfteren bevæger sig stabilt, og at der ikke er nogen risiko for, at den vælter.
- Skub eller træk stå-løfteren stille og roligt. Hurtige bevægelser er ikke bare ubehagelige for brugeren, men et pludseligt stop kan udgøre en risiko for sikkerheden.
- Forsøg aldrig at løfte stå-løfteren. Dette kan medføre risiko for skader på både hjælper og bruger.
- Bremsene anvendes hovedsagelig ved parkering.
- Stå-løfteren kan også anvendes til forflytning fra siddende eller liggende stilling. I disse løftesituationer anvendes det sejl, der normalt anvendes til en personløfter. Bemærk at både fodplade og underbensstøtte skal fjernes. Ved løft af denne type skal stå-løfteren ikke være bremsset.

Anvendelse/Sikkerhed/Håndtering

DA

Parkering af stå-løfteren

fig. G

- Stil understellets ben tilbage til parallelstilling med knappen til benspredning på håndbetjeningen.
- Aktiver bremsene.

Vedligeholdelse/Service/Garanti

DA

Rengøring

Actuatoren og elboksen må kun rengøres med en let fugtet klud på grund af risikoen for fugtskader i de elektroniske komponenter. Metaldele og håndtagene kan rengøres med rengørings- eller desinficeringsmiddel.



Efter hver rengøring skal nødstop og nødsænkning kontrolleres!

Løfteren må ikke udsættes for rindende vand !

DA

Årlig service/inspektion

Kontakt Etac, hvis stå-løfteren eller dele på den ikke fungerer korrekt.

En defekt stå-løfter må ikke benyttes.

Ved renovering og udskiftning af dele, bør kun originaldele fra Etac eller komponenter af tilsvarende kvalitet benyttes (se specifikationer i reservedelslisten).

Ved brug af andre reservedele kan Etac ikke holdes ansvarlig for funktionalitet og sikkerhed.

- Etac anbefaler, at stå-løfteren gennemgår et årligt serviceeftersyn i henhold til Etac's serviceinstruktioner for mobile løftere. Dette eftersyn skal udføres af kvalificeret personale. Det årlige eftersyn er også anbefalet i standarden ISO 10535.
- Ejeren er ansvarlig for, at serviceeftersynet bliver udført. Etac anbefaler, at der tegnes en serviceaftale.

- Hvis der er tegnet en serviceaftale, er det teknikeren, der er ansvarlig for, at serviceeftersynet udføres korrekt og at der er oprettet en serviceprotokol for den kontrollerede stå-løfter.
- Hvis serviceteknikeren opdager en alvorlig fejl på stå-løfteren, er han pligtig til at sørge for, at stå-løfteren tages ud af brug, hvis fejlen indebærer en sikkerhedsrisiko.
- Service, reparationer og andet ekstraordinært arbejde på stå-løfteren mellem serviceeftersynene skal noteres på serviceprotokollen.

DA

Garanti -Levetid

- Der er 2 års garanti på actuatoren og 1 års garanti på batteriet. For nærmere garantiinformation, se Etacs "Warranty Ceiling Lift" på www.etac.com

6 års garanti mod fejl i fremstilling eller materiale, Batteri 1 år. For fuldstændig garantiinformation se "Warranty Etac Lift Products" på www.etac.com
Forventet levetid ved normal brug er ca.. 10 år.

Fejlsøgningsskema

DA

Fejl	Mulig årsag	Fejlsøgning	Løsning
Stå-løfteren fungerer ikke.	Ingen strømtilførsel	Nødstopet aktiveret	Drej nødstopet en kvart omgang, så det springer ud (fig. C)
		Batteriet er afladet eller defekt	Oplad eller udskift batterimodul
	Løse stik/kontakt fejl	Kontroller alle stik (actuator, håndbetjening)	Sæt stikkene ordentligt i (fig. B)
		Netkabel tilsluttet el-stik	Tag netkablet ud af stikket
Periodisk fejl: Stå-løfteren bevæger sig enten op eller ned (ikke begge veje) eller regulerer benene enten ind eller ud (ikke begge veje).	Fejl i elboksen	Defekt håndbetjening	Udskift håndbetjeningen
		Defekt elboks	Udskift elboksen
	For lav strømtilførsel eller fejl i elboksen	Batteriet er afladet eller defekt	Oplad eller udskift batteriet
		Løsforbindelse i håndbetjeningen	Udskift håndbetjeningen
Benspredning fungerer ikke.	Løse stik/kontakt fejl	Kontroller kontakterne mellem understel og løftestativ	Sæt kontakterne/stik sammen (fig. B)
Løftebevægelsen eller benbevægelsen er langsom. Lampen på håndbetjeningen lyser.	Strømmangel	Batteriet er afladet eller defekt	Oplad eller udskift batteriet
		Netkablet eller elboksen er defekt	Udskift netkabel eller elboks
Stå-løfteren støjer eller lyder unormal.	Defekt actuator eller modstand i motorens fastgørelsespunkter	Actuatoren kan ikke bevæge sig frit i fastgørelsespunkterne	Løsne og kontroller/juster omdrejningsmomentet i motorens fastgørelsespunkter eller kontakt Etac.

Teknisk information

DA

Teknisk information

Etac stå-løfter

Dimensioner.....	fig. H og J (*med hjul på 75 mm, -30 mm)
Max. belastning.....	180 kg
Antal forflytninger med 80 kg	ca. 80 (batteriets kapacitet)
Lydvolum:	53 dBA
Trykkraft håndkontrolknapper :	max 5 N

Understel

Venderadius	ca. 110 cm
Samlet vægt	46 kg
Vægt understel.....	13 kg
Samlet vægt stativ	23 kg
Fodplade inkl. underbensstøtte	10 kg

Materiale

Chassis.....	Pulverlakeret stål
--------------	--------------------

Elektriske data

Intermittent drift.....	10 %, max. 2 min/18 min
Elektrisk spænding.....	DC 24V
Strømforsyning	Batteridrift
Strøm	10 A

Beskyttelsesklasse

Motor	IPX4
Elboks	IPX4
Håndbetjening	IPX4
Batteri	IPX4

Genvindingsinstruktioner

DA

Genvindingsinstruktioner

fig. I

Dette produkt kan indeholde emner, der kan skade miljøet, hvis de ikke genvindes i henhold til nationale forskrifter.

1. Blybatteri
2. Affald fra elektrisk/elektronisk udstyr
3. Blandede metaller

Tilbehør/Reservedele

DA

For information om tilbehør og reservedele, se www.etac.com.

Opbevaring/Transport

DA

Hvis liften skal opbevares over en længere periode anbefaler vi, at det sker indendørs ved en normal luftfugtighed (20-90 %) og at den lades regelmæssigt.

Allgemeine Informationen

DE

Vielen Dank, dass Sie sich für einen Aufrichtlifter von Etac entschieden haben.

Lesen Sie das Lifter- und Hebetuch-Handbuch, um Verletzungen bei der Handhabung oder Anwendung zu vermeiden!

Der Begriff "Benutzer" bezeichnet in diesem Handbuch die Person, die angehoben wird. Der "Helfer" ist die Person, die den Aufrichtlifter bedient.



Dieses Symbol erscheint im Handbuch als Ergänzung zum Text, wenn besondere Vorsicht geboten ist, um eine Gefährdung des Aufrichtlifters, des Benutzers oder des Helfers zu vermeiden.

Nova 500 NG
 Prod.nr 16030101
 IPX4
 Int: 10%, max 2 min/18 min
 Internally powered equipment

Max: 180 kg / 395

Etac, Box 203, SE-334 24 Anderstorp
 Sweden, +46 371 58 73 00
 www.etac.com

Tested

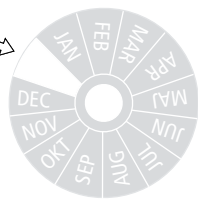

etac®



CE-Zeichen



Typ B gemäß EN 60601-1



Gebrauchsanweisung vor Gebrauch lesen



Recycling nach Maßgabe der örtlichen Vorschriften

Sicherheitshinweise

DE

- Der Aufrichtlifter von Etac darf nur zum Anheben von Personen verwendet werden.
- Der Aufrichtlifter darf nur von Personal benutzt werden, das in die korrekte Bedienung des Lifters eingewiesen wurde.
- Der Aufrichtlifter darf nicht als Transportmittel missbraucht werden.
- Der Aufrichtlifter darf mit maximal 180 kg belastet werden.

Zugelassenes Hebegeschirr/Zugelassene Hebevorrichtung

DE

- Etac verfügt über eine eigene Produktreihe von Hebegeschirren und Hebevorrichtungen, die für den Etac-Hubmotor entwickelt wurden.
- Etac übernimmt keine Haftung für Mängel oder Unfälle, die in Verbindung mit der Verwendung eines Hebegeschirrs/einer Hebevorrichtung eines anderen Herstellers auftreten können.

Beschreibung

DE

Beschreibung

fig. A

Der Aufrichtlifter ist zum Anheben von Personen konzipiert, wobei mindestens ein Helfer in der Handhabung des Lifters unterrichtet sein muss oder ein Aufpasser anwesend sein muss.

Der Aufrichtlifter ist für die Verwendung in üblichen Pflegeumgebungen bestimmt. Verwenden Sie den Aufrichtlifter ausschließlich zum Anheben der vom Hersteller vorgesehenen Objekte.

Der Aufrichtlifter ist konzipiert für Personen, die nur mit Hilfe aufstehen können, dann aber - sobald sie aufgestanden sind - selbst stehen können.

Sie können im Stehen zum Rollstuhl, zur Toilette usw. gebracht werden.

- | | | | |
|--|-------------------------|--------------------------|--|
| 1. Hubarm | 6. Elektrokasten | 12. Nothalt | 18. Tiefenverstellung der Unterschenkelauflage |
| 2. Ständer | 7. Akkumodul | 13. Notabsenkung | 19. Höhenverstellung der Unterschenkelauflage |
| 3. Untergestell | 8. Fernbedienung | 14. Griff | 20. Fußstütze |
| 4. Hubmotor | 9. Netzkabel | 15. Aushaksicherung | 21. Drainageöffnung |
| 5. Motor für Breitenverstellung (Untergestell) | 10. Räder, mit Bremsen | 16. Unterschenkelauflage | |
| | 11. Räder, ohne Bremsen | 17. Wadengurt | |

Montage

DE

Montage

Abb. B

Versichern Sie sich vor der Montage, dass Sie folgende Teile erhalten haben:

- **Ständer**
Akkumodul, Motor, Elektrokasten, Fernbedienung
- **Untergestell mit Motor für die Breitenverstellung**

- **Fußstütze inkl. Knieauflage**
- **Netzkabel**

Für die Montage wird ein 13-mm-Schlüssel und ein 5-mm-Inbusschlüssel benötigt (nicht im Lieferumfang inbegriffen).

Nothalt/Notabsenkung/Laden

DE

Nothalt

Abb. C

Der Aufrichtlifter hält sofort an, wenn der rote Nothalttaster am Elektrokasten betätigt wird.

Ein Lifter mit defekter Nothaltfunktion darf nicht benutzt werden.

Durch Drehen des Nothalttasters um eine Vierteldrehung in Pfeilrichtung wird der Nothalttaster nach einem Nothalt gelöst. Danach kann der Motor wieder verwendet werden.

Die Nothaltfunktion muss regelmäßig überprüft werden. Bedienen Sie den Lifter ohne Last und drücken Sie den Nothalttaster – der Lifter muss sofort anhalten.



Der Nothalttaster darf nicht als Start-/Stopp-Taster missbraucht werden. Wenn der Lifter benutzt wird, muss der Nothalttaster herausgezogen sein!

DE

Notabsenkung

Abb. D

Falls der Lifter im Gebrauch stehen bleibt (z. B. weil an der Fernbedienung ein Fehler entstanden ist), kann der Benutzer trotzdem mit der Notabsenkung gefahrlos abgesenkt werden.

Bei der Notabsenkung wirken allein das Gewicht des Benutzers und das des Hubarms. Dadurch vermindert sich das Risiko von Quetschverletzungen.

Es gibt zwei Möglichkeiten, die Notabsenkung auszulösen:

1. Am Elektrokasten befindet sich ein Knopf für die elektrische Notabsenkung (Abb. D 1).
2. Der Aufrichtlifter verfügt über eine mechanische Notabsenkung. Drehen Sie an der Oberseite des Hubarmrohres und der Hubarm bewegt sich bei Beladung nach unten (Abb. D 2).

DE

Akku – Laden

Abb. E

Der Akku muss regelmäßig geladen werden. Wir empfehlen, ihn jede Nacht aufzuladen. Der Nothalttaster darf für den Ladevorgang nicht eingedrückt sein.

Der Akku hat kein "Gedächtnis", d. h. die Lebensdauer kann sich deutlich verkürzen, wenn er vor dem nächsten Aufladen komplett entladen wird. Stecken Sie das Netzkabel an einer Steckdose an.



Der Aufrichtlifter darf während des Ladevorgangs nicht benutzt werden. Der Akku darf nicht in feuchten Umgebungen, z. B. im Badezimmer aufgeladen werden.

Am Elektrokasten befinden sich zwei LEDs (Anzeigelampen).

- Das untere Licht ist grün und zeigt eine Aktivierung per Mobilteil an (Abb. E).
- Das obere Licht ist gelb und zeigt an, dass der Ladevorgang im Gange ist. Die Anzeigelampe blinkt während des Aufladens. Ist der Akku vollständig aufgeladen, leuchtet das Licht kontinuierlich in Gelb (Abb. E).

Falls der Aufrichtlifter trotz voll geladenem Akku nicht wie erwartet funktioniert, hat der Akku eventuell seine Lebensdauer überschritten. In diesem Fall muss der Akku ersetzt werden.

Neue Akkus erhalten Sie bei Etac.

Gebrauch/Sicherheit/Bedienung

DE Vor dem Gebrauch

Der Helfer ist für die visuelle Kontrolle des Lifters vor Gebrauch verantwortlich. Bei etwaigen Problemen darf der Lifter nicht benutzt werden, sondern muss von einem Fachmann repariert werden. Beschädigte Hebetücher dürfen nicht verwendet werden.

Kontrollieren Sie vor dem Gebrauch immer Folgendes:

- Der Lifter wurde gemäß den Montageanweisungen zusammengebaut; alle Teile sind korrekt angebracht.
- Alle Verbindungen und Anschlüsse an Elektrokasten, Gestell und Tragarm sind korrekt ausgeführt.
- Vom Stellantrieb und vom Elektrokasten sind keine ungewöhnlichen Geräusche zu hören.
- Der Lifter zeigt keinerlei Anzeichen für eine Beschädigung.
- Der Akku ist voll aufgeladen.

Kontrollieren Sie vor dem Anheben immer Folgendes:

- Das Lifterzubehör ist auf den Bedarf des Benutzers abgestimmt. Dies betrifft Typ, Größe, Material und Konfiguration.
- Das Lifterzubehör ist intakt.
- Das Lifterzubehör ist korrekt und sicher am Benutzer angebracht, sodass kein Verletzungsrisiko besteht.
- Das Lifterzubehör ist sicher an der Lifterausrüstung befestigt.
- Die Schlaufen vom Hebetuch sind richtig in die Haken am Hebetuch-Tragarm eingehängt, wenn sie ausgezogen werden. Dies sollte vor dem Anheben des Benutzers kontrolliert werden.

DE Lifter

Abb.F

- Fahren Sie das Fahrgestell mit der Taste für die Breitenverstellung (an der Handsteuerung) aus, ehe Sie mit dem Anheben beginnen.
- Fahren Sie den Lifter durch vorsichtige Betätigung der Taster nach oben/unten.



Betätigen Sie beim Absenken oder Anheben des Benutzers **AUF KEINEN FALL** die Bremsen.

Beachten! Die Räder der Vorrichtung, von der oder auf die der Benutzer umgesetzt wird, müssen festgestellt sein.

- Der Helfer hält die Fernbedienung in seiner Hand. Er steht neben dem Benutzer. Dies vermittelt Sicherheit.
- Arbeiten Sie effizient! Schieben Sie z. B. den Rollstuhl zum Aufrichtlifter, und nicht umgekehrt. Ersparen Sie dem Benutzer lange Transfervorgänge im Hebetuch.

Der Aufrichtlifter ist kein Transportmittel!

DE Bedienung des Aufrichtlifters

- Wir empfehlen, den Aufrichtlifter nur für kurze Transfers auf ebenen Grund einzusetzen.
- Den Aufrichtlifter immer durch Ziehen bewegen! Dadurch wird die Bewegung für den Benutzer so weich wie möglich, während gleichzeitig der Helfer die geringste Anstrengung aufwenden muss.
- Beim Drehen des Lifters steht der Helfer längs zum Lifter und lässt den Lifter um seine eigene Achse drehen. Der Helfer hält mit einer Hand einen der Griffe, während er mit der anderen vorsichtig den Tragarm wegschiebt oder zu sich herzieht (möglichst nahe an der Aushakicherung).
- Beim Bewegen des Lifters sollte der Helfer seinen/ihren Körper einsetzen, anstatt ihn nur mit den Schultern oder mit dem Rumpf drehen zu wollen. Der Helfer muss immer sicherstellen, dass der Lifter in der Bewegung stabil bleibt und nicht umkippen kann.
- Ziehen oder schieben Sie den Lifter gleichmäßig und vorsichtig. Schnelle Bewegungen sind nicht nur für den Benutzer unangenehm, sondern können auch bei einem plötzlichen Stopp zu einem Sicherheitsrisiko werden.
- Versuchen Sie niemals, den Aufrichtlifter anzuheben. Andernfalls werden Helfer und Benutzer in Gefahr gebracht.
- Die Bremsen sollen hauptsächlich zum Parken benutzt werden.
- Der Aufrichtlifter kann auch zum Anheben aus dem Sitzen oder Liegen verwendet werden. Für diese Hebeanwendungen kann ein Hebetuch benutzt werden, wie es normalerweise für Patientenlifter verwendet wird. Bitte beachten Sie, dass für Fußstütze und Unterschenkelaufgabe solche Anwendungen entfernt und die Bremsen gelöst werden müssen.

Gebrauch/Sicherheit/Bedienung

DE

Parken des Aufrichtlifters

Abb. G

- Bringen Sie das Untergestell mit der Taste für die Breitenverstellung (an der Handsteuerung) in die parallele Position zurück.
- Ziehen Sie die Bremsen an.

Wartung/Service/Garantie

DE

Reinigung

Der Tragarmmotor und der Elektrokasten dürfen nur mit einem feuchten Tuch abgewischt werden, damit die elektronischen Bauteile nicht beschädigt werden. Metallteile und Griffe können mit einem Reinigungs- oder Desinfektionsmittel gesäubert werden.



Nach jeder Reinigung müssen die Nothalt- und die Notabsenkungsfunktion überprüft werden!

Der Aufrichtlifter darf keinem fließenden Wasser ausgesetzt werden!

DE

Jährliche Wartung/Inspektion

Falls Ihr Lifter nicht funktioniert, wenden Sie sich an einen Fachmann.

Defekte Lifter dürfen nicht benutzt werden.

Für eine Instandsetzung oder beim Austausch von Teilen dürfen nur Originalteile von Etac oder Bauteile entsprechender Qualität verwendet werden. Diese Teile sind in der Ersatzteilliste aufgeführt.

Falls andere Teile benutzt werden, kann Etac für Funktion und Sicherheit keine Haftung übernehmen.

- Etac verlangt, dass der Lifter mindestens einmal pro Jahr gemäß seinen Wartungsanweisungen für Mobil-lifter gewartet wird. Diese Inspektion muss von einem Fachmann durchgeführt werden. Die Norm ISO 10535 schreibt ebenfalls eine Jahresinspektion dieser Art vor.

- Es obliegt dem Eigentümer des Lifters sicherzustellen, dass eine Inspektion durchgeführt wird. Etac empfiehlt dem Eigentümer den Abschluss eines Wartungsvertrages.
- Bei Abschluss einer Wartungsvereinbarung ist der Techniker verantwortlich dafür, dass die Inspektion korrekt durchgeführt wird und ein Inspektionsprotokoll für den inspizierten Lifter erstellt wird.
- Falls der Inspektionstechniker einen schwerwiegenden Mangel findet, muss er dafür sorgen, dass der Lifter außer Betrieb genommen wird, sofern der Mangel ein Sicherheitsrisiko darstellt.
- Wartungs-, Reparatur- und andere Arbeiten am Lifter, die zwischen zwei Inspektionen durchgeführt werden, sind in das Inspektionsprotokoll aufzunehmen.

DE

Garantie - Lebensdauer

- Wir gewähren 6 Jahre Garantie auf Herstellungs- oder Materialfehler, auf den Akku 1 Jahr. Vollständige Garantieinformationen finden Sie im Abschnitt „Warranty Etac Lift Products“ unter www.etac.com.

Die voraussichtliche Lebensdauer bei normalem Gebrauch beträgt ca. 10 Jahre.

Tabelle Fehlersuche/-behebung

DE

Symptom	Mögliche Ursache	Fehlerbehebung	Korrekturmaßnahme
Lifter funktioniert nicht.	Kein Strom	Nothalttaster betätigt	Nothalttaster um eine Vierteldrehung drehen, damit er herauspringt (Abb. E).
		Akku entladen oder defekt	Akku laden oder ersetzen
	Kontaktfehler	Alle Kontakte prüfen (Motor, Fernbedienung)	Kontakte fest einstecken (Abb. B).
		Netzkabel an eine Netzsteckdose angesteckt	Netzkabel aus der Steckdose ziehen.
Intermittierender Fehler: Der Lifter bewegt sich nur auf oder ab (nicht in beide Richtungen) und das Untergestell lässt sich nur in eine Richtung fahren (auseinander oder zusammen).	Fehler im Elektrokasten	Fehler an der Fernbedienung	Fernbedienung ersetzen.
		Fehler im Elektrokasten	Elektrokasten austauschen.
	Unzureichende Stromversorgung oder Fehler im Elektrokasten	Akku entladen oder defekt	Akku laden oder ersetzen
		Wackelkontakt an der Fernbedienung	Fernbedienung ersetzen.
Breitenverstellung des Untergestells funktioniert nicht.	Kontaktfehler	Kontakte zwischen Untergestell und Ständer prüfen	Kontakte fest ineinander stecken (Abb. B).
Hubbewegung oder Breitenverstellung ist sehr langsam. Die Lampe an der Fernbedienung ist an.	Unzureichende Spannungsversorgung	Akku entladen oder defekt	Akku laden oder ersetzen
		Netzkabel oder Elektrokasten defekt	Netzkabel oder Elektrokasten austauschen.
Der Lifter gibt ungewöhnliche Geräusche von sich.	Motorfehler oder Widerstand an den Befestigungspunkten des Motors.	Der Motor kann sich an seinen Befestigungspunkten nicht frei bewegen	Sitz der Befestigungspunkte des Motors prüfen/einstellen oder lockern oder Etac kontaktieren.

Technische Daten

DE Technische Daten

Etac Aufrichtlifter

Dimensionen.....	fig. H und J (*mit 75 mm Rad, -30 mm)
Max. Tragfähigkeit:.....	180 kg
Gesamtzahl Hebevorgänge mit 80 kg	ca. 80 (Akkuleistung)
Geräuschpegel:	53 dBA
Druckkraft Fernbedienungstasten :	max 5 N

Untergestell

Wenderadius	ca. 110 cm
Gesamtgewicht	46 kg
Gewicht, Untergestell	13 kg
Gewicht, Ständeraufbau	23 kg
Fußstütze inkl. Unterschenkelauflage.....	10 kg

Material

Chassis:.....	Stahl, pulverbeschichtet
---------------	--------------------------

Elektrische Daten

Intermittierender Betrieb	10 %, max. 2 Min./18 Min.
Betriebsspannung.....	24V DC
Spannungsversorgung.....	Akkuleistung
Strombedarf	10 A

Schutzart

Motor	IPX4
Elektrokasten	IPX4
Fernbedienung	IPX4
Akku	IPX4

Recyclinghinweise

DE

Recyclinghinweise

Abb. I

Dieses Produkt kann Stoffe enthalten, die bei unsachgemäßer Entsorgung umweltschädlich sind.

1. Bleisäureakku
2. Elektro-/Elektronikschrott
3. Metalle

Zubehör/Ersatzteile

DE

Für Informationen über Zubehör- und Ersatzteile besuchen Sie bitte www.etac.com.

Lagerung/Transport

DE

Soll der Lifter über einen längeren Zeitraum gelagert werden, empfehlen wir die Lagerung in einem Innenraum bei normaler Luftfeuchtigkeit (20-90 %) und bei Erhaltungsladung.

General information

EN

Thank you for choosing a sit-to-stand lift from Etac.

In order to avoid injury during handling and use, please read through the lift and sling manuals.

In this manual, the user is the person being lifted. The assistant is the person operating the sit-to-stand lift.



This symbol appears in the manual along with text. It indicates important handling instructions to ensure the safety of the user or the assistant.

The sit-to-stand lift has been tested and complies with the requirements of the Medical Devices Directive for Class 1 products (MDD 93/42/EEC). The sit-to-stand lift complies with the requirements according to EN 60601-1, EN 60601-1-2, ISO 10535.

Etac continuously makes improvements to our products. We therefore reserve the right to make changes to our products without prior notice. The dimensions shown in the drawings or other material are for guidance only.

We cannot be held responsible for any printing errors or omissions.

Nova 500 NG
 Prod.nr 16030101
 IPX4
 Int: 10%, max 2 min/18 min
 Internally powered equipment

Max: 180 kg / 395

Etac, Box 203, SE-334 24 Anderstorp
 Sweden, +46 371 58 73 00
 www.etac.com

Tested

etac



CE mark



Type B according to EN 60601-1



Read instructions before use



Recycle according to local regulations

Safety instructions

EN

- Etac's sit-to-stand lift may only be used for lifting people.
- The sit-to-stand lift may only be used by personnel who have been instructed in how to use the lift correctly.
- The sit-to-stand lift must not be used as a means of transportation.
- The sit-to-stand lift must not be loaded with more than 180 kg / 395 lbs.

Approved lifting slings/lifting gear

EN

- Etac has its own range of lifting slings and lifting gear designed for the Etac lifting motor.
- Etac disclaims all responsibility for any defects or accidents that may occur in connection with the use of a lifting harness/gear of other manufacture.

Description

EN

Description

fig. A

The sit-to-stand lift is intended for lifting people, with at least one of the assistants having been instructed in use of the lift, or when there is a supervisor present.

The sit-to-stand lift is designed for use in normal care environments.

Never use the sit-to-stand lift to lift anything other than what has been approved by the manufacturer.

The sit-to-stand lift is intended for use for people who have difficulty in moving from a sitting to a standing position but who can do so with assistance, and are able to stand once they have got up.

Once in a standing position they can be moved to a wheelchair or toilet, etc.

- | | | | |
|------------------------------------|--------------------------|------------------------|---|
| 1. Lifting arm | 6. Electrical box | 12. Emergency stop | 18. Depth adjustment of lower legsupport |
| 2. Mast | 7. Battery module | 13. Emergency lowering | 19. Height adjustment of lower legsupport |
| 3. Base | 8. Hand control | 14. Handle | 20. Footrest |
| 4. Lift motor | 9. Power cord | 15. Unhooking guard | 21. Drainage hole |
| 5. Motor for base width adjustment | 10. Wheel with brakes | 16. Lower leg support | |
| | 11. Wheel without brakes | 17. Calf strap | |

Assembly

EN

Assembly

fig. B

Before assembly, check that the following parts have been supplied:

- **Mast**
Battery module, motor, electrical box, Hand control
- **Base with motor for base width adjustment**

- **Footrest incl. knee support**
- **Power cord**

A 13 mm (½") spanner and a 5 mm (¼") Allen key are needed for assembly but are not included.

Emergency stop/Emergency lowering/Charging

EN

Emergency stop

fig. C

Movement of the sit-to-stand lift stops immediately when the red emergency stop button on the electrical box is pressed.

The lift must not be used if the emergency stop function is not working.

To release the emergency stop button after use, twist it a quarter turn as indicated by the arrows on the button. The motor can then be used again.

The emergency stop function must be checked regularly. Operate the lift without a load and press the emergency stop button – the lift should stop immediately.



The emergency stop button must not be used as a start/stop button. When the lift is in use, the button must always be in the out position!

EN

Emergency lowering

fig. D

If the lift stops working while in use (for example, if the Hand control develops a fault), the user can always be lowered without any risk using the emergency lowering function.

The lift exerts no downward force during emergency lowering other than the weight of the user and the lifting arm. This reduces the risk of crushing injuries.

There are two ways of doing this:

1. On the electrical box there is a Button for electrical emergency lowering (fig. D 1).
2. The sit-to-stand lift has a mechanical emergency lowering function. Turn the top of the actuator and the lifting arm moves downwards when loaded (fig. D 2).

EN

Battery – Charging

fig. E

The battery must be charged regularly. We recommend charging every night. The emergency stop button must not be depressed during charging.

The battery has no "memory" and its lifetime can be significantly shortened if it is allowed to discharge completely before its next charge. Connect the power cord to a wall socket.



The sit-to-stand lift must not be used during charging. The battery must not be charged in a damp environment, e.g. a bathroom!

There are two LEDs (indicator lights) on the electrical box.

- The bottom light is green and indicates handset activation (fig. E).
- The top light is yellow and indicates that charging is in progress. The indicator will blink during charging and change to a constant yellow light when fully charged (fig. E).

If the sit-to-stand lift does not function as expected, even though the battery is fully charged, this may be due to the battery's lifetime having been exceeded. If this is the case, the battery should be replaced.

Etac can supply a new battery.

Use/Safety/Operation

EN Prior to use

The assistant is responsible for performing a visual check of the lift prior to use. If any problems are discovered, the lift must not be used until it has been repaired by a qualified technician. Damaged lifting slings must never be used.

Before use, always check that:

- The lift has been assembled in accordance with the assembly instructions and that all parts are in place.
- All couplings and connections to the electrical box, frame and lifting arm are intact.
- The actuator and electrical box are not making any abnormal noises.
- The lift shows no signs of damage.
- The battery is fully charged.

Before lifting, always check that:

- The lifting accessory is appropriate for the user's needs. This applies to type, size, material and configuration.
- The lifting accessories are free from damage.
- The lifting accessories are correctly and securely attached to the user so that no bodily harm can occur.
- The lifting accessory is correctly attached to the lifting equipment.
- The sling loops are correctly fitted to the sling bar hooks when they are extended. This should be checked before the user is lifted.

EN

Lift

fig.F

- Extend the width of the wheel base prior to lifting using the button for base width adjustment on the Hand control.
- Raise and lower the lift by pressing the buttons gently.



NEVER USE THE BRAKES when the user is being lifted or lowered.

NB! The wheels of the object the user is being lifted from or into must be in the locked position.

- The assistant holds the Hand control and stands close to the user. This creates a sense of security.
- Work efficiently! For example, move the wheelchair to the sit-to-stand lift, not vice versa. Avoid long transfers during which the user is suspended in the sling.

The sit-to-stand lift is not a means of transportation!

EN

Operation of the sit-to-stand lift

- We recommend that the sit-to-stand lift be used only for short transfers on level surfaces.
- The sit-to-stand lift should be pulled when moving. This makes movement as smooth as possible for the user, while at the same time, the assistant is subjected to the least possible strain.
- When the lift is to be turned, the assistant stands alongside the lift and allows it to turn "around its own axis". The assistant holds onto one of the lift handles with one hand and, with the other hand, gently pushes or pulls the lifting arm (closest to the unhooking guard).
- When moving the lift, it is recommended that the assistant uses his or her entire body rather than twisting the upper body or shoulders. The assistant must always ensure that lift movement is stable and that there is no risk of the lift tipping over.
- Push or pull the lift smoothly and carefully. Rapid movements are not only unpleasant for the user but in the event of a sudden stop could also constitute a safety hazard.
- Never attempt to lift the sit-to-stand lift. This can result in a risk of injury to both assistant and user.
- The brakes are primarily used for parking.
- The sit-to-stand lift can also be used for lifting from a sitting or a lying position. For these lifting situations, a sling that is normally used with patient lifts can be used. Please note that in such cases, the footrest and lower leg support must be removed and the lift must not have its brakes on.

Use/Safety/Operation

EN

Parking the sit-to-stand lift

fig. G

- Reset the wheel base to the parallel position using the button for base width adjustment on the hand control.
- Apply the brakes.

Maintenance/Service/Warranty

EN

Cleaning

The lift arm motor and the electrical box should only be cleaned using a lightly dampened cloth, due to the risk of moisture damaging the electronic components. The metal parts and handles can be cleaned using detergent or disinfectant.



After each cleaning session, the emergency stop and emergency lowering functions must be checked!

The lift must not be exposed to running water!

EN

Annual service/inspection

If something on your lift is not working, please contact a qualified technician.

A defective lift must not be used.

For reconditioning or replacement of parts, original Etac parts or components of an equivalent quality should be used. These are specified in a spare part list.

If other parts are used, Etac bears no responsibility for function or safety.

- Etac stipulates that the lift must be inspected once a year, in accordance with Etac's service instructions for mobile lifts. This inspection must be performed by qualified personnel. An annual inspection of this kind is also stipulated in the standard ISO 10535.
- The owner is responsible for ensuring that an inspection is performed. Etac recommends that the owner take out a service agreement.

- If a service agreement has been taken out, the technician is responsible for ensuring that the inspection is performed correctly, and that an inspection report is created for the inspected lift.
- If the inspecting technician finds anything seriously wrong with the lift, he is obliged to ensure that the lift is taken out of service if the fault represents a safety risk.
- Service, repairs and other additional work on the lift between inspections must be noted in the inspection report.

EN

Warranty - Service life

- Six-year warranty against manufacturing or material defects, battery one year. For complete warranty information, please refer to "Warranty Etac Lift Products" at www.etac.com

Expected service life at normal use: approx. 10 years.

Troubleshooting chart

EN

Symptom	Possible cause	Troubleshooting	Corrective action
The lift does not function.	No power	Emergency stop button depressed	Turn the emergency stop a quarter turn so that it springs out (fig. E).
		Battery discharged or defective	Charge or replace battery
	Contact fault	Check all contacts (motor, Hand control)	Insert the contacts properly (fig. B).
		Power cord connected to power outlet	Remove the power cord from the power outlet.
Intermittent fault: The lift only goes up or down (not in both directions) or the base width can only be adjusted in one direction (together or apart).	Fault in electrical box	Hand control fault	Replace the Hand control.
		Fault in electrical box	Replace the electrical box.
	Inadequate power supply or fault in electrical box	Battery discharged or defective	Charge or replace the battery
		Loose connection in Hand control	Replace the Hand control.
Base width adjustment does not function.	Contact fault	Check the contacts between the base and the mast	Push the contacts together (fig. B).
Lift or base width movement is slow. The light on the Hand control is on.	Inadequate power supply	Battery discharged or defective	Charge or replace the battery
		Power cord or electrical box is defective	Replace the power cord or electrical box.
The lift is making an abnormal noise.	Motor fault or resistance at the motor's attachment joints.	The motor cannot move freely in its attachment joints	Loosen and check/adjust the tightness of the motor's attachment joints or contact Etac.

Technical information

EN Technical information

Etac sit-to-stand lift

Dimensions.....	fig. H and J (*with 75 mm wheel, -30 mm)
Max load:.....	180 kg (395 lbs)
Total lifts with 80 kg (175 lbs)	about 80 (battery capacity)
Sound volume :	53 dBA
Applied force hand control buttons	max 5 N

Base

Turning radius.....	approx. 110 cm (43½")
Total weight.....	46 kg (101 lbs)
Weight, base.....	13 kg (28½ lbs)
Weight, complete mast	23 kg (51 lbs)
Footrest incl. lower leg support	10 kg (22 lbs)

Material

Chassis:.....	Powder-coated steel
---------------	---------------------

Electrical data

Intermittent operation	10 %, max 2 min/18 min
Operating voltage.....	24V DC
Power supply	Battery power
Power consumption	10 A

Safety class

Motor	IPX4
Electrical box.....	IPX4
Hand control	IPX4
Battery	IPX4

Recycling instructions

EN

Recycling instructions

fig. 1

This product may contain substances that can harm the environment if not recycled according to national directives.

1. Lead acid battery
2. Waste from electrical/electronic equipment
3. Mixed metals

Accessories/Spare parts

EN

For accessories and spare parts, please visit www.etac.com

Storage/Transport

EN

If the lift is to be stored for a prolonged period we recommend storing it indoors with normal humidity (20-90 %) and that trickle charge is carried out.

Informations générales

FR

Nous vous remercions d'avoir choisi ce lève-personne à station debout Etac.

Pour éviter les blessures pendant le maniement et l'utilisation, veuillez lire intégralement les manuels du lève-personne à station debout et de la toile.

Dans ce manuel, l'utilisateur désigne la personne soulevée. L'aident est la personne qui actionne le lève-personne à station debout.



Ce symbole accompagne le texte dans certaines parties du manuel. Il signale d'importantes instructions de maniement pour veiller à la sécurité de l'utilisateur ou de l'aident.

Nova 500 NG

Réf. Produit 16030101

IPX4

Int : 10 %, max 2 min/18 min

Équipement à alimentation interne



Max : 180 kg/395

Etac, Box 203, SE-334 24 Anderstorp
Suède, +46 371 58 73 00
www.etac.com

Test

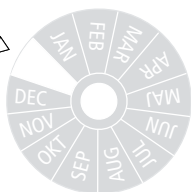

etac



Marquage CE



Type B selon la norme EN 60601-1



Lisez les instructions avant emploi



Recyclage en accord avec les réglementations locales

Instructions de sécurité

FR

- L'usage du lève-personne à station debout Etac est réservé au transfert de personnes.
- Le lève-personne à station debout ne peut être utilisé que par le personnel ayant été formé à son utilisation correcte.
- Le lève-personne à station debout ne doit pas servir de moyen de transport.
- Le lève-personne à station debout ne doit pas être chargé de plus de 180 kg (395 livres).

Toiles et accessoires de transfert approuvés

FR

- Etac met à disposition sa propre gamme de toiles et accessoires conçus pour le lève-personne à station debout Etac.
- Etac décline toute responsabilité pour les éventuels anomalies ou accidents pouvant survenir du fait de l'utilisation d'un harnais ou accessoire d'une autre marque.

Description

FR

Description

fig. A

Le lève-personne à station debout est destiné à soulever des personnes sous la supervision d'un aidant ou après formation d'au moins un soignant à son utilisation.

Le lève-personne à station debout doit être utilisé dans les environnements de soins classiques.

N'utilisez jamais le lève-personne à station debout pour soulever d'autres choses que ce que le fabricant aura approuvé.

Ce lève-personne à station debout est destiné aux personnes éprouvant des difficultés à passer d'une position assise à une position debout, mais pouvant le faire si elles sont aidées et capables de tenir sur leurs pieds une fois levées.

Une fois en position debout, l'utilisateur peut être transféré sur une chaise roulante ou des toilettes, etc.

- | | | | |
|---|--------------------------|------------------------------|--|
| 1. Bras de levage | 6. Boîtier électrique | 12. Arrêt d'urgence | 18. Réglage de la profondeur du support pour genou |
| 2. Montant | 7. Module de batterie | 13. Abaissement d'urgence | 19. Réglage de la hauteur du repose-tibia |
| 3. Socle | 8. Commande manuelle | 14. Poignée | 20. Repose-pied |
| 4. Moteur de levage | 9. Cordon d'alimentation | 15. Sécurité anti-décrochage | 21. Orifice de drainage |
| 5. Moteur de réglage de la largeur de socle | 10. Roulette avec frein | 16. Repose tibia | |
| | 11. Roulette sans frein | 17. Lanière de mollet | |

Montage

FR

Montage

fig. B

Avant le montage, vérifiez que les pièces suivantes ont été livrées :

- **Montant**

Module de batterie, moteur, boîtier électrique, commande manuelle

- **Soacle motorisé pour réglage de la largeur**
- **Repose-pied avec repose tibia**
- **Cordon d'alimentation**

Le montage requiert une clé de 13 mm (1/2") et une clé Allen de 5 mm (3/16"), non fournies.

Arrêt d'urgence/abaissement d'urgence/mise en charge

FR

Arrêt d'urgence

fig. C

Le mouvement du lève-personne à station debout est immédiatement stoppé si le bouton d'arrêt d'urgence rouge du boîtier électrique est actionné.

N'utilisez pas le lève-personne à station debout si la fonction d'arrêt d'urgence n'est pas opérationnelle.

Pour déverrouiller le bouton d'arrêt d'urgence après emploi, tournez-le d'un quart de tour dans le sens des flèches sur le bouton. Le moteur est alors à nouveau utilisable.

La fonction d'arrêt d'urgence doit être contrôlée régulièrement. Faites fonctionner le lève-personne à station debout sans charge et appuyez sur le bouton d'arrêt d'urgence : le lève-personne à station debout doit s'arrêter immédiatement.



Le bouton d'arrêt d'urgence ne doit pas être utilisé comme bouton marche/arrêt. Lorsque le lève-personne à station debout est utilisé, le bouton doit toujours être sorti !

FR

Abaissement d'urgence

fig. D

Si le lève-personne à station debout s'arrête alors qu'il est en cours d'utilisation (par exemple, si la commande manuelle présente une anomalie), l'utilisateur peut toujours être abaissé sans risque grâce à la fonction d'abaissement d'urgence.

Le lève-personne à station debout n'exerce aucune force vers le bas pendant l'abaissement d'urgence, seul le poids de l'utilisateur et du bras de levage le fait descendre, ce qui réduit le risque de blessures par écrasement.

Deux possibilités sont offertes :

1. Le boîtier électrique présente un bouton pour l'abaissement d'urgence électrique (fig. D 1).
2. Le lève-personne à station debout dispose d'une fonction d'abaissement d'urgence mécanique. Tournez le haut du tube du bras de levage pour que le bras de levage s'abaisse lorsqu'il est chargé (fig. D 2).

FR

Batterie - charge

fig. E

La batterie doit être régulièrement chargée. Nous vous recommandons de la charger toutes les nuits. Le bouton d'arrêt d'urgence ne doit pas être actionné pendant la charge.

La batterie ne dispose d'aucune "mémoire" et sa durée de vie peut être sensiblement réduite si elle se décharge complètement avant sa prochaine charge. Branchez le cordon d'alimentation sur une prise secteur.



Le lève-personne à station debout ne doit pas être utilisé pendant la charge. La batterie ne doit pas être chargée dans un environnement humide, p. ex. une salle de bain !

Le boîtier électrique est équipé de deux voyants (témoins lumineux).

- La diode inférieure est verte et indique l'activation du boîtier de contrôle (fig. E).
- La diode supérieure est jaune et indique que la charge est en cours. Le témoin clignote pendant la charge et s'arrête de clignoter pour devenir jaune lorsque la batterie est complètement chargée (fig. E).

Si le lève-personne à station debout ne fonctionne pas comme prévu, alors que la batterie est complètement chargée, il est possible que la durée de vie de la batterie soit dépassée. Dans ce cas, elle doit être remplacée.

Etac peut vous fournir une batterie neuve.

Utilisation/sécurité/fonctionnement

FR Avant l'emploi

L'aidant a pour responsabilité de procéder au contrôle visuel du lève-personne à station debout avant usage. S'il constate la moindre anomalie, le lève-personne à station debout ne doit pas être utilisé jusqu'à ce qu'il ait été réparé par un technicien qualifié. Les toiles endommagées ne doivent jamais être utilisées.

Avant utilisation, contrôlez toujours que :

- Le lève-personne à station debout a été monté en accord avec les instructions de montage et toutes les pièces sont en place.
- Tous les raccords et branchements au boîtier électrique, au cadre et au bras de levage sont intacts.
- L'actionneur et le boîtier électrique ne font aucun bruit anormal.
- Le lève-personne à station debout ne présente aucun signe de dommage.

- La batterie est complètement chargée.

Avant transfert, contrôlez toujours que :

- L'accessoire de transfert est approprié aux besoins de l'utilisateur, en termes de type, taille, matière et configuration.
- Les accessoires de transfert n'ont aucun dommage.
- Les accessoires de transfert sont fixés correctement et fermement à l'utilisateur pour lui éviter toute lésion.
- L'accessoire de transfert est correctement attaché à l'équipement de transfert.
- Les boucles de la toile sont correctement ajustées à la barre de préhension lorsqu'elles sont étirées. Ceci doit être vérifié avant le transfert de l'utilisateur.

FR Lève-personne à station debout

fig. F

- Élargissez le socle à roulettes avant le transfert à l'aide du bouton de réglage de la largeur du socle sur la commande manuelle.
- Montez et descendez le lève-personne à station debout en appuyant doucement sur les boutons.



N'UTILISEZ JAMAIS LES FREINS alors que l'utilisateur est soulevé ou abaissé.

Remarque : les roues de l'objet sur lequel l'utilisateur est abaissé ou dont il est soulevé doivent être verrouillées.

- L'aidant tient la commande manuelle et reste à proximité de l'utilisateur. Il lui procure ainsi un sentiment de sécurité.
- Travaillez efficacement ! Par exemple, déplacez la chaise roulante vers le lève-personne à station debout, et non l'inverse. Évitez les longs transferts pendant lesquels l'utilisateur est suspendu dans la toile.

Le lève-personne à station debout n'est pas un moyen de transport !

FR Fonctionnement du lève-personne à station debout

- Nous vous recommandons d'utiliser le lève-personne à station debout uniquement pour de courts transferts sur des surfaces planes.
- Tirez-le pour le déplacer. Ainsi, le mouvement est aussi régulier que possible pour l'utilisateur et il soumet l'aidant à un minimum d'efforts.
- S'il faut tourner le lève-personne à station debout, l'aidant se place le long du lève-personne à station debout et le fait "tourner sur son axe". L'aidant tient d'une main l'une des poignées et de l'autre pousse ou tire doucement le bras de levage (le plus près possible de la sécurité anti-décrochage).
- Pour déplacer le lève-personne à station debout, il est recommandé à l'aidant d'utiliser tout son corps et non de tourner uniquement le haut du corps ou les épaules. L'aidant doit toujours s'assurer que le mouvement de verticalisation est stable et qu'il n'existe aucun risque de basculement du lève-personne à station debout.
- Tirez ou poussez le lève-personne à station debout régulièrement et avec précautions. Les mouvements rapides sont non seulement déplaisants pour l'utilisateur mais également dangereux en cas d'arrêt brusque.
- Ne tentez jamais de soulever le lève-personne à station debout. L'utilisateur comme l'aidant pourraient être blessés.
- Les freins sont principalement utiles pour le rangement.
- Le lève-personne à station debout peut aussi être utilisé pour le transfert d'une position assise ou couchée. Dans ces situations, une toile normalement utilisée avec les lève-personnes peut servir. Notez qu'alors le repose-pied et le repose-tibia doivent être retirés et que les freins du lève-personne à station debout ne doivent pas être enclenchés.

Utilisation/sécurité/fonctionnement

FR Rangement du lève-personne à station debout → fig. G

- Remplacez le socle à roulettes en position parallèle à l'aide du bouton de réglage de la largeur du socle sur la commande manuelle.
- Enclenchez les freins.

Nettoyage/entretien/garantie

FR Nettoyage

Le moteur du bras de levage et le boîtier électrique doivent être nettoyés uniquement avec un chiffon légèrement humide, en raison du risque de dommage sur les composants électroniques à cause de l'humidité. Les parties métalliques et les poignées peuvent être nettoyées à l'aide de détergent ou désinfectant.



Après chaque nettoyage, contrôlez les fonctions d'arrêt d'urgence et d'abaissement d'urgence !

N'exposez pas le lève-personne à station debout à l'eau courante !

FR Entretien annuel/inspection

Si vous constatez un dysfonctionnement sur votre lève-personne à station debout, contactez un technicien qualifié.

N'utilisez pas le lève-personne à station debout s'il est défectueux.

Pour le remettre en état ou remplacer des pièces, utilisez des pièces Etac d'origine ou des composants de qualité équivalente. Ils sont répertoriés dans une liste de pièces de rechange.

En cas d'utilisation d'autres pièces, Etac ne saura être tenu pour responsable du fonctionnement ou de la sécurité.

- Etac stipule que le lève-personne à station debout doit être inspecté une fois par an, en accord avec les instructions d'entretien Etac concernant les lève-personnes mobiles. Cette inspection doit être réalisée par un personnel qualifié. L'inspection annuelle de ce type est également stipulée dans la norme ISO 10535.
- Il incombe au propriétaire de s'assurer que l'inspection est effectuée. Etac recommande au propriétaire de souscrire un contrat d'entretien.

- En cas de souscription d'un contrat d'entretien, il est de la responsabilité du technicien de vérifier que l'inspection est effectuée correctement et qu'un rapport d'inspection est créé pour le lève-personne inspecté.
- Si le technicien responsable de l'inspection constate une anomalie sérieuse sur le lève-personne à station debout, il a l'obligation de s'assurer que le lève-personne est mis hors service si le défaut représente un risque de sécurité.
- Les entretiens, réparations et autres interventions complémentaires sur le lève-personne pratiqués entre les inspections doivent être reportés dans le rapport d'inspection.

FR Garantie - Durée de vie

- Garantie de six ans contre les vices de matériel ou de fabrication, un an pour la batterie. Pour des informations détaillées sur la garantie, reportez-vous à "Warranty Etac Lift Products" (Garantie Etac sur les lève-personnes).

Durée de vie prévue pour un usage normal : env. 10 ans.

Tableau de dépannage

FR

Symptôme	Cause possible	Dépannage	Action de correction
Le lève-personne à station debout ne fonctionne pas.	Aucune alimentation	Bouton d'arrêt d'urgence actionné	Tournez le bouton d'arrêt d'urgence d'un quart de tour pour qu'il ressorte (fig. E).
		Batterie déchargée ou défectueuse	Chargez ou remplacez la batterie
	Mauvais contact	Vérifiez tous les contacts (moteur, commande manuelle)	Insérez correctement les contacts (fig. B).
		Cordon d'alimentation branché sur la prise de courant	Débranchez le cordon d'alimentation de la prise de courant.
Défaut intermittent : Le lève-personne à station debout ne fait que monter ou descendre (pas dans les deux sens) ou la largeur du socle ne peut être réglée que dans un sens (rapprochement ou écartement).	Anomalie dans le boîtier électrique	Anomalie de la commande manuelle	Remplacez la commande manuelle.
		Anomalie dans le boîtier électrique	Remplacez le boîtier électrique.
	Alimentation électrique inadaptée ou anomalie dans le boîtier électrique	Batterie déchargée ou défectueuse	Chargez ou remplacez la batterie
		Mauvais branchement au niveau de la commande manuelle	Remplacez la commande manuelle.
Le réglage de la largeur du socle ne fonctionne pas.	Mauvais contact	Vérifiez les contacts entre le socle et le montant.	Assemblez les contacts (fig. B).
Le mouvement de transfert ou de réglage du socle est ralenti. Le témoin de la commande manuelle est allumé.	Alimentation électrique inadaptée	Batterie déchargée ou défectueuse	Chargez ou remplacez la batterie
		Cordon d'alimentation ou boîtier électrique défectueux	Remplacez le cordon d'alimentation ou le boîtier électrique.
Le lève-personne à station debout fait un bruit anormal.	Anomalie moteur ou résistance au niveau des joints de fixation du moteur.	Le moteur ne peut pas fonctionner librement entre ses joints de fixation	Desserrez et contrôlez ou réglez l'ajustage des joints de fixation du moteur ou contactez Etac.

Informations techniques

FR

Informations techniques

Lève-personne à station debout Etac

Dimensions.....	fig. H et J (*Avec une roue de 75 mm, - 30 mm)
Charge max. :	180 kg (395 livres)
Levages totaux avec 80 kg (175 livres)	Env. 80 (capacité de la batterie)
Volume sonore :	53 dBA
Force appliquée aux boutons de la commande manuelle	Max 5 N

Socle

Rayon de rotation.....	Env. 110 cm (43½")
Poids total	46 kg (101 livres)
Poids, socle	13 kg (28½ livres)
Poids, montant complet	23 kg (51 livres)
Repose-pied (repose tibia inclus)	10 kg (22 livres)

Matériau

Châssis : Acier peint par poudrage

Données électriques

Fonctionnement intermittent	10 %, max 2 min/18 min
Tension de fonctionnement	24 V CC
Alimentation électrique	Alimentation sur batterie
Consommation électrique	10 A

Classe de sécurité

Moteur.....	IPX4
Boîtier électrique	IPX4
Commande manuelle	IPX4
Batterie	IPX4

Instructions de recyclage

FR

Instructions de recyclage

fig. I

Ce produit peut contenir des substances susceptibles de nuire à l'environnement si elles ne sont pas recyclées conformément aux directives nationales.

1. Batterie au plomb
2. Déchets d'équipements électriques et électroniques
3. Métaux mélangés

Accessoires/pièces de rechange

FR

Pour les accessoires et pièces de rechange, consultez notre site www.etac.com.

Stockage et transport

FR

Si vous devez ranger le lève-personne pendant une période prolongée, nous vous recommandons de choisir un endroit en intérieur, avec une humidité normale (20-90 %), et d'effectuer une charge d'entretien.

Yleistä

FI

Kiitämme Teitä siitä, että olette valinneet Etacin seisonta-nosto –nostimen.

Nostimen ja siihen sopivan nostoliinan käyttöohje on luettava huolellisesti läpi, jotta vältettäisiin käytössä ja käsittelyssä tapahtuvat vahingot.

Tässä käyttöohjeessa käyttäjällä tarkoitetaan nostettavaa henkilöä. Avustaja on henkilö, joka ohjaa henkilönostinta.



Tällainen merkki esiintyy käyttöohjeessa tekstin yhteydessä. Se kiinnittää huomiota sellaiseen tilanteeseen, jossa käyttäjän tai avustajan turvallisuus voi vaarantua.

Nova 500 NG

Prod.nr 16030101

IPX4

Int: 10%, max 2 min/18 min

Internally powered equipment



Max: 180 kg / 395 lbs

Etac, Box 203, SE-334 24 Anderstorp
Sweden, +46 371 58 73 00
www.etac.com

Tested

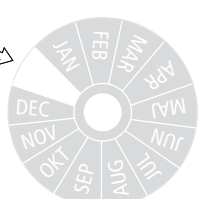

etac



CE- merkki



Tyyppi B EN 60601-1:n mukaisesti



Käyttöohjeet luettava ennen käyttöä



Kierrätettävä kansallisten määräysten mukaisesti

Turvaohjeet

FI

- Etacseisontanosto –nostinta saa käyttää vain henkilönostimena
- Seisontanosto –nostinta ei saa käyttää kuljetusvälineenä.
- Seisontanosto –nostinta ei saa käyttää vain henkilöstö, joka on saanut opetusta siitä, kuinka nostinta käytetään oikealla tavalla.
- Seisontanosto –nostinta ei saa kuormittaa enemmän kuin 180 kg.

Sallitut nostoliinat/nostokaaret

FI

- Etacilla on oma nostokaari- ja nostoliinavalikoima Etacs -nostomoottoreihin.
- Hjälpmedels-CenterVästinyhdistelmäluettelossa kuvaturun, nostoliinoja ja henkilönostimia koskevan yhteistyösopimuksen mukaisesti dokumentoidun testauksen jälkeen voidaan käyttää myös siinä mainittuja nostoliinoja, katso lisätietoja osoitteesta www.hmcv.se
- Etacs ei vasta virheistä tai tapaturmista, joita voi aiheutua erimerkkisen nostokaaren/-liinan käytöstä.

Tuotteen kuvaus

FI

Kuvaus

kuva A

Seisontanosto -nostin on suunniteltu henkilöiden nostamiseen, ja sitä saa käyttää vain, jos ainakin yksi avustajista on saanut sen käytöstä opetusta tai jos joku vastaava työnhajaaja on paikalla.

Seisontanosto-nostin on suunniteltu käyttöön tavallisissa hoi-toympäristöissä.

Seisontanosto –nostinta ei pidä käyttää muuhun nostoon kuin valmistajan hyväksymään.

Seisontanosto -nostin on kehitetty sellaisten henkilöiden käytettäväksi, joilla on vaikeuksia nousta ylös ja jotka voivat aktiivisesti myötävaikuttaa nousse-misessa, mutta pysyvät seisaallaan päästyään ylös.

Seisovassa asennossa voi tapahtua lyhyt nosto esim. pyörätuoliin tai toiletikäynnin yhteydessä.

- | | | | |
|-----------------------------------|---------------------------|---------------------|---------------------------------------|
| 1. Nostovarsi | 6. Ohjausyksikkö | 12. Hätäkytkin | 18. Alaraajojentuen säätö, ala-asento |
| 2. Runko | 7. Akkumoduuli | 13. Hätälasku | 19. Alaraajojentuen säätö, yläasento |
| 3. Alarunko | 8. Käsi ohjain | 14. Työntökahva(t) | 20. Jalkatuki |
| 4. Nostomoottori | 9. Verkkoliitäntä | 15. Kiinnityskoukut | 21. Valumareikä |
| 5. Alarungon moottori koteloineen | 10. Pyörä, lukittava | 16. Alaraajojentuki | |
| | 11. Pyörä, (ei lukittava) | 17. Pohjevyö | |

Asennus

FI

Asennus

kuva B

Ennenasennusta on tarkistettava, että seuraavat osat löytyvät:

– Runko

Akkumoduuli, moottori, ohjausyksikkö ja käsiohjain

– Alarunko ja alarungon moottori

– Jalkatuki ja polvituki

– Verkkoliitäntä

Asennukseen tarvitaan 13 mm:n kiintoavain ja 5 mm:n kuusiokoloavain, eivät sisälly toimitukseen.

Hätäkytkin/hätälasku/lataus

FI

Hätäkytkin

kuva C

Seisontanousu –nostimen liike pysähtyy välittömästi, kun ohjausyksikössä olevaa punaista hätäkytkintä painetaan.

Nostimen käyttö on kielletty, jos hätäkytkin ei toimi.

Käytön jälkeen hätäkytkin vapautetaan jälleen kääntämällä neljänneskierros napissa olevan nuolen suuntaan. Sen jälkeen nostinta voidaan käyttää normaalisti.

Hätäkytkimen toiminta on tarkistettava säännöllisesti. Nostinta käytetään ilman kuormaa ja samalla painetaan hätäkytkintä – nostimen on pysähdyttävä välittömästi.



Hätäkytkintä ei saa käyttää käynnistys/pysäytyskytkimenä. Käytettäessä kytkintä sen on oltava aina ulosvedetyssä asennossa!

FI

Hätälasku

kuva D

Jos nostin lopettaa toimintansa käytön aikana (esim. käsiohjaimen vian takia), se voidaan aina vaaratta laskea hätälaskutoiminnon avulla.

Nostoei aiheuta hätälaskussa alaspäin suuntautuva painoa käyttäjälle ja nostovarrelle. Siten puristusvammojen riski vähenee.

Tämä voidaan tehdä kahdella tavalla:

1. Sähkökaapissa on painike, josta käynnistyy sähköinen hätälaskutoiminto.
2. Seisontanosto –nostimessa on mekaaninen hätälaskutoiminto. Käännä nostovarren putken yläosaa, niin nostovarsi laskeutuu kuormitettuna. (kuva D)

FI

Akku – lataus

kuva E

Akku on ladattava säännöllisesti. Suositus: joka yö. Hätäkytkin ei saa olla alas painettuna latauksen aikana.

Akussa ei ole omaa "muistia" ja sen käyttöikä voi lyhentyä huomattavasti, jos se tyhjenee kokonaan ennen seuraavaa latausta. Verkkopistoke kytketään pistorasiaan.



Seisontanosto –nostinta ei saa käyttää latauksen aikana. Akkua ei saa ladata kosteissa tiloissa, esim. kylpyhuoneessa.

Ohjausyksikössä on kaksi valodiodia (varoitussvaloa).

- Alempi valo on vihreä ja ilmoittaa käsiohjaimen käyttöönotosta. (Kuva E)
- Ylempi valo on keltainen ja ilmoittaa, että lataus on käynnissä. Merkkivalo vilkkuu latauksen aikana ja muuttuu jatkuvasti palavaksi keltaiseksi valoksi, kun akku on ladattu täyteen (kuva E).

Jos seisontanosto –nostin ei toimi odotetusti, vaikka akku on täyteen ladattu, se voi johtua siitä, että akun käyttöikä on ylittynyt. Siinä tapauksessa akku vaihdetaan uuteen (kuva F).

Etac voi toimittaa uuden akun.

Käyttö/Turvallisuus/Käsittely

FI

Ennen käyttöä

Auttaja vastaa siitä, että nostin tarkistetaan ulkoisesti aina ennen käyttöä. Jos huomataan joitakin vikoja, nostinta ei saa käyttää ennen ammattitaitoisen teknikon korjausta. Risaisia nostoliinoja ei saa koskaan käyttää.

Ennen käyttöä on tarkistettava, että

- nostin on asennettu asennusohjeen mukaisesti ja kaikki osat ovat paikoillaan
- kaikki kytkennät ja liitännät ohjausyksikköön, runkoon ja nostovarteen ovat ehjiä.
- moottorista ja ohjausyksiköstä ei kuulu epätavallista ääntä
- nostimessa ei näy vaurion merkkejä
- akku on ladattu

Ennen nostoa on tarkistettava:

- Nostovarusteet on valittu oikein käyttäjän tarpeisiin sopivaksi. Tämä koskee mallia, kokoa, materiaalia ja valmistusta.
- Kaikki nostovarusteet ovat vahingoittumattomia.
- Käyttäjä on asetettu nostovarusteisiin oikein ja turvallisesti, että mitään ruumiinvammoja aiheudu.
- Nostovarusteet on oikein kiinnitetty nostolaitteisiin.
- Nostoliinan hihnan reiät on oikein kiinnitetty nostokaaren koukkuihin, kun liinat on levitetty. Tämä tarkistetaan ennen kuin käyttäjä nostetaan alustaltaan.

FI

Nosto

kuva F

- Ennen nostoa alarungon kulmaa levitetään käsiohjaimen säätönäppäimen avulla.
- Nostinta nostetaan ja lasketaan painamalla kevyesti näppäimiä.



Lukitusta ei saa koskaan käyttää, kun käyttäjä nostetaan tai lasketaan.

On huomioitava, että sen laitteen pyörien, josta nostetaan tai johon lasketaan, on oltava lukittuina.

- Avustaja pitää kiinni käsiohjaimesta ja seisoo käyttäjän vierellä. Tämä luo turvallisuuden tunteen.
- On työskenneltävä järkevällä tavalla. Esimerkiksi pyörätuoli siirretään nostimen viereen eikä suinkaan päinvastoin. Pitkiä siirtoja käyttäjän ollessa nostoliinoissa on vältettävä.

Seisontanosto -nostin ei ole siirtolaite!

FI

Seisontanosto –nostimen käsittely

- Seisontanosto –nostinta suositellaan käytettäväksi vain lyhyisiin siirtoihin tasaisella alustalla.
- Seisontanosto –nostinta pitää vetää noston aikana. Näin käyttäjälle liike on mahdollisimman pehmeä ja avustaja ei rasitu tarpeettomasti.
- Kun nostinta pitää kääntää, avustajan on asettava nostimen pitkälle sivulle ja annettava nostimen kääntyä ”oman akselinsa ympäri”. Avustaja pitää kädellä kiinni nostimen yhdestä kahvasta ja painaa tai vetää toisella kädellä nostovarresta (läheltä kiinnityskoukkuja).
- Nostinta siirrettäessä suositellaan, että avustaja käyttää tilanteessa koko kehoaan hyväkseen eikä kierrä yläruumistaan ja hartioitaan. Avustajan on aina huolehdittava siitä, että nostin liikkuu vakaasti eikä kaatumisvaaraa ole.
- Nostinta työnnetään tai vedetään rauhallisesti ja varovaisesti. Nopeat liikkeet eivät ole vain epämiellyttäviä käyttäjälle, vaan äkkipysähdykset voivat myös olla turvallisuusriski.
- Nostinta ei saa koskaan yrittää nostaa. Siitä voi aiheutua käyttäjälle ja avustajalle vammautumiseriski.
- Lukitusta käytetään pääasiassa vain pysäköinneissä.
- Seisontanosto –nostinta voidaan käyttää nostettaessa istuvasta tai makaavasta asennosta. Näissä nostotilanteissa käytetään nostoliinoja, joita tavallisesti käytetään henkilönostimissa. On huomioitava, että silloin täytyy siirtää pois jalkalauta ja jalkatuki, ja näissä nostoissa nostimen on oltava lukitsematta.

Käyttö/turvallisuus/käsittely

FI

Seisontanosto –nostimen pysäköinti

kuva G

- Asetaalarunkokäsiohjaimessaolevankulmansäätölaitteen näppäimen avulla samansuuntaisesti.
- Lukitse pyörät

Kunnossapito/Huolto/Takuu

FI

Puhdistus

Nostimoottoria ja ohjausyksikköä saa puhdistaa vain vähän kostutetulla puhdistusliinalla, jotta kosteus ei vaurioittaisi sähkölaitteita. Metalliosia ja käsikahvoja voidaan puhdistaa puhdistus- tai desinfiointiaineilla.



Jokaisen puhdistuksen jälkeen on tarkistettava hätäkytkin ja hätälasku.

Nostinta ei saa altistaa juoksevalle vedelle!

FI

Vuosihuolto/tarkastus

Jos nostimesi ei toimi kunnolla, ota yhteys ammattitaitoiseen teknikkoon.

Viallista nostinta ei saa käyttää.

Korjattaessa ja vaihdettaessa osia pitää käyttää Etacin alkuperäisosiatailaadultaan vastaavantasoisia komponentteja, jotka on eritelty varaosaluettelossa.

Käytettäessä muunlaisia osia Etac ei vastaa toimivuudesta ja turvallisuudesta.

- Etac määrää, että nostin on tarkastettava kerran vuodessa Etacin liikkuvia nostimia koskevan huolto-ohjeen mukaisesti. Vain ammattitaitoinen henkilö saa tehdä tämän tarkastuksen. Tällainen vuotuinen tarkastus on säädetty myös ISO 10535 –standardissa.
- Haltija vastaa siitä, että tarkastus myös tehdään. Etac suosittelee haltijaa tekemään huoltosopimuksen.

- Jos huoltosopimus on tehty, teknikko vastaa siitä, että tarkastus on tehty oikein ja nostimen tarkastuksesta tehdään tarkastustodistus.
- Tarkastusteknikon havaitessa vakavia vikoja hän on velvollinen huolehtimaan siitä, että vian aiheuttaessa turvallisuusriskin nostin vedetään pois käytöstä.
- Tarkastusten välissä nostimeen tehdyt huollot, korjaukset ja muut ylimääräiset toimenpiteet on kirjattava tarkastustodistukseen.

FI

Takuu ja käyttöikä

- Nostimella on kahden ja akulla yhden vuoden takuu. Täydelliset takuutiedot löytyvät sivulla www.etac.com kohdasta "Warranty Mobile lifts".

Valmistus- tai materiaalivirheiden osalta takuu on 6 vuotta ja akun osalta 1 vuosi. Täydelliset tiedot ovat kohdassa "Warranty Etac Lift Products" osoitteessa www.etac.com

Odotettu käyttöikä normaalissa käytössä n. 10 vuotta.

Vianetsintätaulukko

FI

Ongelma	Mahdollinen syy	Vianetsintä	Toimenpiteet
Nostin ei toimi	Ei virtaa	Hätäkytkin päällä	Käännä hätäkytkintä neljäsosa kierrosta, jotta se menee pois päältä (kuva E)
		Akku tyhjä tai viallinen	Lataa tai vaihda akku
	Kontaktivika	Tarkista kaikki liitännät (moottori ja käsiohjain)	Laita liitännät kuntoon (kuva B)
		Verkkojohto liitetty pistorasiaan	Ota pois verkkojohto pistorasiasta
Tilapäinen toimintahäiriö: Nostin nousee vain ylöspäin tai alaspäin (eikä molempiin suuntiin) tai jalkojen säätö toimii vain yhteen suuntaan (yhteen tai erilleen)	Vika ohjausyksikössä	Vika käsiohjaimessa	Vaihda käsiohjain
		Vika ohjausyksikössä.	Vaihda ohjausyksikkö.
	Liian virranjännite tai vika ohjausyksikössä	Akku lataamaton tai viallinen	Lataa tai vaihda akku
		Irrota liitäntä käsiohjaimesta	Vaihda käsiohjain.
Jalkojen kulmansäätö ei toimi	Kontaktivika	Tarkista liitännät alarungon ja rungon välillä	Yhdistä liitännät (kuva B).
Nosto ja jalkojen kulmansäätö tapahtuu hitaasti. Käsiohjaimen lamppu palaa.	Heikko virranjännite	Akku on tyhjä tai viallinen	Lataa tai vaihda akku
		Virtajohto tai ohjausyksikkö ovat viallisia	Vaihda virtajohto tai ohjausyksikkö.
Nostimesta lähtee omi- tuinen ääni	Vika moottorissa tai vastus sen nivelkohdissa	Moottori ei liiku vapaasti nivelkohdissa	Irrota ja tarkista/säädä moottorin nivelkohtien kiristyskohdat tai ota yhteys huoltoon.

Tekniset tiedot

FI

Tekniset tiedot

Etac seisontanosto -nostin

Mitat.....	fig. H ja J (*75 mm:n pyörällä, -30 mm)
Enimmäiskuormitettavuus.....	180 kg
Nostojen määrä/80 kg.....	n. 80 (akun kapasiteetti)
Melutaso:	53 dBA
Puristusvoima, käsiohjaimen näppäimet	enint. 5 N

Alarunko

Kääntösäde.....	n. 110 cm
Kokonaispaino.....	46 kg
Alarungon paino.....	13 kg
Rungon kokonaispaino.....	23 kg
Jalkatuki ja alaraajojentuki.....	10 kg

Materiaali

Runko.....	pulverimaalattu teräs
------------	-----------------------

Sähkö tiedot

Käyttöaika	10 %, max. 2 min/18 min
Käyttöjännite	DC 24 V
Virtalähde.....	akkukäyttö
Virrankulutus.....	10 A

Turvaluokitus

Moottori.....	IPX4
Ohjausyksikkö.....	IPX4
Käsiohjain.....	IPX4
Akku	IPX4

Kierrätysohjeet

FI

Kierrätysohjeet

kuva I

Tämä tuote voi sisältää ympäristöä vahingoittavia aineosia, joten se pitää kierrättää kansallisten määräysten mukaisesti.

1. Lyijyakut
2. Sähkö- ja elektroniikkajäte
3. Sekoitemetallit

Lisävarusteet/Varaosat

FI

Lisävarusteet ja varaosat, ks. www.stieglmeyer.fi

Varastointi/kuljetus

FI

Jos nostin varastoidaan pidemmäksi aikaa, suosittelemme sen säilyttämistä sisätiloissa, jossa vallitsee normaali ilman-
kosteus (20-90 %). Suosittelemme myös ylläpitolatausta.

Muistiinpanoja

FI

Generelt



Takk for alt du valgte en oppreisningsløfter fra Etac.





For å unngå skader ved håndtering og bruk skal bruksanvisningen for løfteren og seilene leses før produktet tas i bruk.

I denne bruksanvisningen er brukeren den person som løfter. Hjelperen er den person som manøvrerer personløfteren.



Dette symbolet er oppført i bruksanvisningen sammen med tekst. Symbolet gjør bruker eller hjelper oppmerksom på at sikkerheten må ivaretas spesielt i nevnte situasjoner.

Nova 500 NG
Prod.nr 16030101
IPX4
Int: 10%, max 2 min/18 min
Internally powered equipment

   
Max: 180 kg / 395 lbs

Etac, Box 203, SE-334 24 Anderstorp
Sweden, +46 371 58 73 00
www.etac.com

Tested

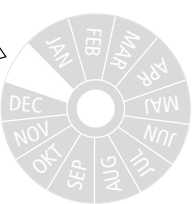





CE-merking



Type B iht. EN 60601-1



Les bruksanvisningen før produktet tas i bruk



Sorteres iht. nasjonale forskrifter

Sikkerhetsforskrifter



- Etacs oppreisningsløfter skal kun brukes som personløfter.
- Oppreisningsløfteren skal kun brukes av personer som har fått opplæring i riktig bruk av løfteren.
- Oppreisningsløfteren skal ikke benyttes som transportmiddel.
- Oppreisningsløfteren skal ikke belastes med mer enn 180kg.

Tilladte sejl/løfteåg



- Etac har et eget sortiment af løfteåg og løftesejl beregnet til Etacs løftehejs.
- Etac frasiger sig ansvaret for feil eller ulykker opstået ved brug af løfteåg/sejl af andet fabrikat.
- Men, etter dokumentert utprøving kan også andre, godkjente løfteseil benyttes.

Beskrivelse



Beskrivelse

Fig. A

Oppreisningsløfteren er beregnet for bruk ved personforflytning, der minst en av hjelperne har fått opplæring i bruk av produktet, eller der avdelingsansvarlig er tilstede.

Oppreisningsløfteren er tiltenkt bruk i sykehjem.

Bruk aldri oppreisningsløfteren for å løfte annet enn det den er godkjent for.

Oppreisningsløfteren er beregnet til bruk for personer som har problemer med å reise seg, men som aktivt kan medvirke til det, men som klarer å stå når de er blitt reist opp.

I stående stilling kan kortere forflytning foretas, for eks. til rullestol eller toalett.

- | | | | |
|--------------------------------|---------------------|---------------------|---------------------------------------|
| 1. Løftearm | 7. Batterimodul | 13. Nødsenk | 18. Dybdeinnstilling av legg støttene |
| 2. Løftestativ | 8. Håndkontroll | 14. Kjørehandtak | 19. Høydeinnstilling av legg støttene |
| 3. Understell | 9. Kabel | 15. Krokbeskyttelse | 20. Fotplate |
| 4. Løftemotor | 10. Hjul med brems | 16. Leggstøtter | 21. Dreneringshull |
| 5. Motor for bredderegule ring | 11. Hjul uten brems | 17. Polstret belte | |
| 6. Elboks | 12. Nødstop | | |

Montering

NO

Montering

fig. B

Før montering, kontroller at følgende deler er levert:

– **Løftestativ**

Batterimodul, Motor, Elboks, Håndkontroll

– **Understell med elektrisk bredderegulering**

– **Fotplate inkl. knestøtter**

– **Nettledning**

Det er nødvendig med fastnøkkel 13mm og umbraconøkkel 5mm ved montering. Inngår ikke.

Nødstopp/Nødsenk/Lading

NO

Nødstopp

fig. C

Oppreisningsløfterens bevegelse skal opphøre umiddelbart når man trykker på den røde nødstoppknappen som sitter på elboksen.

Løfteren skal ikke brukes hvis nødstoppen ikke fungerer.

Nødstoppknappen frigjøres etter bruk ved å vri den en kvart omdreining iht. pilmarkering på knappen. Deretter kan løfteren brukes igjen.

Nødstoppfunksjonen skal kontrolleres regelmessig. Kjør løfteren uten belastning og trykk inn nødstoppen – løfteren skal stoppe umiddelbart.



Nødstoppen skal ikke brukes som start-/stoppknapp. Når produktet brukes skal knappen alltid være dratt ut.

NO

Nødsenk

fig. D

Hvis løfteren slutter å virke under bruk (for eks. ved feil på håndkontrollen), kan brukeren alltid senkes uten fare ved hjelp av nødsenkfunksjonen.

Løfteren har ingen kraft nedover ved senking ut over brukerens tyngde og løftearmen. Derved minskes faren for klemskader.

Dette kan ivaretas på to måter:

1. På elboksen er det en knapp for elektrisk nødsenkning (fig. D1)
2. Oppreisningsløfteren har mekanisk nødsenkfunksjon. Vri toppen på aktuator og løftearmen beveger seg nedover når løfteren er lastet (fig D2).

NO

Batteri - Lading

fig. E

Batteriet skal lades regelmessig, fortrinnsvis hver natt. Nødstoppen skal ikke være trykket inn under lading.

Batteriet "husker" ikke, og levetiden kan forkortes betydelig hvis det blir helt utladet før neste lading. Koble nettledningen/støpselet til en stikkontakt.



Oppreisningsløfteren skal ikke brukes under lading. Batteriet skal ikke lades i fuktig rom, for eks. i et baderom.

Det sitter to lysdioder (indikatorlamper) på elboksen.

- Det nedre lyset er grønt og indikerer at håndkontrollen aktiveres. (fig. E)
- Det øverste lyset er gult og indikerer at batteriet lades. Lyset vil blinke under lading og lyser konstant når batteriet er fulladet. (fig. E)

Hvis oppreisningsløfteren ikke fungerer som forventet, til tross for at batteriet er fulladet, kan grunnen være at batteriets levetid er overskredet. I så fall må batteriet byttes.

Etac kan levere nytt batteri.

Bruk/Sikkerhet/Håndtering

NO Før bruk

Hjelperen er ansvarlig for å besiktige løfteren før bruk. Hvis det oppdages feil skal løfteren ikke brukes før den er reparert av teknikker. Ødelagte løfteseil skal ikke brukes.

Kontroller alltid før bruk:

- løfteren er montert iht. monteringsanvisningen og at alle deler er på plass
- alle koblinger og forbindelse til elboks, stativ og løftearm er i orden
- at motor og elboks ikke avgir unormale lyder
- løfteren ikke har tegn til skader
- batteriet er ladet

Kontroller alltid før et løft:

- løftetilbehøret er riktig valgt etter brukerens behov. Dette gjelder type seil, størrelse, materiale og utførelse.
- løftetilbehøret er uskadet.
- løfteseilet er korrekt og trygt lagt på brukeren, slik at det ikke er fare for skader.
- løftetilbehøret er korrekt festet på løfteredskapet.
- løfteseilets stropper er korrekt heftet på løftekrokene når de er stramme. Dette skal kontrolleres før brukeren løftes fra underlaget.

NO Løftet

fig.F

- Bredd understellets ben før løftet ved bruk at knappen for bredderegulering på håndkontrollen.
- Hev og senk løfteren ved å trykke på knappene.



BREMSENE SKAL IKKE BRUKES
når brukeren senkes.

OBS! Påse at hjulene på det produkt som brukeren løftes fra er i låst stilling.

- Hjelperen holder håndkontrollen og står nær brukeren under løftet. Dette skaper trygghet.
- Arbeid rasjonelt! Flytt f.eks rullestolen til oppreisningsløfteren, ikke motsatt. Unngå lange forflytninger med brukeren hengende i seilet.

Oppreisningsløfteren er ikke et transportmiddel.

NO Håndtering av oppreisningsløfteren

- Vi anbefaler at oppreisningsløfteren kun brukes til korte forflytninger på plant underlag.
- Oppreisningsløfteren bør dras ved forflytning. Dette gjør bevegelsen så rolig som mulig for brukeren, samtidig som hjelperen utsettes for minimal belastning.
- Når løfteren skal vries, må hjelperen stå på langsiden av løfteren og la løfteren dreie rundt sin egen akse. Hjelperen drar med den ene hånden i ett av løfterens håndtak, og trykker lett på løfteseilet med den andre hånden (nærmest krokbeskyttelsen).
- Ved forflytning av løfteren anbefaler vi at hjelperen bruker hele kroppen, og ikke vrir overkropp og skuldre. Hjelperen må alltid påse at løfteren beveger seg stabilt, og at det ikke foreligger fare for å velte.
- Skyv eller dra løfteren rolig og forsiktig. Raske bevegelser er ikke bare ubehagelige for brukeren, men kan ved et plutselig stopp utgjøre en sikkerhetsrisiko
- Forsøk aldri å løfte oppreisningsløfteren. Dette kan medføre fare for skader på hjelper og bruker.
- Bremsene benyttes hovedsakelig ved parkering.
- Oppreisningsløfteren kan også brukes ved løft fra sittende eller liggende stilling. I disse løftesituasjonene brukes en sele som vanligvis benyttes til personløft. Påse at man da må demontere fotplaten og leggstøttene. Ved slike løft skal ikke bremsen være tilkopleet.

Bruk/Sikkerhet/Håndtering

(NO)

Parkering av oppreisningsløfteren

fig. G

- Tilbakestill breddereguleringen til parallell stilling med knappene på håndkontrollen.
- Sett på bremsene.

Vedlikehold/Service/Garanti

(NO)

Rengjøring

Løftemotoren og elboksen skal kun rengjøres med fuktig klut pga. fare for fuktskader på elektronikken. Metalldelene og håndtakene kan rengjøres med rengjørings- eller desinfeksjonsmiddel.



Etter hver rengjøring skal nødstop- og nødsenkfunksjonene kontrolleres.

Løfteren skal ikke utsettes for rennende vann!

(NO)

Årlig service/besiktigelse

Hvis oppreisningsløfteren ikke fungerer som den skal, kontakt servicepersonell.

Defekt løfter skal ikke brukes.

Ved gjenbruk og bytte av deler bør originaldeler fra Etac, eller komponenter med tilsvarende kvalitet spesifisert i reservedelslisten, benyttes.

Ved bruk av andre deler er ikke Etac ansvarlig for funksjon og sikkerhet eller garantier.

- Etac anbefaler at løfteren skal ha årlig ettersyn, iht. Etacs serviceinstruksjon for mobile løftere. Denne kontrollen må gjennomføres av kvalifisert personell. Årlig ettersyn er foreskrevet i standarden ISO 10535.
- Det er eieren av produktet som er ansvarlig for at ettersyn gjennomføres. Etac anbefaler at eieren tegner serviceavtale.

- Hvis det foreligger en serviceavtale, er det servicepersonalet som er ansvarlig for at ettersynet blir korrekt utført, og at besiktigelsesprotokoll opprettes for den kontrollerte løfteren.
- Hvis servicepersonalet oppdager alvorlige feil på produktet, er de ansvarlig for å ta løfteren ut av bruk, hvis feilen representerer en sikkerhetsrisiko.
- Service og reparasjoner på løfteren, mellom årlige ettersynsintervaller, skal noteres i besiktigelsesprotokollen.

(NO)

Garanti - Levetid

- Oppreisningsløfteren har 2 års garanti, batteri 1 år. Garanti informasjon, se Etacs "Warranty Mobile lifts" på www.etac.com

6 års garanti mot material- eller fabrikkfeil. Batteri 1 år. For fullstendig garantiinformasjon se "Garanti Etac Løftere" på www.etac.com

Forventet levetid ved vanlig bruk er ca 10 år.

Feilsøkingsskjema

NO

Problem	Mulig årsak	Feilsøking	Tiltak
Løfteren fungerer ikke	Får ikke strøm	Nødstoppen trykket inn	Vri nødstoppen ¼ omdreining slik at den spretter ut (fig E)
		Batteriet er utladet eller defekt	Lad eller bytt batteriet
	Kontaktfeil	Kontroller alle kontakter (motor, håndkontroll)	Sett i kontaktene ordentlig (fig B)
		Nettledningen er tilkoplest stikkontakt	Dra ut støpselet fra stikkontakten
Intermittent feil: Løfteren går bare opp eller ned (ikke i begge retninger) eller benreguleringen kan bare foretas en vei (sammen eller delt)	Feil i elboksen	Feil på håndkontrollen	Bytt håndkontroll
		Feil i elboksen	Bytt elboks
	For liten strømtilførsel eller feil i elboksen	Batteriet er utladet eller defekt	Lade eller bytte batteriet
		Løse koblinger i håndkontrollen	Bytt håndkontroll
Benreguleringen fungerer ikke	Kontaktfeil	Kontroller kontaktene mellom understell og løftestativ	Sett sammen kontaktene (fig B)
Løftebevegelsen eller benreguleringen skjer langsomt. Lampen på håndkontrollen lyser.	Dårlig strømtilførsel	Batteriet er utladet eller defekt	Lade eller bytt batteriet
		Kabelen eller elboksen er defekt	Bytt kabel eller elboks
Løfteren avgir en misslyd	Feil i motoren eller motstand i motorens innfestningspunkter.	Motoren kan ikke røre seg fritt i innfestnings-punktene.	Løsne og kontroller/juster tildragningsmomentet i motorens innfestningspunkter, eller kontakt Etac.

Teknisk informasjon

NO

Teknisk informasjon

Nova 500 NG Mobil Oppreisningsløfter

Dimensjoner.....	fig. H og J (*med 75 mm hjul, -30 mm)
Maks belastning.....	180kg
Antall løft med 80kg.....	Ca. 80 (batteriets kapasitet)
Lydvolum	53dBA
Trykkraft håndkontrollens taster	maks 5 N

Understell

Dreieradius.....	Ca.110cm
Totalvekt	46kg
Vekt understell	13kg
Vekt løfteren komplett	23kg
Fotplate inkl. knestøtter.....	10kg

Materiale

Understell.....	Pulverlakkert stål
-----------------	--------------------

Elektriske data

Intermittent drift.....	10%, maks 2 min/18 min
Drivspenning	DC 24V
Strømtilførsel	Batteridrift
Strømforbruk.....	10A

Beskyttelsesklasse

Motor	IPX4
Elboks	IPX4
Håndkontroll.....	IPX4
Batteri	IPX4

Gjenbruksinformasjon

(NO)

Gjenbruksinformasjon

fig. I

Dette produktet kan inneholde materiale som kan skade miljøet hvis det ikke gjenvinnes iht. nasjonale forskrifter.

1. Blybatteri
- 2 Avfall fra elektrisk/elektronisk utstyr
3. Blandende metaller

Tilbehør/Reservedeler

(NO)

For tilbehør og reservedeler se www.etac.com

Lagring/Transport

(NO)

Hvis løfteren skal lagres over en lengre periode, anbefaler vi lagring innendørs i rom med normal luftfuktighet (20-90 %), og at batteriet lades langsomt.

Allmänt

SV

Tack för att du valt en uppresningslyft från Etac.

För att undvika skador vid hantering och användning, skall handbok för lyft och respektive sele läsas igenom.

I den här manualen är brukaren den person som lyfts. Hjälparen är den person som manövrerar uppresningslyften.



Den här symbolen förekommer i manualen tillsammans med text. Den uppmärksammar moment där uppresningslyftens, brukarens eller hjälparens säkerhet kan äventyras.

Nova 500 NG

Prod.nr 16030101

IPX4

Int: 10%, max 2 min/18 min

Internally powered equipment



Max: 180 kg / 395 lbs

Etac, Box 203, SE-334 24 Anderstorp
Sweden, +46 371 58 73 00
www.etac.com

Tested

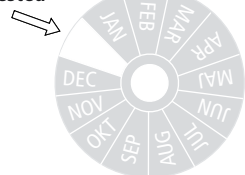

etac



CE-märkning



Typ B enligt EN 60601-1



Läs bruksanvisningen innan användning



Sorteras enligt nationella föreskrifter

Uppresningslyften är testad och uppfyller kraven enligt medicintekniska direktivet för klass 1-produkter (MDD 93/42/EEC). Uppresningslyften uppfyller kraven enligt EN 60601-1, EN 60601-1-2, ISO 10535.

Etac förbättrar fortlöpande sina produkter. Vi förbehåller oss därför rätten att ändra produkterna utan föregående meddelande. De mått som anges på ritningar eller annat material är endast vägledande.

Vi reserverar oss för feltryck och ofullständigheter.

Säkerhetsföreskrifter

SV

- Etacs uppresningslyft får endast användas för personlyft.
- Uppresningslyften får inte användas som transportmedel.
- Uppresningslyften får bara användas av personal som har fått instruktioner om hur lyften används på rätt sätt.
- Uppresningslyften får inte belastas med mer än 180 kg.

Tillåtna lyftselar/lyftbyglar

SV

- Etac har ett eget sortiment av lyftbyglar och lyftselar avsedda för Etacs lyftar.
- Men efter dokumenterad utprovning i enlighet med samarbetsavtal beskrivet i kombinationslista från Hjälpmiddels Center Väst över lyftselar – personlyftar, kan även godkända lyftselar ur denna användas, för mer info se www.hmcv.se
- Etac avsäger sig ansvar för fel eller olyckor som uppstår vid användning av en lyftbygel/sele av annat fabrikat.

Beskrivning

SV

Beskrivning

fig. A

Uppresningslyften är avsedd för personförflyttning, där minst en av hjälparna fått instruktioner om hur lyften används, eller där någon ansvarig arbetledare finns på plats.

Uppresningslyften är avsedd för användning i vanliga vårdmiljöer. Använd aldrig uppresningslyften för att lyfta annat än det som tillverkaren godkänt.

Uppresningslyften är avsedd att användas för personer som har svårt att resa sig och som aktivt kan medverka vid uppresning, men klarar att stå när de blivit uppresta.

Vid stående position kan en kortare förflyttning ske, t.ex till rullstol eller toalett.

- | | | | |
|------------------------------|---------------------|----------------------|--------------------------------------|
| 1. Lyftarm | 7. Batterimodul | 13. Nödsänkning | 18. Djupinställning av under benstöd |
| 2. Lyftstativ | 8. Handkontroll | 14. Körhandtag | 19. Höjdinställning av under benstöd |
| 3. Underrede | 9. Nätsladd | 15. Urkrokningsskydd | 20. Fotplatta |
| 4. Lyftmotor | 10. Hjul med broms | 16. Underbenstöd | 21. Avrinningshål |
| 5. Motor för vinkling av ben | 11. Hjul utan broms | 17. Vadbälte | 22. Färdriktning framåt |
| 6. Elbox | 12. Nödstopp | | |

Montering

SV

Montering

fig. B

Före montering, kontrollera att följande delar finns:

– **Lyftstativ**

Batterimodul, motor, elbox, handkontroll

– **Underrede med benvinklingsmotor**

– **Fotplatta inkl. knästöd**

– **Nätsladd**

Fast nyckel 13 mm och insexnyckel 5 mm behövs vid monteringen, men ingår ej.

Nödstopp/Nödsänkning/Laddning

SV

Nödstopp

fig. C

Upprensingslyftens rörelse upphör omedelbart när man trycker in den röda nödstoppsknappen som sitter på elboxen.

Lyften får inte användas om nödstoppet inte fungerar.

Nödstoppsknappen frigörs efter användning genom vridning ett kvarts varv enligt pilmarkering på knappen. Därefter kan lyftens motor användas igen.

Nödstoppets funktion ska kontrolleras regelbundet. Kör lyften utan belastning och tryck in nödstoppet – lyften ska stanna omedelbart.



Nödstoppet får inte användas som start/stoppknapp. Vid användning skall knappen alltid vara i utdraget läge!

SV

Nödsänkning

fig. D

Om lyften slutar fungera under användning (exempelvis vid fel på handkontrollen), kan den alltid sänkas utan risk med hjälp av nödsänkningfunktionen.

Lyften utövar ingen nedåtriktad kraft vid nödsänkning, utöver tyngden hos brukaren och lyftarmen. Därigenom minskar risken för klämskador.

Det finns två sätt att vidta en sådan åtgärd:

1. På elektronikboxen finns en knapp för elektrisk nödsänkning (fig. D 1).
2. Upprensingslyften har en mekanisk nödsänkningfunktion. Vrid/snurra överdelen av lyftmotorn och lyftarmen kommer att sänkas vid belastning (fig. D 2)

SV

Batteri – Laddning/Byte

fig. E

Batteriet ska laddas regelbundet. Vi rekommenderar laddning varje natt. Nödstoppet får inte vara intryckt under uppladdning.

Batteriet har ingen "minneseffekt" och dess livstid kan förkortas avsevärt om det får laddas ur helt före nästa uppladdning. Anslut nätsladden till ett vägguttag.



Upprensingslyften får inte användas under pågående laddning. Batteriet får inte laddas i fuktigt utrymme, t ex ett badrum!

Det sitter två lysdioder (indikatorlampor) på elboxen.

- Den nedre lampan lyser grönt och indikerar att handkontrollen har aktiverats (fig. E).
- Den övre lampan lyser gult och indikerar att laddning pågår. Indikatorn blinkar under laddningen och byter till ett konstant gult ljus när den är fullt laddad (fig. E).

Om uppreisningslyften inte fungerar som väntat, trots att batteriet är fullt uppladdat kan detta bero på att batteriets livslängd överskridits. I så fall byts batteriet (fig. F).

Etac kan leverera nytt batteri.

Användning/Säkerhet/Handhavande

SV Före användning

Hjälparen ansvarar för att visuellt kontrollera lyften före användning. Om något fel upptäcks skall lyften inte användas innan reparation utförts av behörig tekniker. Trasiga lyftselar ska aldrig användas.

Kontrollera alltid före användning att

- lyften är monterad enligt monteringsanvisningen och att alla delar finns på plats
- alla kopplingar och förbindelser till elbox, stativ och lyftarm är hela
- ställmotorn och elboxen inte avger onormala ljud
- lyften inte har några tecken på skador
- batteriet är laddat

Kontrollera alltid före lyft att

- lyfttillbehöret är rätt valt för brukarens behov. Detta gäller typ, storlek, material och utförande.
- lyfttillbehören är oskadade.
- lyfttillbehören är korrekt och säkert fastsatta på brukaren, så att ingen kroppsskada kan uppstå.
- lyfttillbehöret är korrekt fastsatt på lyftredskapet.
- lyftselsens bandöglor är korrekt påhakade på lyftbygelnskrokar när de är uppsträckta. Detta kontrolleras före brukaren lyft från underlaget.

SV Lyft

fig.F

- Bredda hjulstativets vinkel före lyft med hjälp av knappen för vinkeländring på handkontrollen.
- Hög och sänk lyften genom att trycka mjukt på knapparna.



ANVÄND ALDRIG BROMSARNA när brukaren lyfts eller sänks.

OBS! Att hjulen på det som brukaren lyfts från eller till måste ha hjulen i låst läge.

- Hjälparen håller handkontrollen och står nära brukaren. Detta skapar trygghet.
- Arbeta rationellt! Flytta t ex rullstolen till upprensingslyften och inte tvärtom. Undvik långa förflyttningar med brukaren stående i selen.

Upprensingslyften är inte ett transportmedel!

SV Hantering av upprensingslyften

- Vi rekommenderar att upprensingslyften används endast till korta förflyttningar på plant underlag.
- Upprensingslyften bör dras vid förflyttning. Detta gör rörelsen så lugn som möjligt för brukaren, samtidigt som hjälparen utsätts för minsta möjliga belastning.
- När lyften ska vridas ställer sig hjälparen på långsidan av lyften och låter lyften vrida sig "kring sin egen axel". Hjälparen håller med ena handen i ett av lyftens handtag och trycker eller drar med den andra handen lätt på lyftarmen (närmast urkrokningskyddet).
- Vid förflyttning av lyften rekommenderar vi att hjälparen utnyttjar hela kroppen och inte vrider på överkropp och skuldror. Hjälparen måste alltid se till att lyften rör sig stabilt och att det inte finns någon vältningsrisk.
- Skjut eller dra lyften lugnt och försiktigt. Snabba rörelser är inte bara obehagliga för brukaren, utan kan vid ett plötsligt stopp också utgöra en säkerhetsrisk.
- Försök aldrig lyfta upprensingslyften. Detta kan medföra risk för skador på både hjälpare och brukare.
- Bromsarna används huvudsakligen vid parkering.
- Upprensingslyften kan även användas för lyft från sittande eller liggande ställning. Vid dessa lyftsituationer används sele som normalt används till personlyft. Observera att man då måste montera bort fotplatta och underbenstöd, vid dessa lyft ska lyften vara obromsad.

Användning/Säkerhet/Handhavande

SV

Parkering av upprensingslyften

fig. G

- Återställ hjulstativet till parallell-läge med hjälp av knappen för vinkeländring på handkontrollen.
- Aktivera bromsarna.

Underhåll/Service/Garanti

SV

Rengöring

Drivmotorn och elboxen ska rengöras med en lätt fuktad trasa, på grund av risk för fuktskador på elektroniken. Metalldelarna och handtagen kan rengöras med rengörings- eller desinfektionsmedel.



Efter varje rengöring ska nödstopp nödsänkning kontrolleras!

Lyften ska inte utsättas för rinnande vatten..

SV

Årlig service/besiktning

Om något på din lyft ej fungerar, tag kontakt med behörig tekniker.

Defekt lyft ska ej användas.

Vid rekonditionering och byte av delar bör originaldelar från Etac eller komponenter med motsvarande kvalitet, specificerade i reservdelslista användas.

Vid användning av andra delar ansvarar inte Etac för funktion och säkerhet.

- Etac föreskriver att lyften ska besiktigas en gång per år, enligt Etacs serviceinstruktion för mobila lyftar. Denna kontroll måste genomföras av kvalificerad personal. En sådan årlig besiktning föreskrivs också i standarden ISO 10535.
- Det är ägaren som ansvarar för att besiktningen genomförs. Etac rekommenderar att ägaren tecknar ett serviceavtal.

- Om ett serviceavtal har tecknats är det teknikern som ansvarar för att besiktningen genomförs korrekt, och att ett besiktningsprotokoll upprättas för den kontrollerade lyften.
- Om besiktningsteknikern upptäcker något allvarligt fel på lyften är han skyldig se till att lyften tas ur bruk om felet innebär någon säkerhetsrisk.
- Service, reparationer och andra extraordinära arbeten på lyften mellan besiktningar ska noteras på besiktningsprotokollet.

SV

Garanti - Livslängd

- 6 års garanti mot fel i tillverkning eller material, batteri 1 år. För fullständig garanti-information se "Warranty Etac lift products" på www.etac.com

Förväntad livslängd vid normal användning ca 10 år.

Felsökningschema

SV

Symtom	Möjlig orsak	Felsökning	Åtgärd
Lyften fungerar inte.	Ingen ström	Nödstoppet intryckt	Vrid nödstoppet 1/4 varv så att det fjädrar ut (fig. E)
		Batteriet urladdat eller defekt	Ladda eller byt batteriet
	Kontaktfel	Kontrollera alla kontakter (motor, handkontroll)	Sätt i kontakterna ordentligt (fig. B)
		Nätsladden ansluten till eluttag	Ta bort nätsladden från eluttaget
Intermittent fel: Lyften går bara uppåt eller nedåt (inte åt båda hållen) eller benvinklingen kan bara justeras åt ett håll (ihop eller isär).	Fel i elboxen	Fel på handkontrollen	Byt handkontrollen
		Fel i elboxen	Byt elbox
	För låg strömtillförsel eller fel i elboxen	Batteriet urladdat eller defekt	Ladda eller byt batteriet
		Lös anslutning i handkontrollen	Byt handkontrollen
Benvinklingen fungerar inte	Kontaktfel	Kontrollera kontakterna mellan underrede och lyftstativ	Sätt ihop kontakterna (fig. B)
Lyftrörelsen eller benvinkelrörelsen sker långsamt. Lampan på handkontrollen lyser.	Dålig strömtillförsel	Batteriet urladdat eller defekt	Ladda eller byt batteriet
		Nätsladden eller elboxen är defekt	Byt nätsladd eller elbox
Lyften avger onormala ljud.	Fel i motorn eller motstånd i motorns ledpunkter.	Motorn kan inte röra sig fritt i ledpunkterna.	Lossa och kontrollera/justera åtdragningsmoment i motorns ledpunkter eller kontakta Etac.

Teknisk information



Teknisk information

Etac upprensingslyft

Måttangivelser.....	fig H och J (*med 75 mm hjul, -30 mm)
Maxlast:	180 kg
Antal lyft med 80 kg	ca 80 (batteriets kapacitet)
Ljudvolym:	53 dBA
Tryckkraft handkontrollsknappar:	max 5 N

Underrede

Vändradie	ca 110 cm
Totalvikt	46 kg
Vikt underrede.....	13 kg
Vikt lyftstativ komplett.....	23 kg
Fotplatta inkl. underbenstöd	10 kg

Material

Chassi:.....	Pulverlackerat stål
--------------	---------------------

Elektriska data

Intermittent drift.....	10%, max 2 min/18 min
Drivspänning	DC 24V
Strömförsörjning	Batteridrift
Strömförbrukning	10 A

Skyddsklass

Motor	IPX4
Elbox	IPX4
Handkontroll.....	IPX4
Batteri	IPX4

Återvinningsinstruktion

SV

Återvinningsinstruktion

fig. I

Den här produkten kan innehålla ämnen som kan skada miljön om den inte återvinns enligt nationella föreskrifter.

1. Blybatteri
2. Avfall från elektrisk/elektronisk utrustning
3. Blandade metaller

Tillbehör/Reservdelar

SV

För tillbehör och reservdelar se www.etac.com

Lagring/Transport

SV

Då lyften lagras under en längre tid rekommenderar vi att den förvaras i inomhusmiljö med normal luftfuktighet (20-90 %) samt att underhållsladdning görs.

Etac Sverige AB
Box 203, 334 24 Anderstorp, Sweden
Tel 0371-58 73 00
Fax 0371-58 73 90
info@etac.se www.etac.se

Etac AB (export)
Box 203, 334 24 Anderstorp, Sweden
Tel 46 371-58 73 30
Fax 46 371-58 73 90
info@etac.se www.etac.com

Etac AS
Pb 249, 1501 Moss, Norge
Tel 815 69 469
Fax 69 27 09 11
hovedkontor.norge@etac.com www.etac.no

Etac A/S
Egeskovvej 12 8700 Horsens
Tel 79 68 58 33
Fax 75 68 58 40
info@etac.dk www.etac.dk

Etac GMBH
Bahnhofstraße 131, 45770 Marl, Deutschland
Tel 0236 598 710
Fax 0236 598 6115
info@etac.de www.etac.de

Etac Holland BV
Fluorietweg 16a, 1812RR Alkmaar, Nederland
Tel +31 72 547 04 39
Fax +31 72 547 13 05
info.holland@etac.com www.etac.com

