

alber

KLEIN.
LEICHT.
WENDIG.

e-fix[®]
Elektrischer Zusatzantrieb

Bruksanvisning e-fix E35

NO

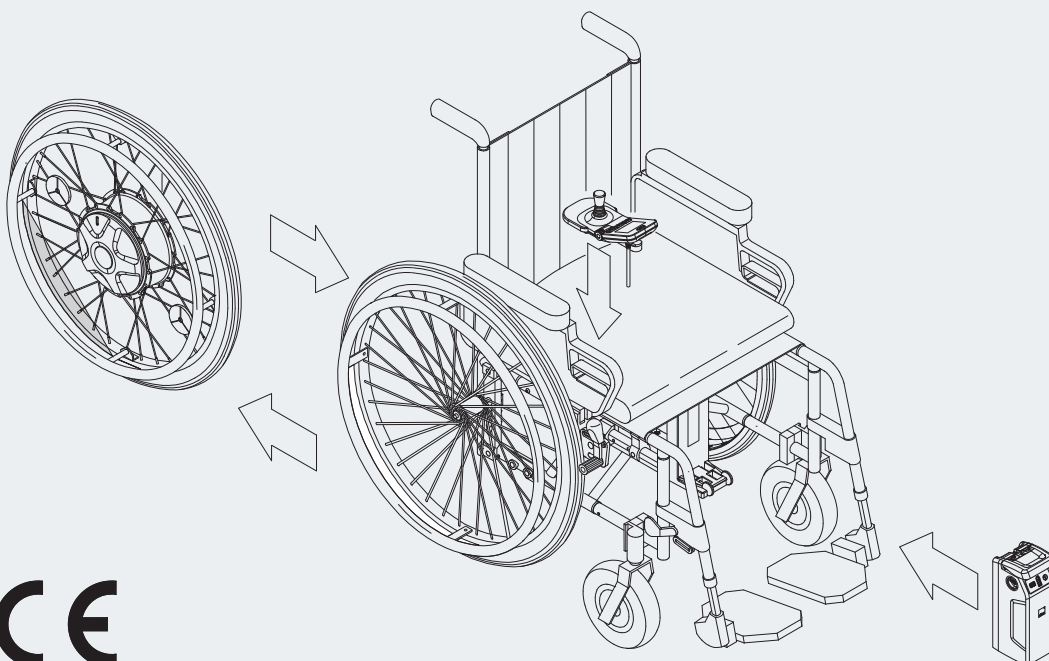

CE

Service Center (Deutschland)

Montag bis Donnerstag von

8.00 - 18.00 Uhr

Freitags von

8.00 - 16.00 Uhr

erreichbar unter

Telefon (0800) 9096-250

(gebührenfrei)

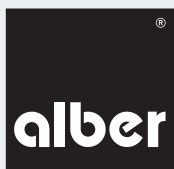

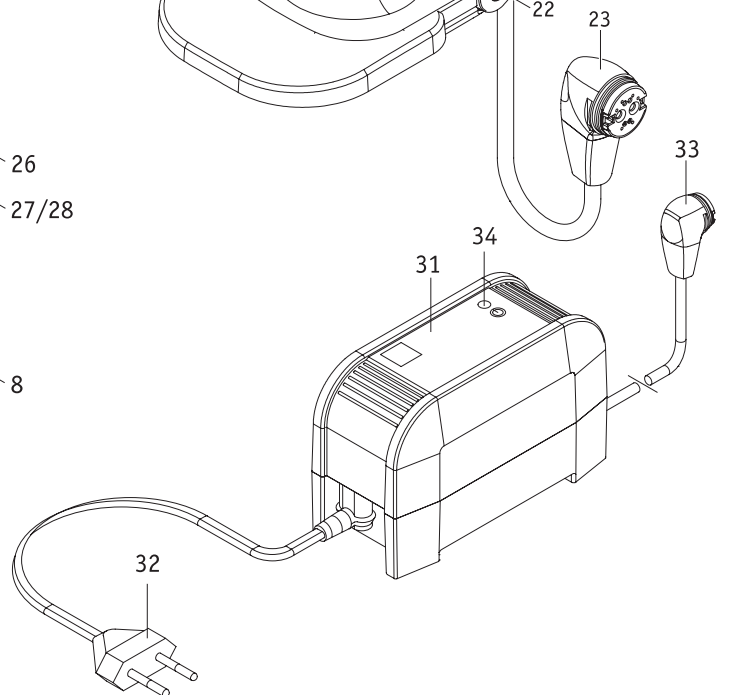
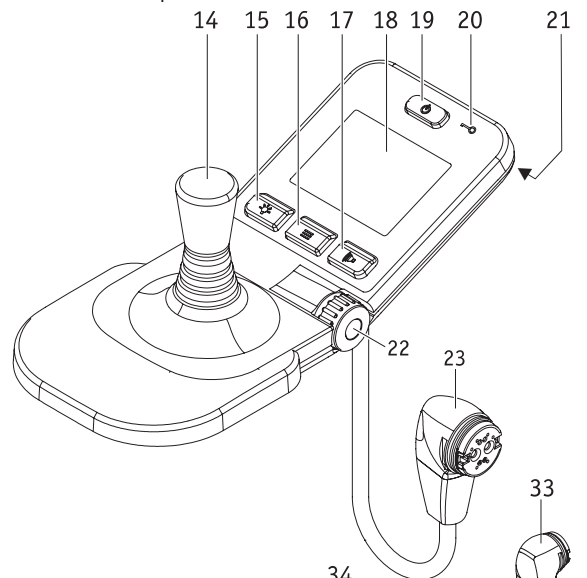
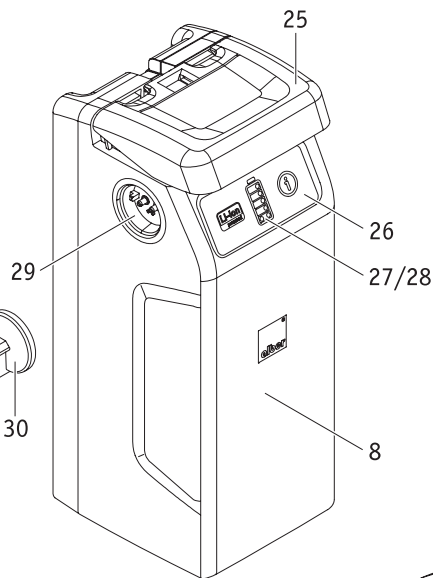
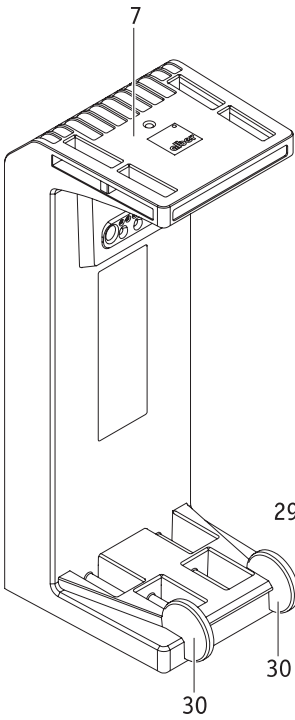
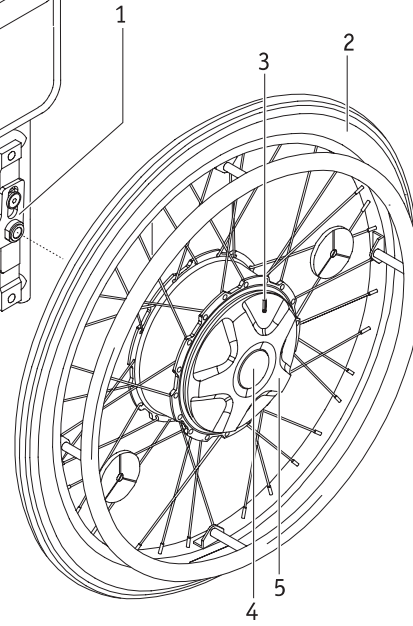
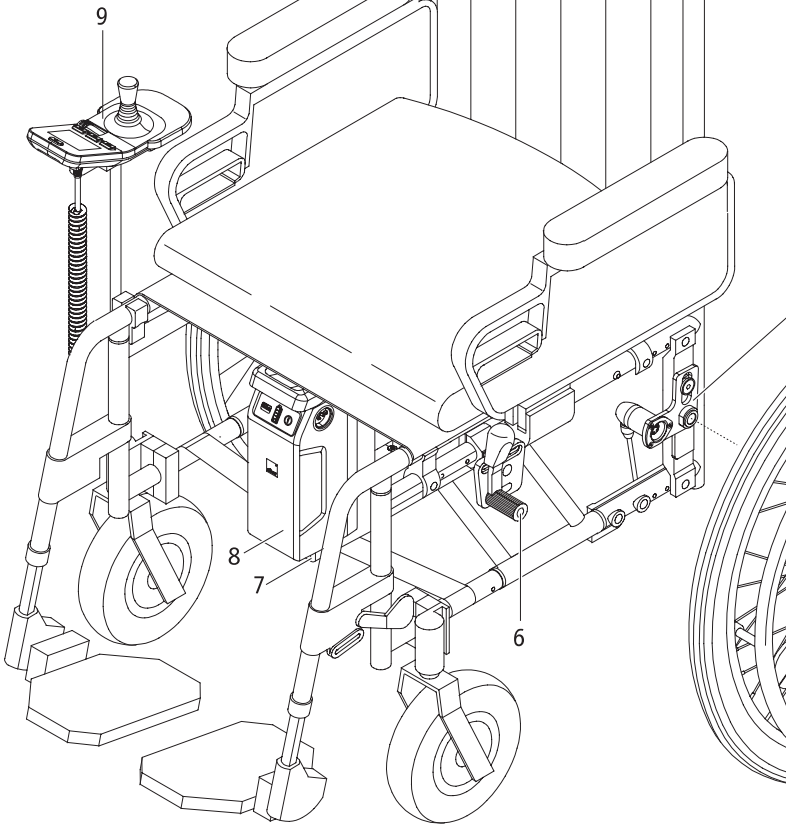
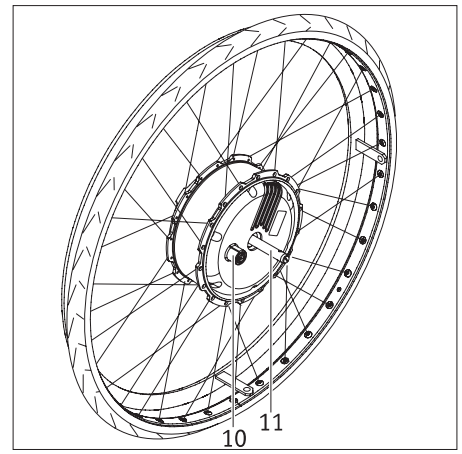
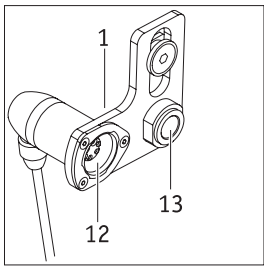

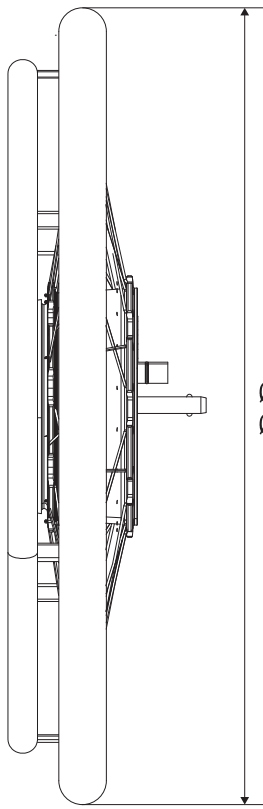
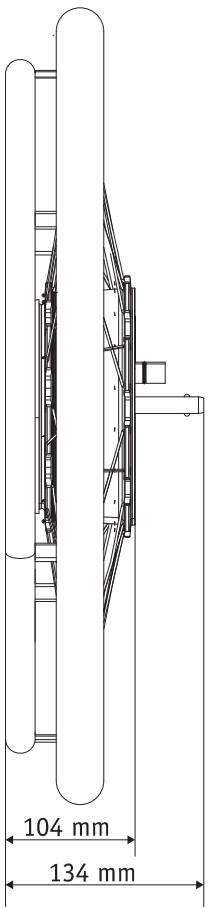

Ø 22" = 560 mm
Ø 24" = 610 mm

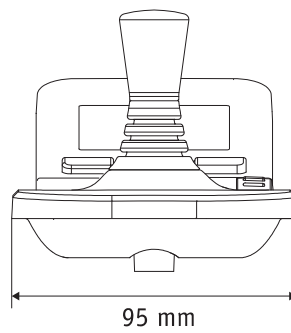
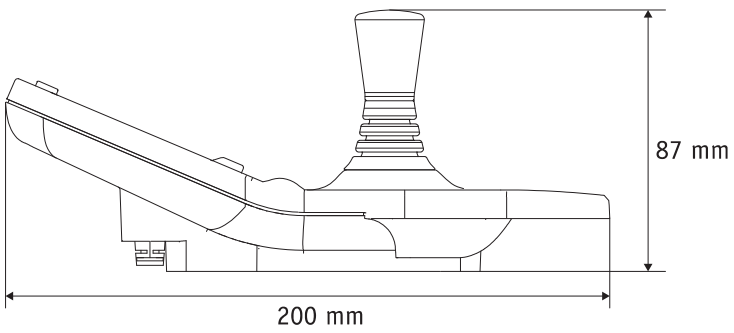
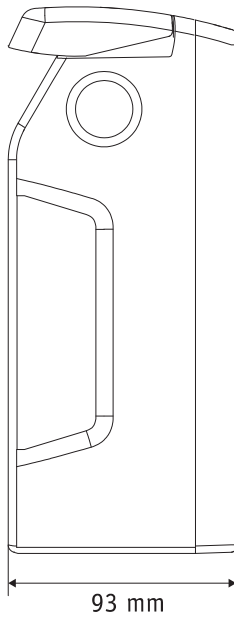
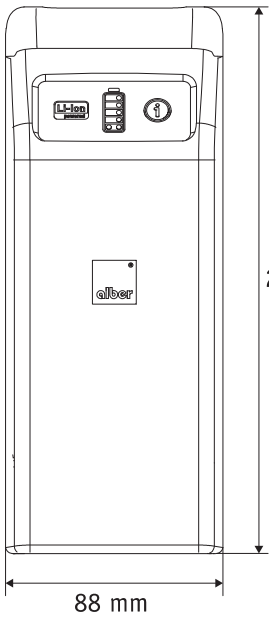

Innhold

1. Innledning	2		
1.1 Instruksjoner for bruk	2	5.2.3 Kjøre med styrespaken	23
1.2 Viktige sikkerhetshenvisninger – vennligst ta hensyn til disse	2	5.2.4 Omgivelsesbelysning	23
1.3 Bruk av e-fix i henhold til bestemmelsene	2	5.2.5 Tutesignal	24
1.4 Henvisninger for håndtering	2	5.2.6 Begrensning av hastigheten	24
1.5 Tegnforklaring	3	5.2.7 Startspærre	25
1.6 Tillatte bruksbetingelser/bruksområder	4	5.3 Betjeningsenhetens menyer	26
1.7 Standard leveringsomfang	5	5.3.1 Menystruktur (oversikt) og tilhørende taster på betjeningsenheten	26
1.8 Opsjonalt tilbehør	5	5.3.2 Visninger i kjøreskjermen	27
1.9 Kort oversikt over de viktigste elementene	5	5.3.3 Hente opp menyer	27
2. Idriftsettelse	6	5.3.4 Meny <i>kjøremodus</i>	28
2.1 Montering av hjulene	7	5.3.5 Meny <i>visning</i>	28
2.2 Slå på systemet	8	5.3.6 Meny <i>dagskilometer reset</i>	28
2.3 Slå av systemet	8	5.3.7 Meny <i>innstilling</i>	29
2.4 Ta av hjulene	9	5.4 Stille inn språk ved første gangs bruk av e-fix	30
2.5 Transport og lagring av hjulene som kjøretøybagasje	9	5.5 Kjøreparametere	30
2.6 Ytterligere henvisninger ang. kjøringen	10	6. Varsel- og feilmeldinger	31
2.6.1 Å kjøre med de manuelle rullestolhjulene	10	7. Lagring, pleie, vedlikehold, avfallshåndtering	33
2.6.2 Kjøre med e-fix hjulene i skyvemodus	10	7.1 Lagring	33
2.6.3 Kjøre med e-fix hjulene i motordrift	11	7.2 Pleie	33
2.6.4 Rekkevidde	11	7.3 Gjenbruk	33
3. Sikkerhets- og farehenvisninger ved kjøring med e-fix	12	7.4 Vedlikehold	33
3.1 Generelle henvisninger	12	7.5 Avfallshåndtering	34
3.2 Tips til kjøretreningen	12	8. Ansvar og garanti	34
3.3 Sikkerhetshenvisninger	13	8.1 Garantiansvar	34
3.4 Hindere	14	8.2 Holdbarhetsgaranti	34
3.5 Farlige steder og farlige situasjoner	14	8.3 Ansvar	34
4. Batteripakke	16	9. Tekniske data	35
4.1 Visninger på batteripakken	16	10. Etiketter	36
4.2 Innsetting av batteripakken	17	11. Opplysninger om produktsikkerheten	37
4.3 Fjerne batteripakken	17	12. Informasjon for omseting	38
4.4 Visninger på ladeapparatet	18	13. Transport av passasjerer	38
4.5 Lading av batteripakken	18	14. Viktig informasjon om flyreiser	38
4.6 Energiregenerering (gjenvinning)	19	15. Viktig juridisk merknad for brukeren av dette produktet	38
4.7 Generelle henvisninger om lading av batteripakken	20		
4.8 Sikkerhetshenvisninger om ladeapparatet og ladeprosessen	20	Vedlegg A – svingarm for betjeningsenheten	39
4.9 Sikkerhetshenvisninger for batteripakken	21	Vedlegg B – Intuitiv ledsagerstyring	40
4.10 Lagring av batteripakken	21	Vedlegg C – Opti Box	42
4.11 Sikkerhets- og varselhenvisninger for transport og forsendelse	21	Vedlegg D – Betjeningsenhet for ledsager	42
5. Betjeningsenhet	22	Vedlegg E – vippestøtter	43
5.1 Sette på og ta av betjeningsenheten	22		
5.2 Funksjoner på betjeningsenheten	22		
5.2.1 Slå på systemet	22		
5.2.2 Slå av systemet	23		

Denne bruksanvisningen gir informasjon om produktet

- e-fix E35, opptil 120 kg personvekt, hjulstørrelser: 22" eller 24" havarisikker
 - e-fix E36, opptil 160 kg personvekt, hjulstørrelser: 24" havaribeskyttet
- begge nevnes i det etterfølgende "e-fix".



41.0001.4.99.08

Redaksjonen avsluttet: 2019-08-07

Denne bruksanvisningen finnes på vår Internetside www.alber.de for nedlasting.

Hvis du har behov for en med større skrift, ta kontakt med Alber Service Senter.

1. Innledning

1.1 Instruksjoner for bruk

E-fix er et utstyr for tilleggsframdrift av rullestoler. E-fix E35/E36 forvandler en manuelt drevet rullestol til en elektrisk drevet rullestol. Den er ment som et medisinsk hjelpemiddel for handikappede personer, for å øke deres mobilitet og fleksibilitet.

1.2 Viktige sikkerhetshenvisninger – vennligst ta hensyn til disse

e-fix er et utstyr for tilleggsframdrift av rullestoler. Av sikkerhetsmessige grunner skal den kun betjenes av personer som

- har fått opplæring i bruken av den,
- og som uten større innskrenkninger kan bevege og koordinere begge hendene hhv. armene,
- er fysisk og psykisk i stand til å betjene rullestolen med de påmonterte e-fix-hjulene på en sikker måte i enhver brukssituasjon (f.eks. kjøring på vei), og hvis e-fix-hjulene skulle slutte å virke, er i stand til å bremse rullestolen og stoppe den på en sikker måte.

I forbindelse med nytt utstyr er opplæringen i hvordan utstyret skal brukes en del av leveransen, og det skjer etter avtale med din forhandler eller en representant fra Alber GmbH. Dette blir gjort uten tilleggskostnader for deg.

Hvis du fortsatt er usikker på hvordan du skal håndtere e-fix, så må du også henvende deg til din forhandler.

I tilfelle eventuelle tekniske feil, kan du også ta direkte kontakt med forhandleren eller med Alber Service Center (telefon 0800 9096 250) (gratis; kun innenfor Tyskland).

Ved bruk av e-fix bør du også ta nøye hensyn til rullestolprodusentens spesifikasjoner og generelle bruksanvisning (f.eks. maksimal stigning, styrehjulenes lufttrykk osv.). De angitte grenseverdiene må ikke under noen omstendigheter overskrides.

Kjøring nær områder med sterke elektriske støyfelt bør unngås.

I sjeldne tilfeller kan bruken av e-fix muligens virke forstyrrende på andre innretninger, f.eks. tyverisikringer i kjøpesentre.

Du kan ikke kjøre med e-fix i rulletrapper eller på rullefortau.

Likeledes er det ikke tillatt å kombinere e-fix med tilbehør som ikke er godkjent av Alber.



Unngå å ta i bruk e-fix før du er opplært av en autorisert forhandler eller en representant for firma Alber GmbH!

1.3 Bruk av e-fix i henhold til bestemmelsene

Rullestoler med påmonterte e-fix hjul skal utelukkende brukes for transport av bevegelseshemmede personer.

e-fix kan kun monteres og drives på rullestoler som er listet opp i holderdatabanken til Alber.

1.4 Henvisninger for håndtering

Ikke noe annet tilbehør for driften enn det som er tillatt av Auber kan monteres på. Likeså kan e-fix, inkludert tilbehørsdeler, ikke teknisk endres.

Bruk av e-fix må skje under de følgende forutsetningene:

- Overholde opplysningene, anvisningene og anbefalingene i denne bruksanvisningen
- e-fix brukes kun av en person som er opplært i bruken av den.
- Det er ikke utført tekniske endringer på utstyret hverken av brukeren eller av tredjemann.

En opplært person er en som beviselig har fått opplæring vedrørende oppgavene vedkommende skal utføre, og mulige farer, som kan oppstå ved ufagmessig handlemåte, og som har fått innføring i håndteringen av e-fix. Vanligvis er dette kjøperen av rullestolen der e-fix hjulene er montert. Opplæringen utføres av den autoriserte forhandleren eller av en representant for Alber GmbH. Der er uttrykkelig forbudt for personer, som ikke er opplært eller kvalifisert, å bruke e-fix.

e-fix kan ikke brukes til formål som ikke er i overensstemmelse med bruk i henhold til bestemmelsene. Dette gjelder i første rekke alle typer transport av last, som for eksempel transport av bruksgjenstander eller ekstra passasjerer. Bruk i henhold til bestemmelsene inkluderer også å overholde opplysningene om gjennomføring av sikkerhetstekniske kontroller, som er foreskrevet i denne bruksanvisningen, samt å ta hensyn til og overholde sikkerhets- og farehenvisningene i forbindelse med kjøringen.

Alber GmbH anser følgende tilfeller som misbruk av e-fix:

- Bruke utstyret på en måte som går i mot henvisningene og anbefalingene i denne bruksanvisningen.
- Overskridelse av de tekniske grensene som er definert i denne bruksanvisningen
- Tekniske endringer på og i utstyret
- Montering og bruk av fremmede deler og tilbehør, som ikke er produsert eller anbefalt for bruk av Alber.

For skader som oppstår på grunn av

- misbruk av utstyret
- håndtering av utstyret av en ikke opplært person
- bruk av utstyret som går i mot anvisningene og anbefalingene i denne bruksanvisningen
- overskridelse av de tekniske grensene som er definert i denne bruksanvisningen

fraskriver Alber GmbH seg ethvert ansvar.



Før bruk av e-fix må du gjøre deg fortrolig med sikkerhets- og farehenvisningene i de enkelte kapitlene i denne bruksanvisningen.

1.5 Tegnforklaring

Viktige tips og henvisninger er i denne bruksanvisningen merket på følgende måte:



Henvisning til tips og spesiell informasjon.



Advarsel for mulige farer for din egen sikkerhet og helse, såvel som henvisninger om mulige skaderisikoer. Advarsel mot mulige tekniske problemer eller skader.

Ta absolutt hensyn til disse henvisningene og advarslene for å unngå personskader og skader på produktet!

Nedenfor forklares symbolene, som er benyttet på etikettene (se kapittel 10) og delvis i denne bruksanvisningen.



E-fix og det tilhørende eksterne ladeapparatet oppfyller de relevante kapitlene i standard EN 12184 for elektriske rullestoler og samsvarer med ISO 7176-14 for rullestoler som samsvarer med EU-direktivet for medisinsk utstyr (MDR) 2017/745. E-fix er et medisinsk produkt av klasse I.



For henvisning om deponeringen av e-fix og dens komponenter, se kapittel 7.4.



Advarsel mot magnetiske felt og krefter.



Apparatet må beskyttes mot fuktighet.

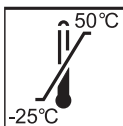

Opplysning om hvilket temperaturområdet apparatet kan benyttes i.



Følg bruksanvisningen!

Denne bruksanvisningen inneholder bl.a. anvisninger, informasjon og advarsler om bruken av e-fix samt lading av batteripakkene. Disse skal leses og tas hensyn til før idriftsettelse eller første gangs lading av e-fix.



Maksimal personvekt, som e-fix kan belastes med
e-fix E35: 120 kg / e-fix E36: 160 kg).



Opplysning om produksjonsdato på systemetiketten (se kapittel 10)

4



Navn og adresse til produsenten av utstyret (se baksiden av denne bruksanvisningen)



Fareklasse (klasse 9) på batteripakkens eske
Se mer om dette også i kapittel 4.11.

1.6 Tillatte bruksbetingelser/bruksområder

- Vær oppmerksom på henvisningene om de tillatte bruksbetingelsene i bruksanvisningen for rullestolen som e-fix hjulene er montert på.
- I tillegg til opplysningene om e-fix må du absolutt også ta hensyn til informasjonen fra rullestolprodusenten (f.eks. maksimal stigeevne, maksimalt tillatt høyde på hindere, maksimal nyttelast, maksimal hastighet etc.). Det er alltid de laveste verdiene som gjelder!
- Innskrenkninger i tillatte driftsbetingelser (f.eks. maksimal stigeevne, maksimalt tillatt høyde på hindere, brukerens maksimale nyttelast osv.) skal også følges ved bruk av e-fix!
- e-fix kan bare brukes ved temperaturer mellom -25°C og +50 °C. Utsett ikke e-fix for varmekilder (som f.eks. intensiv solstråling) da overflater kan bli veldig varme på grunn av det.
- Unngå kjøring på løs grunn (f.eks. løs pukk, sand, slam, snø, is eller gjennom dype vanddammer).
- Vær spesielt oppmerksom på sikkerhets- og farehenvisningene fra og med kapittel 3.



Ikke utsett e-fix for permanent sterk solstråling når den ikke er i bruk. Dette vil føre til at motoren blir varmet opp og i ekstreme tilfeller ikke kan yte sin fulle effekt. Plastdelene kan også bli skadet under sterk solstråling.



Kjør aldri uten vippestøttene, og ta de kun av for å kjøre over større hindere. Den som kjører må vurdere om han trenger en ledsager for å hjelpe til, fordi det er større fare for å velte.



Ved kjøring uten parvist monterte vippestøtter, økes faren for ulykker - og dermed for personskader. Alber GmbH fraskriver seg alt ansvar for ulykker, som skyldes ikke monterte parvise vippestøtter.



Kjøring av såkalte «wheelies» (vippestøtter tatt av rullestolen, hjulene til e-fix på bakken, forhjulene (trinser) til rullestolen fritt hengende i luften) er ikke tillatt. Alber GmbH fraskriver seg alt ansvar for ulykker, som skyldes denne kjøremåten.

1.7 Standard leveringsomfang

- to e-fix hjul
- Betjeningsenhet inkl. håndstøtte
- Holder for betjeningsenheten
- Batteripakke
- Batterimottak for batteripakken inkludert ledning til motoren
- Ladeapparat
- denne bruksanvisningen
- Nøkkel for startsperre

Det må eksistere spesielle fester for å feste e-fix hjulene til rullestolen. Hvis dette ikke er tilfellet, må du henvende deg direkte til din fagforhandler eller et Alber-verksted.

1.8 Opsjonalt tilbehør

- | | |
|---|------------------------------------|
| • Intuitiv ledsagerstyring | • Vippestøtter |
| • Svingarm for betjeningsenheten | • Eikebeskytter |
| • Opti-boks | • Ekstern ladekontakt |
| • Bryter for hastighetsstopp/
hastighetsgrense | • Ekstern på/av-bryter |
| • forskjellige konsoller for styrespak | • Vernebøyle for betjeningsenheten |
| • forskjellige batteripakker | |

Det anbefales å kun benytte originaltilbehør fra Alber.

e-fix er konstruert slik at det oppnås utmerkete ytelser når den brukes sammen med Alber originaltilbehør. Alber er ikke ansvarlig for skader på produktet eller for ulykker (som for eksempel branner osv.), som oppstår som følge av en feilfunksjon på grunn av ikke originale tilbehørs- eller reservedeler. Garantien dekker ingen reparasjoner som er nødvendige på grunn av en feilfunksjon på grunn av ikke originale tilbehørsdeler. Du kan likevel få utført slike reparasjoner på oppdragsbasis mot betaling.

1.9 Kort oversikt over de viktigste elementene

(vennligst brett ut oversiktstegningen i omslaget)

Rullestol og e-fix hjul

Holder på rullestolen	1
e-fix hjul	2
Vindu på e-fix hjulet	3
Opplåsing	4
Koblingsring	5
Rullestolens parkeringsbrems	6
Batterimottak	7
Batteripakke	8
Betjeningsenhet	9
Hylse på hjulet	10
Stikkaksling	11
Dreiemomentplugg	12
Hjulfeste	13

Batteri og batterimottak

Håndtak	25
Infotast	26
Kapasitetsvisning	27
Feilvisning	28
Kontakt for tilkobling av betjeningsenheten, ledsagerstyringen og ladeapparatet	29
Innsettingshjelp batterimottak	30

Ladeapparat

Ladeapparat	31
Nettplugg ladeapparat	32
Plugg ladeapparat	33
LED-visning	34

Betjeningsenhet

Styrespak	14
På/av-tast bakområdebelysning	15
På/av-tast menyfunksjon	16
På/av-tast tute	17
Display	18
På/av-tast totalsystem	19
Startsperre	20
Belysning (under betjeningsenheten)	21
Innstillingshjul for forvalg av hastigheten	22
Plugg med tilkoblingskabel	23
Nøkkel startsperre	24

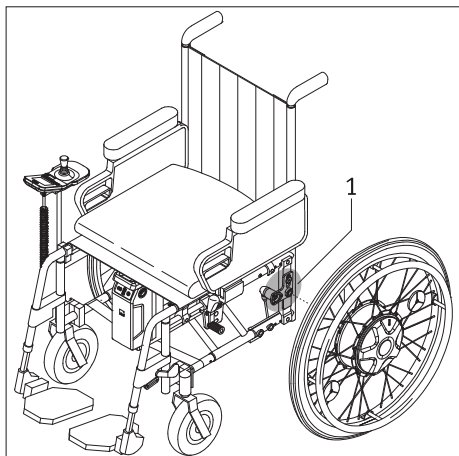

2. Idriftsettelse

e-fix-komponentene og det eventuelt medbestilte utstyret blir montert på rullestolen din av Alber eller forhandleren din, og blir levert driftsklart til deg. Derfor finnes det nye holdere [1] med hjulfeste på begge sider av rullestolen din, hvor begge e-fix hjulene kan settes på (se kapittel 2). De manuelle rullestolhjulene som du har brukt til nå, får du tilbake slik at du eventuelt kan bruke dem fortsatt.

e-fix-betjeningsenheten bør allerede være innstilt på ditt språk av forhandleren. Hvis dette ikke er tilfelle vil du ved første igangkjøring bli oppfordret til å innstille språket (se kapittel 5.4).

Med levering av e-fix får du opplæring i bruken av systemet og det eventuelle medbestilte ekstrautstyret av forhandleren. Likeledes får du overlevert denne bruksanvisningen, som inneholder viktige instruksjoner for kjøringen i tillegg til tekniske informasjon.



Montering av holderne [1] på rullestolen kan utelukkende utføres av Alber eller en forhandler som er autorisert av Alber.



Kontroller med jevne mellomrom at holderene [1] sitter godt skrudd fast til rullestolen. Hvis skrueforbindelser har løsnet eller er løse, må disse ettertrekkes av en autorisert forhandler.



Rullestolens bremses er justert til begge e-fix hjulene. Hvis rullestolen brukes med manuelle hjul, må bremsene justeres av forhandleren på nytt til disse hjulene.



Alber produserer holdere i forskjellige utførelser, f.eks. som komplett enhet eller bestående av separate deler. Grafiske illustrasjoner i brukerveiledningen kan derfor eventuelt avvike fra holderne som er montert på din rullestol.



E-fix bremses raskt til stillstand ved systemsvikt eller andre alvorlige feil på systemet fordi dette utgjør den normativt sikre tilstanden. Rullestolbrukeren må være fysisk i stand til og ha tilstrekkelig reaksjonsevne til å motvirke bremseakselerasjonskreftene som oppstår. Hvis han eller hun ikke er i stand til dette, må kjøring med e-fix foretas med festede belter.



Kontroller med jevne mellomrom at vippestøttene fortsatt sitter godt skrudd fast til mottaksgaffelen [71] på holderen. Kontroller om støttevinkelen [77] fortsatt kan bevege seg fritt. Hvis skrueforbindelser er løse eller til og med har løsnet eller om støttevinkelen ikke lenger kan beveges fritt, må disse utbedres av autorisert forhandler.

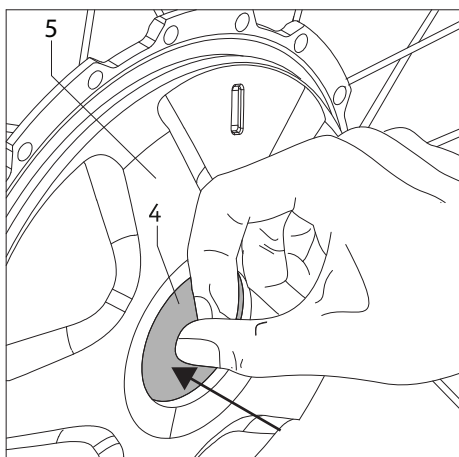

2.1 Montering av hjulene

Stikkakslene [11] for e-fix hjulene er teknisk sett lik stikkakslene for de manuelle hjulene du har brukt til nå. På denne måten kan du sette e-fix hjulene på rullestolen din slik du er vant med fra tidligere.

- Slå av systemet på betjeningsenheten, hvis det ikke allerede er gjort (se kapittel 5.2.2).
- Kontroller at hjulet er innkoblet (se mer om det i figuren nede til venstre og forklaringene ved siden av).
- Trykk på opplåsningsknappen [4] som befinner seg midt i hjulnavet (du må ikke dreie på koblingsringen [5] samtidig), og skyv
 - stikkakselen [11] til e-fix hjulet inn i hjulfestet [13] og deretter
 - hylsen [10] til e-fix hjulet inn i dreiemomentpluggen [12].



Når du trykker på opplåsningsknappen [4], må du ikke dreie på koblingsringen [5], for dette kan føre til skade på hjulet. Hjulet går da ikke lenger an å ta av.



For å koble inn e-fix hjulet må det være koblet til rullestolen.

7

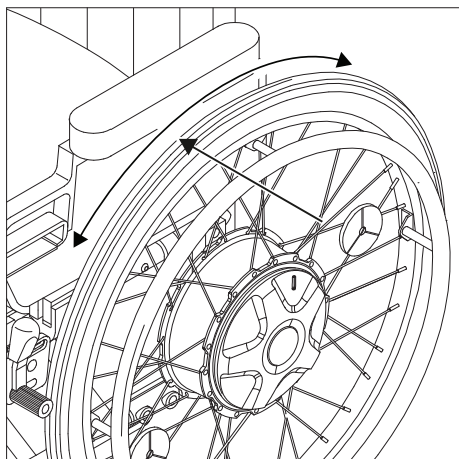
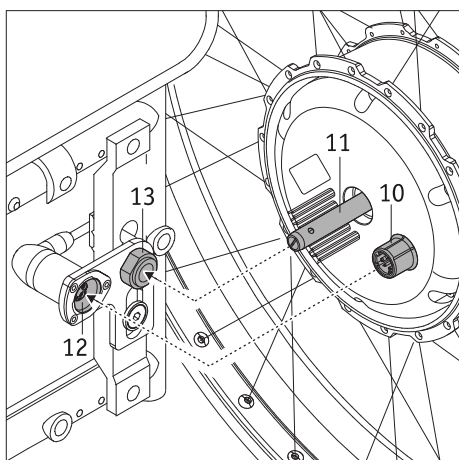

- Kontroller om e-fix hjulet kan trekkes ut av hjulfestet [13] uten å trykke på opplåsningsknappen [4]. Er dette tilfellet, sitter ikke e-fix hjulet riktig i hjulfestet [13], og må igjen settes inn i hjulfestet [15] slik det er beskrevet tidligere.
- Sett på det andre e-fix hjulet på den andre siden av rullestolen.

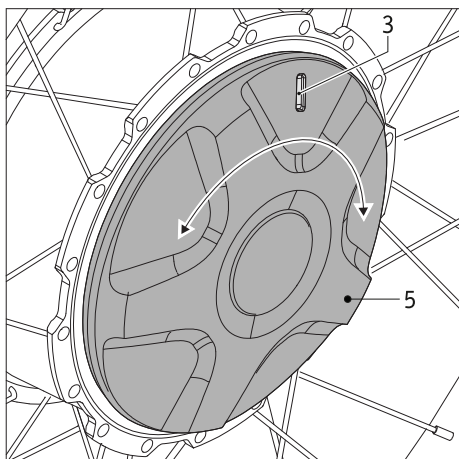

- Kontroller fargevisningen i e-fix hjulets vindu [3]. Fargene grønn hhv. rød signaliserer hver sin innstilte driftsmodus. Det betyr:
 - grønn: Hjulet er innkoblet, støtte for motordrift er aktivert.
 - rød: Hjulet er frakoblet, en motorstøttet drift er ikke mulig. Hjulet må beveges manuelt.
- Videre henvisninger for denne driftsmodusen finner du i kapittel 6.
- For å kunne endre driftsmodusen må koblingsringen [5] dreies 40 grader om sin akse til den går i lås.

Med disse få trinnene er e-fix hjulene festet til rullestolen din. For å kunne starte kjøringen med motordrift må du velge driftsmodus "grønn" på e-fix hjulet, og deretter slå på systemet med betjeningsenheten (se kapittel 5.2.1).



Systemet må være slått av før e-fix hjulene settes på rullestolen.



e-fix hjulene må ikke kunne fjernes fra hjulfestet [13] uten å trykke på opplåsingsknappen [4]. Kjøring er bare tillatt når e-fix hjulene er korrekt låst inne i hjuloptaket [13]!



Kontroller parkeringsbremsenes [6] funksjon før hver kjøring med rullestolen. Disse må være riktig justert til e-fix hjulene, og alltid være i stand til å hindre at rullestolen utilsiktet ruller bort.

2.2 Slå på systemet

Når begge e-fix hjulene er plassert og festet på korrekt måte til rullestolen, som beskrevet i kapittel 2.1, kan du nå slå på systemet med betjeningsenheten [9] (se kapittel 5.2.1), og begynne å kjøre.



Hvis du ennå ikke er fortrolig med e-fix og dens kjøreegenskaper, bør du til å begynne med redusere maksimalhastigheten til et minimum med innstillingshjul [22], (se kapittel 5.2.6).



Når du kjører med e-fix må du absolutt ta hensyn til sikkerhets- og farehenvisningene i kapittel 3.



Når betjeningsenheten slås på ved første gangs kjøring, vises menyen språkvalg (se kapittel 5.4), der du kan stille inn ønsket språk.

2.3 Slå av systemet

Du bør du alltid slå av e-fix hvis du har avsluttet din kjøring og ingen videre kjøring er planlagt i nær framtid. For det første sparer du energi, for det andre blir e-fix-en ikke satt i bevegelse på grunn av en tilfeldig berøring av styrespaken. Les mer om dette i kapittel 5.2.2.

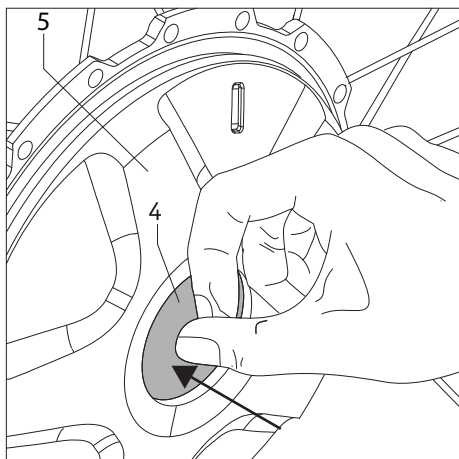

2.4 Ta av hjulene

Som regel forblir de to e-fix hjulene på rullestolen. Skulle du ønske å fjerne dem (for eksempel for transport), går du fram på følgende måte:

- Slå av systemet på betjeningsenheten, hvis det ikke allerede er gjort (se kapittel 5.2.2).
- Kontroller at hjulet er innkoblet (se kapittel 2.1).
- **Ved bruk av Alber vippestøtter:**
Løft rullestolen som beskrevet i vedlegg A i denne bruksanvisningen, og trykk vippestøtten med foten i retning bakken.
- Når rullestolen står på vippestøttene:
Trykk på opplåsingsknappen [4] som befinner seg midt i hjulnavet (du må ikke dreie på koblingsringen [5] samtidig), og trekk e-fix-hjulet varsomt av rullestolen. Når begge hjulene er tatt av kan vippestøttene settes tilbake til utgangsposisjonen, som beskrevet i vedlegg A i denne bruksanvisningen.
- **Uten Alber-vippestøtter:**
Løft rullestolen din med skyvehåndtakene.
- Trykk på opplåsingsknappen [4] som befinner seg midt i hjulnavet (du må ikke dreie på koblingsringen [5] samtidig), og trekk e-fix-hjulet varsomt av rullestolen.
- Følg den videre fremgangsmåten i henhold til produsentens krav angående bruk av vippestøttene som du benytter.



Når du trykker på opplåsingsknappen [4], må du ikke dreie på koblingsringen [5], for dette kan føre til skade på hjulet. Hjulet går da ikke lenger an å ta av.



For å ta av e-fix hjulet må det være innkoblet.

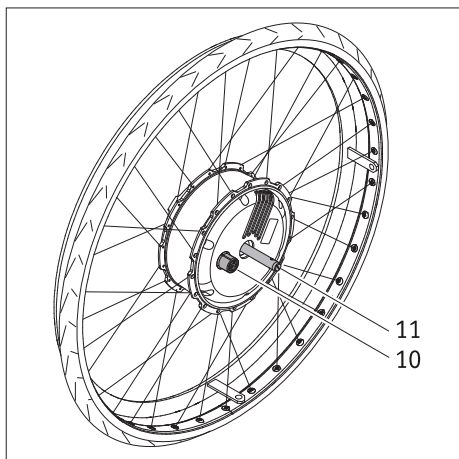

2.5 Transport og lagring av hjulene som kjøretøybagasje

- Før e-fix hjulene tas av må betjeningsenheten slås av.
- Når du setter eller legger fra deg e-fix hjulene, må du spesielt ta hensyn til stikkakslinjen [11] og hylsen [10] på baksiden av hjulet. Ingen av delene må få skader.
- For transport gjelder retningslinjene fra de forskjellige rullestolfabrikantene vedrørende sikring av den komplette rullestolen hhv. dens enkeltdeler.
- Vi anbefaler at e-fix hjulene alltid tas av rullestolen og transporteres separat.

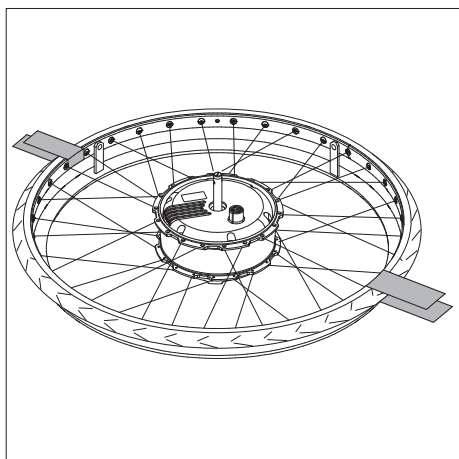

- Hjulene bør lagres hhv. transporteres på sine forsider (på gripedekket) eller stående.
- Under transport må e-fix hjulene i alle fall være sikret mot å fly fritt omkring, slik at disse ikke blir en fare for passasjerer ved en eventuell oppbremsing. Vi foreslår uforpliktende (vi overtar intet ansvar for dette) at hjulene sikres i kjøretøyet med tilstrekkelig stabile stoffbånd, slik det er vist på bildet.

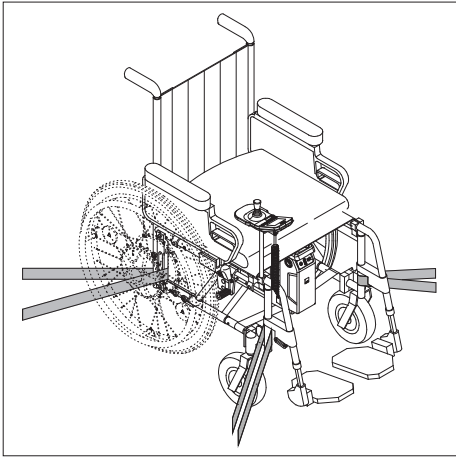

- Hvis det finnes nasjonale bestemmelser for sikring av rullestoler og hjul i ditt land, så har disse prioritet og skal følges.
- Alber GmbH og deres representanter tar intet ansvar for ulykker av enhver art og følgene av disse, som oppstår hvis disse henvisningene ikke følges.
- Når du vil transportere rullestolen som helhet, uten å demontere hjulene, må rullestolen beskyttes i henhold til rullestolproduzentens retningslinjer og krav. Figuren ved siden av er derfor kun et eksempel.



For å bruke rullestolen som et bilsete sammen med e-fix-hjulene se kapittel 13.

2.6 Ytterligere henvisninger ang. kjøringen

2.6.1 Å kjøre med de manuelle rullestolhjulene

I kapittel 2 ble det allerede beskrevet hvordan e-fix hjulene blir montert på rullestolen hhv. tatt av. Du har dermed valget mellom å bruke de elektrisk drevne e-fix hjulene eller fortsatt de konvensjonelle manuelt betjente hjulene på din rullestol.



Parkeringsbremsene [6] som finne på din rullestol er innstilt til e-fix hjulene. Ved bruk av rullestolen med de manuelle hjulene må derfor parkeringsbremsene [6] eventuelt innstilles på nytt.



e-fix hjulenes stikkakseldiameter er 12,7 mm (1/2"). Manuelle rullestolhjul med en annen stikkakseldiameter må ikke benyttes.

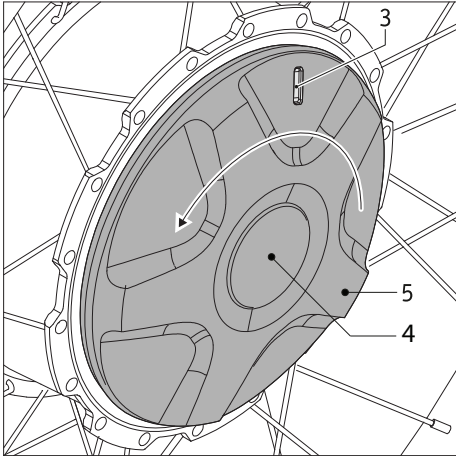

2.6.2 Kjøre med e-fix hjulene i skyvmodus

e-fix hjulene tilbyr, i tillegg til drift med elektromotor, også muligheten for manuell betjening, f.eks. skyvmodus. Hvis rullestolen er utstyrt med 12 tommers hjul bør skyvmodusen gjennomføres av en ledsager.

Skyvmodus aktiveres på følgende måte:

- Slå av systemet på betjeningsenheten (se kapittel 5.2.2).
- Drei koblingsringen [5] mot urviseren til den stopper; du må ikke trykke på opplåsingsknappen [4] under denne operasjonen. I vinduet [3] kommer nå en rød markering til syne. Nå befinner rullestolen seg i "Skyvmodus", der den kan brukes manuelt.
- Hvis du ved feiltagelse prøver å styre e-fix hjulene via betjeningsenheten i manuell drift, vises det en feilmelding i displayet på betjeningsenheten (se kapittel 6).



Ved stopp:

Pass på å trekke til rullestolens parkeringsbrems [6] som er innstilt til e-fix hjulene. På denne måten unngår du at rullestolen utilsiktet ruller bort.



I skyvmodus:

Det er ikke tillatt å bruke e-fix hjulene i kombinasjon med f.eks. et trekkapparat. Til dette kan du bruke de manuelle hjulene til din rullestol.



Frakobling av drivhjulene fra kjøring til skyving må av sikkerhetsgrunner bare gjennomføres ved stillstand på flatt underlag. Frakoblingen skal bare gjøres når drivhjulet er avlastet. Dette oppnås ved å koble ut e-fix på betjeningsenheten. Betjening av koblingen under belastning eller under kjøring kan skade den innvendige mekanikken og dekkes derfor ikke av garantien.

Frakobling i nedoverbakke kan føre til farlige situasjoner, for e-fix settes da direkte eller senere i frigir og kan i verste fall begynne å bevege seg ukontrollert, enten ved å dreie seg rundt og/eller rulle nedover. Frakobling i oppoverbakker skal bare gjøres i nødssituasjoner, og bare når det er en ledsager til stede som med egen kraft og ved hjelp av rullestolens parkeringsbremsen kan sikre rullestolen manuelt.

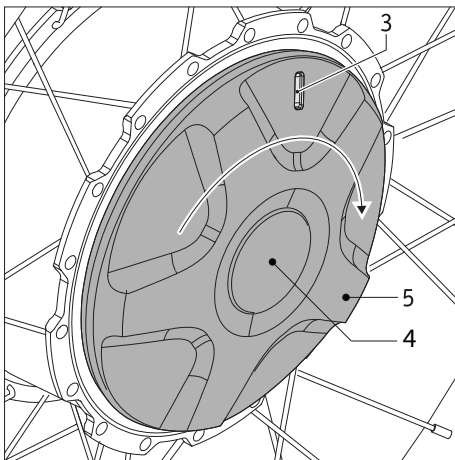

2.6.3 Kjøre med e-fix hjulene i motordrift

For elektromotorisk drift med e-fix hjulene må disse være innkoblet.

- Drei koblingsringen [5] med urviseren til den stopper; du må ikke trykke på opplåsingsknappen [4] under denne operasjonen. I vinduet [3] kommer nå en grønn markering til syne.
- Slå systemet på (se kapittel 5.2.1). e-fix er nå klar igjen for motorstøttet kjøring.



Ved kjøring i nedoverbakke blir strøm fra drivhjulene matet tilbake til batteripakken, dette øker rekkevidden. Hvis du kjører nedoverbakke med fulladet hhv. nesten fulladet batteri, blir du informert via en varselvisning i displayet på betjeningsenheten når batteripakken ikke kan ta i mot mer strøm (se tabell i kapittel 6). Hvis det fortsatt blir matet strøm inn i batteripakken, vil elektronikken redusere hastigheten automatisk med ca. 60 prosent.

Hvis strømforbruket stiger (når du kjører på flatt terreng eller oppover) kan e-fix igjen akselereres til den maksimale hastigheten. Dette kan også skje i flatt terreng umiddelbart etter en avsluttet ladeprosess.



e-fix kan ikke manuelt skyves når den er i motorstøttet drift.



e-fix kan bare brukes ved temperaturer mellom -25°C og $+50^{\circ}\text{C}$. Utsett ikke e-fix for varmekilder (som f.eks. intensiv solstråling) da overflater kan bli veldig varme på grunn av det.



Ikke utsett e-fix for permanent sterk solstråling når den ikke er i bruk. Dette vil føre til at motoren blir varmet opp og i ekstreme tilfeller ikke kan yte sin fulle effekt. Plastdeler aldres også under sterk solstråling.

2.6.4 Rekkevidde

Det spørsmålet som er mest interessant for brukerne av e-fix er hva systemets rekkevidde er. Generelt kan man si den er ca. 16 km med den standard monterte batteripakken (6 Ah), med en batteripakke på 7,5 Ah er den ca. 20 km. Dette er ideelle verdier som henviser til et jevnt, fast underlag. Avvik fra dette kan skyldes topografiske forhold, omgivelsestemperatur, kjøreunderlag, forhjulenes dekktrykk, rammegeometri, rullestolens vekt, personvekt og type drivhjul som er benyttet.

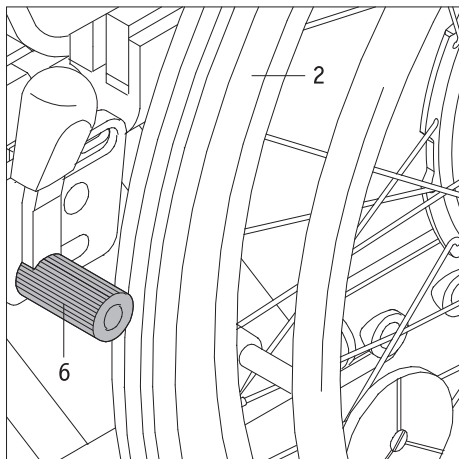

3. Sikkerhets- og farehenvísninger ved kjøring med e-fix

3.1 Generelle henvísninger

Forsikre deg før kjørestart om at parkeringsbremsen [6] på rullestolen din er justert til e-fix hjulene, slik at den er sikret mot å rulle vekk utilsiktet. Er dette ikke tilfellet må du henvende deg til den bandagisten som er anbefalt av Alber for å la bremsene justeres på nytt der.

Styring av e-fix hjulene gjøres med en styrespak på betjeningsenheten (se kapittel 5.2.3). Når systemet er slått på blir hver impuls fra styrespaken omformet til en kjørekommmando. Dette gjelder for forover- såvel som bakoverbevegelsen, og akselerasjonen og nedbremsingen.

Vi anbefaler derfor at det først blir gjennomført en liten kjøretrening etter at e-fix er mottatt. På denne måten kan du gjøre deg inngående kjent med drivverket og de mulighetene det har.

e-fix hjulene kan i avslått tilstand også brukes som manuelle håndgripshjul (se kapittel 2.6.2). Imidlertid må det tas hensyn til hjulenes ekstra vekt under start og bremsing.

3.2 Tips til kjøretreningen

- Sikkerheten og kjørerens vel er det viktigste. Derfor er det absolutt nødvendig å bli kjent med kjøreegenskapene til e-fix. Forhandleren eller Albers områdeleder hjelper deg med det med en gratis innføring i systemet.
- Ta hensyn til informasjon, sikkerhets- og farehenvísninger fra rullestolprodusenten. Disse gjelder også for kjøring med e-fix.
- Start de første kjøreforsøkene særdeles forsiktig, og begynn kjøretreningen på jevne flater.
- Gjør kjøretreningen på områder uten hindere.
- Avpass hastigheten din etter de ytre omstendighetene, slik at du for eksempel kan kjøre rundt eller stoppe rullestolen ved hindere som plutselige dukker opp.
- Trykk aldri styrespaken ved start med en gang helt til enden. Det kan føre til at rullestolen kommer i bevegelser som brukeren av rullestolen ikke kan kontrollere (fare for ulykker).
- Beveg styrespaken mykt og ikke med brå bevegelser. Unngå å bevege styrespaken brått helt til enden, spesielt ved eventuelle faresituasjoner som du vil unngå. Brems heller opp e-fix forsiktig på forhånd til den stopper.
- Når styrespaken slippes blir rullestolen mykt bremsset opp. Hvis det er nødvendig med en rask oppbremsing (stoppe straks) så skyves styrespaken kort i motsatt retning av kjøreretningen og slippes etterpå.
- Bruk kun styrespaken til å bremse opp e-fix. Grip aldri på håndhjulene på rullestolhjulene "for å hjelpe til".
- Før du begynner å kjøre oppover eller nedover bakker med e-fix, bør du beherske den sikre håndteringen av utstyret i flatt terreng.
- Kjør oppover bakker alltid kun med fulladet batteripakke.
- Ved kjøring nedover på alle typer bakker må du være meget forsiktig.
- Det kan føre til en hastighetsreduksjon hhv. tvangsutkobling av e-fix på grunn av overspenning, hvis du kjører med fullt oppladet batteripakke og høy hastighet nedover en bakke. Kjør i slike tilfeller derfor nedover bakker med en lavere hastighet. Dette er uten tvil generelt det beste for å kunne vike unna hindere, som plutselig dukker opp, eller for å kunne stoppe rullestolen i rett tid.
- Kjør aldri på tvers i steile fjellskrenter eller lignende. En utilsiktet forskyvning av tyngdepunktet kan føre til at rullestolen velter over på siden.
- Ved kjøring på skrånende fortauskanter o.l. må du styre litt i motsatt retning. Kjør aldri over små hindringer, som fortauskanter, på skrå mot kanten, men alltid i rett vinkel mot kanten. Det betyr at begge hjulene må kjøre over hinderet samtidig og ikke tidsforsinket i forhold til hverandre. Kjør kun med lav hastighet som er tilpasset hinderet.
- Kontroller regelmessig at forhjulene er i rett vinkel mot bakken, og kontroller lufttrykket deres. Begge påvirker kjøre- og bremseegenskapene samt rekkevidden til e-fix.
- Kjør aldri uten vippestøttene, og ta de kun av for å kjøre over større hindere. Den som kjører må vurdere om han trenger en ledsager for å hjelpe til, fordi det er større fare for å velte.
- Ved kjøring på offentlige veier gjelder veitrafikklovens bestemmelser. Rullestolen din må forsynes med tilleggsinnretninger som er beskrevet der.



Vær forsiktig ved å kjøre nedover med fullt ladet batteripakke!
Kjøring med fullt ladet batteripakke og høy hastighet kan føre til en hastighetsreduksjon hhv. tvangskobling av systemet. Reduser derfor hastigheten.



Hvis mulig bør du kjøre over hindere (f.eks. fortauskanter) bakover. Den maksimalt tillatte høyden på hindere du kan kjøre over finner du i rullestolens bruksanvisning.
Obs! Ved å kjøre bakover over hindere er den fulle funksjonen til Alber-vippestøttene ikke garantert! Kjør derfor langsomt og forsiktig bakover, inntil e-fix hjulene berører hinderet. Kjør så forsiktig over hinderet. Kjøreren må vurdere om han evt. vil be om hjelp av en annen person.



Hvis det dukker opp et problem eller en feilmelding må du omgående kontakte forhandleren din.



Ta hensyn til sikkerhets- og farehensvisningene nedenfor.

3.3 Sikkerhetshensvisninger

- Systemet må slås av på betjeningsenheten før e-fix hjulene settes på eller tas av rullestolen. Likeledes må systemet slås av før start av arbeid på rullestolen.
- Ved stans bør du av sikkerhetsmessige årsaker, spesielt i stigninger og nedoverbakker, trekke til parkeringsbremsene på rullestolen for å unngå at rullestolen utilsiktet ruller vekk.
- Hvis det (mot formodning) skulle oppstå en overoppheting eller brann i batteripakken, må denne ikke under noen omstendigheter komme i kontakt med vann eller andre væsker. Som eneste meningsfulle slukkemiddel anbefaler batteriproducentene å slukke branner med sand.

Vær oppmerksom på følgende før kjøring:

- e-fix må bare påmonteres rullestoler med håndhjul, som er godkjent av Alber GmbH.
- Montering og endring av holderen for e-fix må kun utføres av Alber GmbH eller en forhandler for sanitetsartikler autorisert av Alber.
- Ta absolutt hensyn til bruksanvisningen for rullestolen ved bruk av e-fix.
- Kjøring med rullestolen uten parvis påmonterte vippestøtter er ikke tillatt.
- Monter de originale vippestøttene fra rullestolfabrikanten eller de alternative Alber vippestøttene på rullestolen din.
- Kontroller alltid e-fix hjulenes tilstand før du begynner å kjøre. e-fix kan ikke lenger brukes dersom dekkene har nådd slitasjegrensen (man kan ikke se noen dekkprofil).
- Kontroller funksjonen til parkeringsbremsen før hver kjøring med rullestolen. Du kan ikke kjøre med rullestolen dersom parkeringsbremsen, som er montert på e-fix hjulene, ikke fungerer riktig.
- Kontroller regelmessig lufttrykket i e-fix-dekkene. Opplysninger om riktig lufttrykk finner du på utsiden av dekkene og i tabellen i kapittel 9. Lufttrykket i styrehjulene må kontrolleres i henhold til anvisningene og spesifikasjonene fra rullestolfabrikanten. Et for lavt lufttrykk kan i stor grad påvirke kjøreegenskapene og rekkevidden.
- I begge e-fix hjulene skal det alltid være det samme lufttrykket.
- I begge forhjulene på rullestolen skal det alltid være det samme lufttrykket.
- Kontroller e-fix før hver gang du skal starte om hjulene sitter godt fast i hjulfestet [13] i begge holderne [1].
- e-fix må ikke brukes sammen med et rullestol-trekkapparat, en håndsykkel eller andre trekkinnretninger. Hvis rullestolen skal trekkes brukes de manuelle hjulene til rullestolen og ikke e-fix.

Vær oppmerksom på følgende ved kjøring med e-fix:

- Før du begynner å kjøre oppover eller nedover bakker med e-fix, bør du beherske den sikre håndteringen av utstyret i flatt terreng.
- Det er ikke tillatt å overskride rullestolproducentens maksimalt tillatte stigning.
- Kjør ytterst forsiktig til trapper eller skrenter.
- Når systemet er slått på blir hver impuls fra styrestangen omformet til en kjørekommando. Når du stopper eller venter foran potensielt farlige steder (f.eks. mens du venter ved et fotgjengertrafikklys, i stigninger og hellinger eller ved forskjellige typer ramper) tar du hendene fra betjeningsenheten og sikrer rullestolen med parkeringsbremsen.
- Grip aldri inn i hjulet når e-fix er slått på.
- Stikk eller kast aldri gjenstander av noen art inn i et e-fix hjul som er slått av eller på.
- Fest aldri gjenstander av noen art til e-fix hjulene! Dette kan føre til skader.
- Hold god avstand til fortauskanten ved kjøring på fortau (helst minst en rullestolbredde).

- Unngå kjøring på løs grunn (f.eks. løs pukk, sand, slam, snø, is eller gjennom dype vanddammer).
- La aldri e-fix stå ubevoktet, hverken i på- eller avslått tilstand.
- e-fix kan påvirkes negativt av elektromagnetiske felt.
- e-fix kan i sjeldne tilfeller virke forstyrrende på andre innretninger, f.eks. tyverisikringer i kjøpesentre.
- Du kan ikke kjøre med e-fix i rulletrapper eller på rullefortau.
- Skift aldri plutselig kjøretretningen til venstre eller høyre mens du kjører med topphastighet, fordi dette kan føre til at rullestolen velter over på siden.
- Reduser hastigheten ved kjøring i kurver.
- Hvis du har til hensikt å bli stående med rullestolen i en oppover- eller nedoverbakke, må rullestolen plasseres på tvers av fallretningen og parkeringsbremsen settes på.
- Trekk alltid til rullestolens parkeringsbrems etter hver kjøring eller hver gang du står stille, for å hindre at den ruller vekk utilsiktet.
- Kjør ikke på tvers i skråninger.
- Grip aldri inn i eikene på e-fix hjulene eller inn i forhjulene på rullestolen under kjøringen.
- Brems e-fix forsiktig og tilpass kjørehastigheten (dvs. ikke bråbrems).
- Når du kjører i kjøretøy, må du kun sitte i kjøretøyets seter og bruke de setebeltene som er installert der. Hvis dette ikke etterkommes er det fare for at både du og andre passasjerer kan bli skadet ved en ulykke.
- Ved kjøring i kjøretøy må du sikre rullestolen din og e-fix hjulene i henhold til de til enhver tid gjeldende lovbestemmelser og forskrifter.
- Ved kjøring på offentlige veier og gangveier gjelder veitrafikklovens bestemmelser (i Tyskland Straßenverkehrsordnung og StVZO). I andre land må det tas hensyn til de gjeldende nasjonale bestemmelsene.
- E-fix er kun ment for transport av personer med begrenset mobilitet og må ikke brukes til andre formål, f.eks. som leketøy for barn eller til transport av varer.
- Det er ikke tillatt å bruke e-fix i nærheten av sterke magnetfelt, som kan oppstå i forbindelse med festemagneter, transformatorer, tomografer, osv.
- Unngå kjøring med e-fix under ugunstige forhold, for eksempel i storm, hagl og i høyt kratt.



Ikke utsett e-fix for permanent sterk solstråling når den ikke er i bruk. Dette vil føre til at motoren blir varmet opp og i ekstreme tilfeller ikke kan yte sin fulle effekt. Plastdelene aldres også under sterk solstråling.



Kjør aldri uten vippestøttene, og ta de kun av for å kjøre over større hindere. Den som kjører må vurdere om han trenger en ledsager for å hjelpe til, fordi det er større fare for å velte.



Ved kjøring uten parvist monterte vippestøtter, økes faren for ulykker - og dermed for personskader. Alber GmbH fraskriver seg alt ansvar for ulykker, som skyldes ikke monterte parvise vippestøtter.



Kjøring av såkalte «wheelies» (vippestøtter tatt av rullestolen, hjulene til e-fix på bakken, forhjulene (trinser) til rullestolen fritt hengende i luften) er ikke tillatt. Alber GmbH fraskriver seg alt ansvar for ulykker, som skyldes denne kjøremåten.

Etter kjøring med e-fix må du være oppmerksom på følgende :

- Slå e-fix omgående av når den ikke brukes, for å unngå en utilsiktet kjøreimpuls pga. kontakt med styrespaken, samt for å unngå selvutlading av batteriet.
- Trekk alltid til rullestolens parkeringsbrems når den står stille.
- e-fix batteripakken bør om mulig lades etter hver kjøretur.

3.4 Hindere

- Hvis mulig bør du kjøre over hindringer (f.eks. fortauskanter) bakover.
Den maksimalt tillatte høyden på hindere du kan kjøre over finner du i rullestolens bruksanvisning.
- Obs! Ved å kjøre bakover over hindere er den fulle funksjonen til Alber-vippestøttene ikke garantert! Kjør derfor langsomt og forsiktig bakover, inntil hjulene på e-fix berører hinderet. Kjøreren må vurdere om han evt. vil be om hjelp av en annen person.

3.5 Farlige steder og farlige situasjoner

- Ut fra egne kjørekunnskaper og fysisk evne må brukeren selv, selvstendig og på eget ansvar, avgjøre på hvilke strekninger det er forsvarlig å kjøre.
- Før kjøring starter må brukeren kontrollere e-fix dekkene mht. slitasje eller skade, likeledes kontrollere batterienes ladetilstand samt tutens funksjonsdyktighet på betjeningsenheten.
- Denne sikkerhetskontrollen, samt brukerens personlige kjørekunnskaper, er spesielt viktige ved følgende farlige steder, og brukeren av e-fix må selv og på eget ansvar vurdere om det er forsvarlig å kjøre der:
 - Kaikanter, landingsplasser, brygger, veier og plasser nær vann, usikrede broer og diker
 - smale veier, bratte strekninger (f.eks. ramper og oppkjørsler), smale veier nær et stup, fjellstrekninger
 - smale og/eller bratte/hellende veier nær hovedveier og småveier eller nær skrenter
 - løv- og snøkleddede eller isete kjørestrekninger
 - ramper og løfteinnretninger på kjøretøyer



Når du skal kjøre i svinger eller snu opp- eller nedoverbakker kan tyngdepunktet forskyve seg, slik at faren for å velte til siden øker. Ved slike kjøremåner må du derfor være spesielt forsiktig og kjøre med lav hastighet!



Ved kryssing av veier, gatekryss og jernbaneoverganger må du være spesielt forsiktig. Ved kryssing av skinneganger i gater eller på jernbaneoverganger må man aldri kjøre parallelt med skinnene. Hjulene kan eventuelt bli fastklemt.



Vær spesielt forsiktig ved kjøring på ramper og løfteinnretninger på kjøretøyer. Under løfte- hhv. senkeprosessen til en rampe eller en løfteinnretning må e-fix slås av og plasseres med tilstrekkelig avstand til kantene. Dessuten må rullestolens parkeringsbrems trekkes til. Slik unngår man at stolen ruller vekk, f.eks. på grunn av utilsiktede kjørekommandoer.



Kjør aldri direkte mot kanten hhv. til kanten av en rampe eller løfteinnretning, men hold tilstrekkelig avstand.



På vått underlag reduseres dekkenes friksjon, og faren for å skli øker. Tilpass kjøringen etter forholdene og kjør aldri med nedslitte dekk.



Ta hensyn til at ved kjøring i bakker kan bremselengden til e-fix være vesentlig lenger avhengig av hastigheten og bakkens hellningsvinkel. Tilpass hastigheten etter forholdene.

4. Batteripakke

Før e-fix tas i bruk og før start av ladeprosessen, må du lese og ta hensyn til den generelle informasjonen og henvisningene, samt sikkerhets- og varselhenvisningene i kapitlene 4.7 til 4.11. Hvis du ikke overholder sikkerhetshenvisningene og henvisningene kan produktet komme til skade eller elektrisk støt, brann og/eller alvorlige skader kan oppstå. Litium-ione batteripakken inneholder kjemiske substanser som kan føre til farlige reaksjoner hvis du ikke følger sikkerhetshenvisningene som er oppført her. Alber GmbH overtar ikke ansvar for skader som oppstår på grunn av at generelle henvisninger eller sikkerhetshenvisninger ikke tas hensyn til.

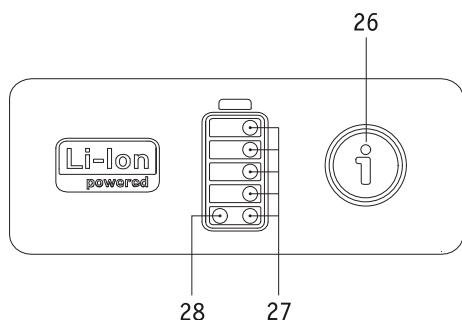

4.1 Visninger på batteripakken

Batteripakken, som er nødvendig for drift av e-fix, er, som standard, plassert under rullestolens sete. Den kapasiteten som er tilgjengelig fra batteripakken vises med hvitt lysende LED-er [27] straks betjeningsenheten er slått på. Hvis betjeningsenheten er slått av kan kapasiteten vises med et kort trykk på infotasten [26]. Det betyr:

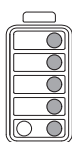

5 LED-er lyser – batteripakken er 100 % oppladet. Unngå å kjøre nedover med høy hastighet, fordi det på grunn av strømtilbakeføring er fare for overspenning i batteripakken, som dermed kan føre til at hjulet blir slått av automatisk.

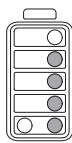

4 LED-er lyser – batteripakken er 80% oppladet.

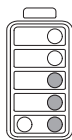

3 LED-er lyser – batteripakken er 60% oppladet.

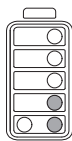

2 LED-er lyser – batteripakken er 40% oppladet.

Det er absolutt anbefalt å ikke kjøre for lange strekninger uten å lade opp batteriene først.

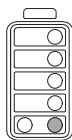

1 LED lyser – Batteripakken er 20 % oppladet.

Lad opp batteriene før du begynner kjøringen.

Fra en lading på mindre enn 20 prosent blir deler av kjøreskjermen i betjeningsenhetens display vist i fargen oransje, fra en lading på mindre enn 10 prosent i fargen rød.

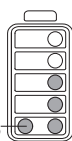

Når den røde LED-en [28] lyser (feilvisning) har det dukket opp en feil. Dette vises i betjeningsenhetens display (se også kapittel 6).

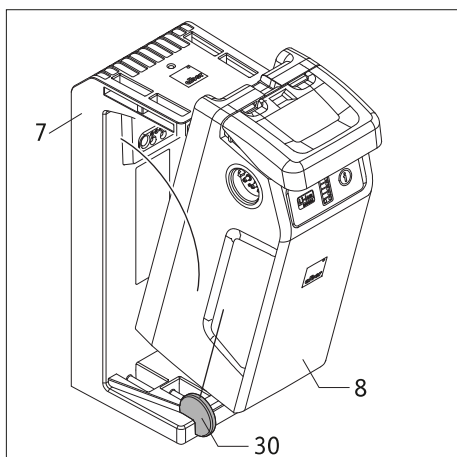

4.2 Innsetting av batteripakken

Som regel vil batteripakken alltid forbli montert på rullestolen din. Hvis den imidlertid ble fjernet (f.eks. for transportformål) må du montere den igjen i batterimottaket [7] i rullestolen.

- Sett batteripakken [8], som vist på figuren ved siden av, på skrå inn i innførings-sporene [30] på venstre og høyre side i batterimottaket [7]. Hvis batteripakken er plassert riktig kan den ikke skli bort i sideretning.
- Sving batteripakken [8] bakover til den hørbart går i lås i batterimottaket [7].
- Kontroller om batteripakken [8] sitter korrekt i batterimottaket [7]. Batteripakken sitter riktig i batterimottaket hvis den ikke kan tas ut uten å røre håndtaket [25].
- Når batteripakken [8] sitter riktig i batterimottaket [7] må du etterpå sette pluggen fra betjeningsenheten [23] inn i kontakten [29] på batteripakken. Låsingen skjer automatisk ved hjelp av en magnetlås.

Med disse få trinnene er din e-fix nå igjen klar til bruk.

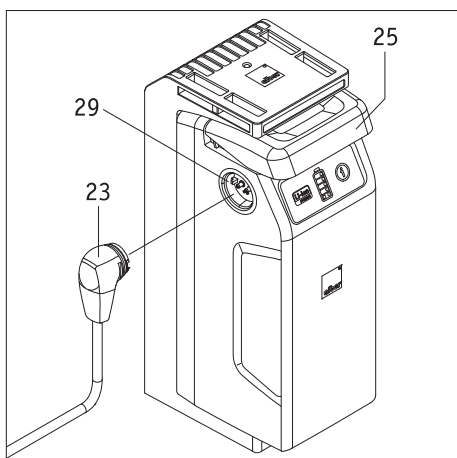

På både venstre og høyre side av batteripakken [8] finnes det en kontakt [29]. Disse kontaktene er elektrisk like og kan benyttes til mottak av pluggen fra betjeningsenheten, ladeapparatet eller for tilbehørsartikler.



Pass på at pluggen fra ladeapparatet [33] og kontaktene [29] i batteripakken er rene og at det ikke finnes noen metallpartikler der. Hvis noe slikt finnes må det fjernes med en ren, tørr klut!

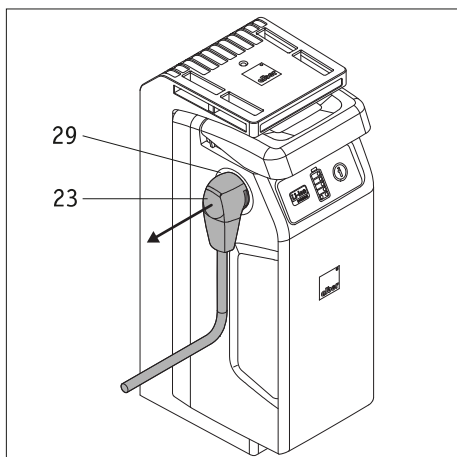

4.3 Fjerne batteripakken

Hvis batteripakken må fjernes fra batterimottaket gjøres følgende:

- Slå av systemet på betjeningsenheten (se kapittel 5.2.2).
- Trekk ut alle pluggen som er plagget inn i batteripakken (f.eks. pluggen til betjeningsenheten [23]).
- Skyv batteripakkens håndtak [25] forsiktig oppover til det stopper, og ta samtidig batteripakken [8] ut av batterimottaket [7].
- Legg ned batteripakken [8]. Legg absolutt merke til henvisningene om batteripakkens lagring og transport i kapitlene 4.10 og 4.11.
- Batterimottaket [7] forblir på rullestolen.

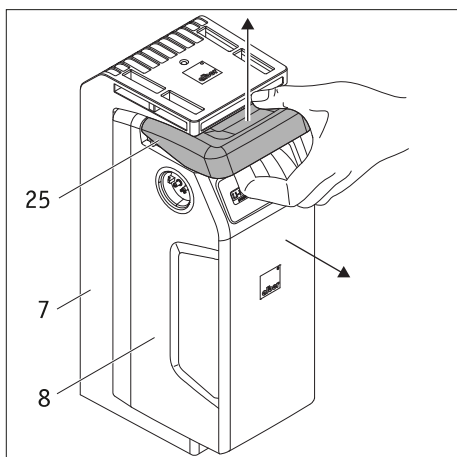

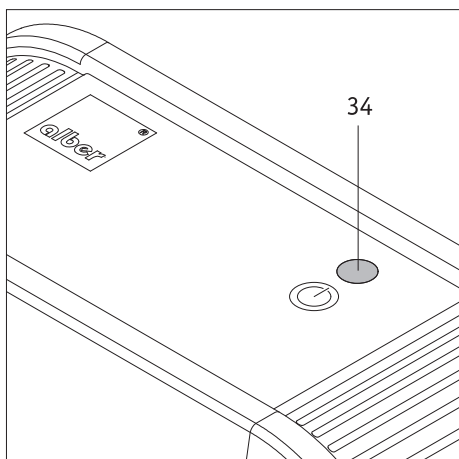

4.4 Visninger på ladeapparatet

- LED-visningen [34] lyser grønt når ladeapparatet er tilkoblet en strømførende stikkontakt (100 – 240 VAC) med nettpluggen [32].
- LED-visningen [34] slukker når ladeapparatet skilles fra nettet.
- Ladeprosessen framdrift vises via LED-visningen på batteripakken (se kapittelet nedenfor).

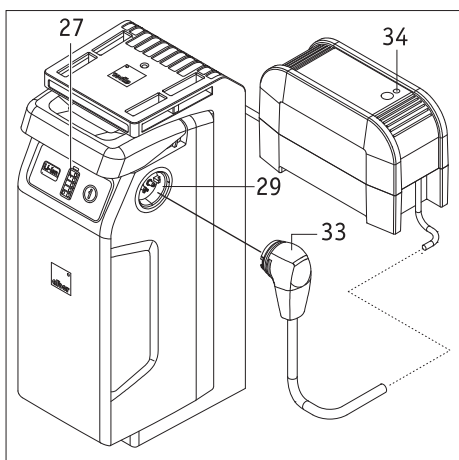

4.5 Lading av batteripakken

For å lade kan batteripakke forbli på rullestolen eller tas av.

- Slå av systemet på betjeningsenheten (se kapittel 5.2.2).
- Sikre rullestolen med parkeringsbremsen mot at den utilsiktet ruller bort.
- Sett pluggen fra ladeapparatet [33] inn i kontakten på batteripakken [29].
- Gjennomfør ladeprosessen i henhold til ladeapparatets vedlagte bruksanvisning.
- På batteripakken kan du følge ladeprosessen framdrift ved hjelp av kapasitetsvisningen [27]. Det betyr:

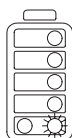

Den nederste LED-en blinker - batteripakken er mindre enn 20 % oppladet.

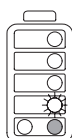

En LED blinker, 1 LED lyser - batteripakken er mellom 20 % og 40 % oppladet.

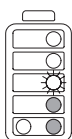

En LED blinker, 2 LED-er lyser - batteripakken er mellom 40% og 60% oppladet.

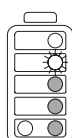

En LED blinker, 3 LED-er lyser - batteripakken er mellom 60% og 80% oppladet.

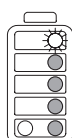

En LED blinker, 4 LED-er lyser - batteripakken er mellom 80% og 100 % oppladet.

Fortsettelse neste side

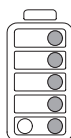

5 LED-er lyser – batteripakken er 100% oppladet.
Nå kan du avslutte ladeprosessen.

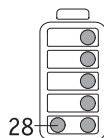

Feilmeldinger under ladeprosessen

Hvis det under ladeprosessen dukker opp en feil, lyser den røde LED-en (28) (feilvisning) på batteripakken. Da må du kontrollere

- om ladeapparatets nettplugg [32] er korrekt forbundet med en strømførende stikkontakt
- om LED-visningen [34] på ladeapparatet lyser grønt
- om ladeapparatets [33] plugg er korrekt forbundet med batteripakken

Hvis ladeprosessen fremdeles ikke kan gjennomføres og den røde LED-en [28] fortsatt lyser, foreligger det en alvorlig feil. Ta omgående kontakt med forhandleren.



Betjeningsenheten kan ikke slås på under ladeprosessen.



Dersom batteripakken befinner seg på rullestolen, må systemet slås av før lading, og rullestolen må sikres med parkeringsbremsen mot utilsiktet å rulle vekk.



Hvis e-fix ikke skal benyttes i lengre tid (mer enn 1 dag) bør batteripakken ikke hele tiden være koblet til ladeapparatet. Først trekker du ladeapparatet ut av stikkontakten, og deretter fra batteripakken. Kontroller alltid batteripakkens ladetilstand før hver kjørestart. Batteripakken bør være fullt ladet før du begynner å kjøre.



Lad alltid batteriet helt opp. Ladingen må bare avbrytes i nødtilfelle.

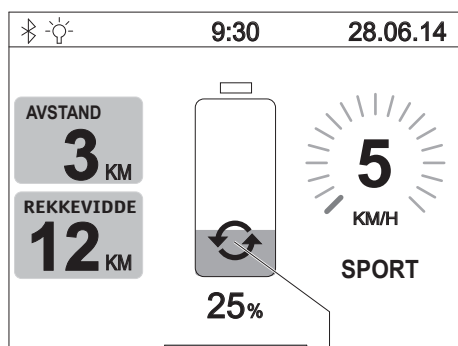

65

4.6 Energiregenerering (gjenvinning)

Under bremsing, og spesielt ved kjøring i nedoverbakker, skjer en energiregenerering. Hvis dette varer lenger enn 2 sekunder vises det grafiske symbolet i posisjon [65] i betjeningsenhetens display.

Hvis batteripakken allerede er oppladet til over 90 % vil ingen regenerering finne sted. Denne blir automatisk innkoblet igjen så snart batterikapasiteten synker under 90 %.

I ekstreme tilfeller, f.eks. ved kjøring i nedoverbakker med fullt oppladet batteripakke, kan det skje en forhøyet energiregenerering, som vises i betjeningsenhetens display som feilkode B10, B11 eller B12 (se også tabellen i kapittel 6). I slike tilfeller må du redusere hastigheten og unngå, om mulig, kjøring i nedoverbakker.

4.7 Generelle henvisninger om lading av batteripakken

- Lad aldri opp batteriene i nærheten av f.eks. brennbare væsker eller gasser.
- Hvis det (mot formodning) skulle oppstå en overoppheting eller brann i batteripakken, må denne ikke under noen omstendighet komme i kontakt med vann eller andre væsker. Som eneste meningsfulle slokkemiddel anbefaler batteriprodusentene å slokke branner med sand.
- Utfør aldri ladeprosessen i et rom hvor det kan danne seg fuktighet på batteripakken.
- Lad opp rullestolen på et sted som er minst dobbelt så stort som stolen og med god ventilasjon, slik at det ikke er noen fare for opphopning av brennbare gasser.
- Eksplosive gasser kan genereres under lading. Hold rullestolen og batteriladeren på trygg avstand fra antennelseskilder som flammer og gnister.
- Lad aldri batteripakken ved temperaturer under 0 °C eller over 40 °C. Hvis du likevel prøver å lade batteripakken utenfor dette temperaturområdet vil ladeprosessen automatisk avbrytes.

4.8 Sikkerhetshenvisninger om ladeapparatet og ladeprosessen

- Systemet må slås av før ladingen startes. Hvis batteripakken blir ladet direkte på rullestolen, må denne sikres med parkeringsbremsen mot utilsiktet å rulle bort.
- Bruk kun det medleverte Alber-ladeapparatet for å lade batteripakken. Ladeprosessen slår seg automatisk av når batteripakken er fulladd. Dermed kan de ikke lades for mye.
- Bruk aldri et ladeapparat som ikke er levert av Alber.
- Ikke lad opp andre batterier med ladeapparatet; det er kun til opplading av batteripakken i e-fix.
- Hvis e-fix ikke skal benyttes for lengre tid (mer enn 1 dag) bør ladeapparatet ikke hele tiden være koblet til ladeapparatet. Først trekker du ladeapparatet ut av stikkontakten, og deretter fra batteripakken.
- Sett aldri ladeapparatet et sted der det kan bli fuktig (vann, regnvann, snø osv.) under ladeprosessen.
- Vær forsiktig ved kondens. Hvis ladeapparatet flyttes fra et kaldt til et varmt rom, kan det dannes kondensvann. I så fall må bruken av ladeapparatet utsettes inntil kondensvannet er fordampet. Dette kan ta flere timer.
- Utfør aldri ladeprosessen i et rom hvor det kan danne seg fuktighet på apparatet.
- Bær aldri ladeapparatet i nettkabelen eller i ladeledningene.
- Dra aldri i nettkabelen for å dra støpselet ut av stikkontakten.
- Legg nettkabelen og ladekabelen slik at ingen trækker på dem eller snubler i dem. Ikke utsett noen av kablene for spesielt skadelig påvirkning eller belastning.
- Ikke bruk ladeapparatet dersom nettkabelen, ladekabelen eller støpslene, som er festet på ledningene, er skadet. Skadete deler må skiftes ut øyeblikkelig av en forhandler som er godkjent av Alber.
- Ikke bruk ladeapparatet dersom det er blitt utsatt for harde slag, er falt ned eller er skadet på andre måter. Ta det skadete ladeapparatet til en forhandler, som er godkjent av Alber, for reparasjon.
- Ladeapparatet kan ikke brukes av små barn.
- Ladeapparatet kan kun drives med 100 V - 240 V vekselspanning.
- Ikke ta fra hverandre eller modifier ladeapparatet.
- Ikke dekk til ladeapparatet under ladeprosessen, og ikke legg noen gjenstander på apparatet.
- Ikke utsett kabel og plugg for trykk. Strekking eller knekking av kablene, klemming av kablene mellom en vegg og en vindusramme eller hvis det legges tunge gjenstander på kabelen eller støpselet, kan føre til elektrisk støt eller brann.
- Kortslett aldri de to polene på ladekabelens støpsel med metalliske gjenstander.
- Kontroller at støpselet sitter godt fast i stikkontakten.
- Ikke berør nettstøpselet og ladekabelens støpsel med fuktige hender.
- Ikke bruk ladestøpselet og/eller nettstøpselet hvis disse er fuktige eller skitne. Rens dem med en tørr klut før de stikkes inn.
- Etter at ladeprosessen er avsluttet, trekker du først støpselet til ladeapparatet ut av stikkontakten og deretter ladestøpslet ut av kontakten i batteripakken.
- Pass på at det ikke kommer noe fuktighet inn i kontakten [29] på batteripakken når støpselet er tatt ut.



Pass på, både før og etter ladeprosessen, at støpselet fra ladeapparatet [33] og kontaktene [29] i batteripakken er rene og at det ikke befinner seg noen metallpartikler der. Hvis noe slikt finnes må det fjernes med en ren, tørr klut!



Ladeapparatets støpsel er magnetisk. Unngå at medisinske implantater, elektroniske lagringsmedier, betalingskort eller tilsvarende kommer i nærkontakt med støpselet.

4.9 Sikkerhetshenvisninger for batteripakken

- Før første gangs bruk av e-fix bør batteripakken lades opp fullstendig.
- e-fix kan kun brukes i temperaturer mellom -25 °C og 50 °C.
- Lad aldri batteripakken ved temperaturer under 0 °C eller over 40 °C. Hvis du likevel prøver å lade batteripakken utenfor dette temperaturområdet vil ladeprosessen automatisk avbrytes.
- Batteripakken må ikke utsettes for hverken varme (f.eks. panelovner) eller ild. Ekstern varmeinnvirkning kan føre til at batteripakken eksploderer.
- Hvis det (mot formodning) skulle oppstå en overoppheting eller brann i batteripakken, må denne ikke under noen omstendigheter komme i kontakt med vann eller andre væsker. Som eneste meningsfulle slökkemiddel anbefaler batteriproduzenten å slukke branner med sand.
- e-fix forbruker energi hver gang den brukes. Lad derfor batteripakken fullstendig opp etter hver gangs bruk.
- Batteripakken kan ikke åpnes eller tas fra hverandre. Å åpne batteripakken på en feilaktig måte hhv. forsettlig ødelegge den medfører fare for alvorlige skader. Å åpne batteripakken medfører tillegg at garantikrav opphører.
- Koble aldri metalliske gjenstander til batteripakkens kontakt [29], og pass på at kontaktene aldri kommer i berøring med metalliske gjenstander (f.eks. metallspen).
- Hvis kontakten [29] er tilsmusset rengjøres denne med en ren, tørr fille.
- Batteripakken må aldri senkes ned i vann.
- En skadet eller en defekt batteripakke må kontrolleres. Kontakt forhandleren ang. dette og avklar hvordan du skal gå fram vedrørende tilbakesending og reparasjon (se også kapittel 4.11).
- Hvis batteripakken er defekt eller skadet må e-fix i alle fall ikke benyttes mer. Ta kontakt med forhandleren din angående reparasjon.
- Pass alltid på å holde batteripakken ren og tørr.

4.10 Lagring av batteripakken

- Levetiden til en batteripakke er blant annet avhengig av hvordan den lagres. Unngå derfor at batteripakken og e-fix hjulene ligger for lang tid på varme steder. Spesielt må bagasjerommet på personbiler som er parkert i solen, kun tjene til transport og ikke til generell oppbevaring.
- Oppbevar batteripakken og e-fix hjulene på et kjølig og tørt sted, hvor de er beskyttet mot skader og adgang for uvedkommende.
- For at batteripakken skal oppnå en optimal levetid bør den lagres i en temperatur fra 18 °C til 23 °C, et lufttrykk fra 500 til 1060 hPa og en luftfuktighet på 0 til 80 prosent. Ladetilstanden bør holdes på 50 prosent. Med denne forutsetningen er lagringstiden til batteripakken ett år.
- Ikke utsett batteripakken for noen form for fuktighet (vann, regnvann, snø osv.).
- Lad opp batteripakken før oppbevaringen og kontroller ladetilstanden hver måned. Batteripakken bør evt. etterlades når ladetilstanden synker under 50 prosent.

4.11 Sikkerhets- og varselhenvisninger for transport og forsendelse

- I e-fix batteripakken benyttes litium-ione celler. For transport og forsendelse av batteripakken gjelder derfor tilsvarende lovmessige bestemmelser som absolutt må overholdes. F.eks. kan en defekt batteripakke prinsipielt ikke transporteres med fly, hverken som håndbagasje eller innlevert bagasje.
- Hvis batteripakken er defekt så leverer du den vennligst personlig til forhandleren, fordi levering via post og leveringsfirmaer har strenge regler for transport av litium-ione batterier. Også her anbefaler vi å kontakte forhandleren på forhånd.
- Transportbestemmelsene kan endre seg hvert år, derfor anbefaler vi på det sterkeste at du før en reise starter tar kontakt med reisearrangeren hhv. fly- eller båtselskapet for å informere deg om de aktuelt gjeldende bestemmelsene.



Ta absolutt vare på batteripakkens originalforpakning i tilfelle transport.



Før forsendelse av batteripakken snakker du med forhandleren din om nødvendige tiltak.

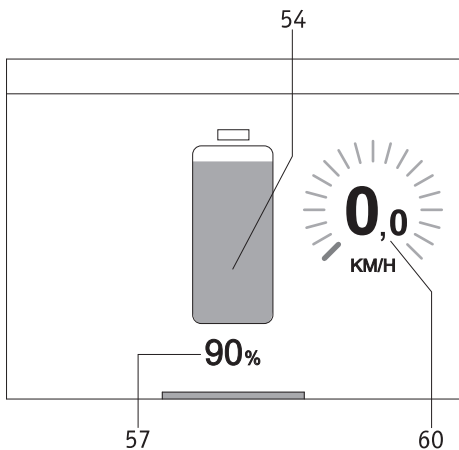
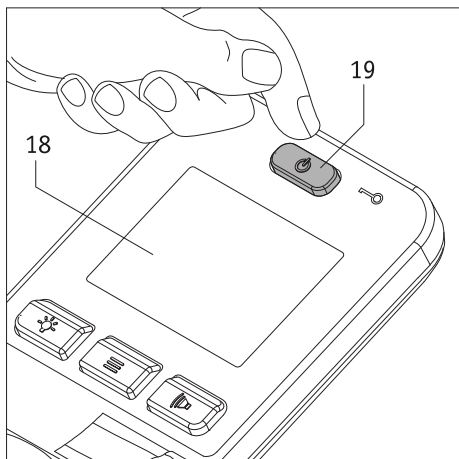
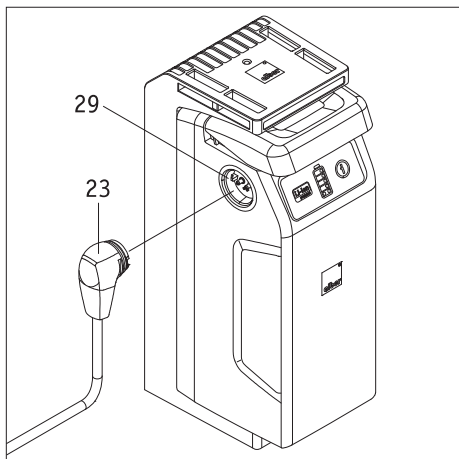
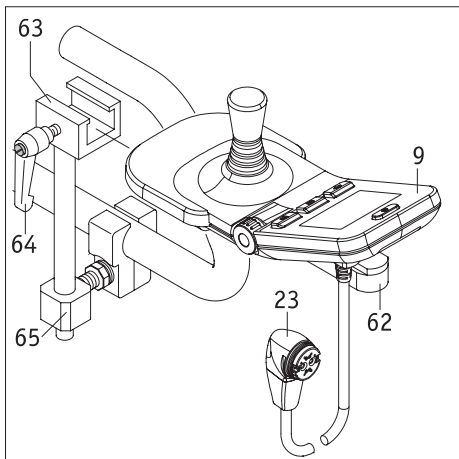

5. Betjeningsenhet

Ved hjelp av taster og styrespak kan forskjellige funksjoner og innstillinger aktiveres hhv. deaktiveres på betjeningsenheten. For så vidt kan tegningene av enkelte displayvisninger, som er vist i de etterfølgende betjeningshenvisningene, evt. avvike fra de virkelige visningene i betjeningsenheten din. Til de forskjellige visningene i displayet blir det også utgitt en signaltone, imidlertid kun hvis denne funksjonen ble aktivert (se kapittel 5.3.7).

5.1 Sette på og ta av betjeningsenheten

- For å feste betjeningsenheten ble det på din rullestol montert et mottak [65].
- Skyv føringslisten [62], som er montert på undersiden av betjeningsenheten [9], inn i skyvedelen [63].
 - Sett fast betjeningsenheten [9] i skyvedelen [63] med låsehendelen [64].
 - Sett ladepluggen [23] for betjeningsenheten inn i kontakten [29] på batteripakken. Låsingen skjer automatisk ved hjelp av en magnetlås.
 - Demontering av betjeningsenheten skjer i omvendt rekkefølge.



Pass på at støpselet [23] og kontakten [29] i batteripakken er rene, og at det ikke befinner seg noen metallpartikler der før støpselet føres inn. Hvis noe slikt finnes må det fjernes med en ren, tørr klut!



Betjeningsapparatets støpsel [23] er magnetisk. Unngå at medisinske implantater, elektroniske lagringsmedier, betalingskort eller tilsvarende kommer i nærkontakt med støpselet.

5.2 Funksjoner på betjeningsenheten

5.2.1 Slå på systemet

Hvis begge e-fix hjulene er riktig festet til rullestolen slik det er beskrevet i kapittel 2.1, kan du nå slå på systemet med betjeningsenheten [9]. **Når du slår på må du ikke berøre noen betjenings-elementer eller styrespaken på betjeningsenheten. Hvis du gjør det får du en feilmelding.**

- Trykk kort på på-/av-tasten [19]. Systemet slår seg på og i displayet vises i ca. 3 sekunder Alber's startskjerm-bildet for e-fix. Etterpå vises kjøreskjermen, som er vist i figuren ved siden av (se kapittel 5.3.1 for betydningen av symbolene). (Figuren til venstre kan avvike fra den virkelige visningen på displayet i din betjeningsenhet, fordi funksjoner kan slås av eller på.)
- Hvis du ennå ikke er fortrolig med e-fix og dens kjøreegenskaper, bør du til å begynne med redusere den maksimale hastigheten til et minimum med innstillingshjulet [22] (se kapittel 5.2.6).
- Med styrespaken [14] kan du nå sette e-fix hjulene i bevegelse. Les imidlertid på forhånd sikkerhets- og farehenvisningene i kapittel 3.
- Hvis hjulene, som er slått på, ikke beveges, blir de slått av etter 10 minutter. Se mer om dette i kapittel 5.5.



Hvis det etter at displayet er slått på vises noe helt annet enn det som er avbildet her, foreligger det en feil. Kapittel 6 inneholder en liste med feilkoder.



Det er kun ved første gangs igangkjøring etter at betjeningsenheten er slått på at menyen språkvalg vises (se kapittel 5.4). I denne menyen kan du stille inn i hvilket språk den enkelte informasjonen skal vises på displayet.

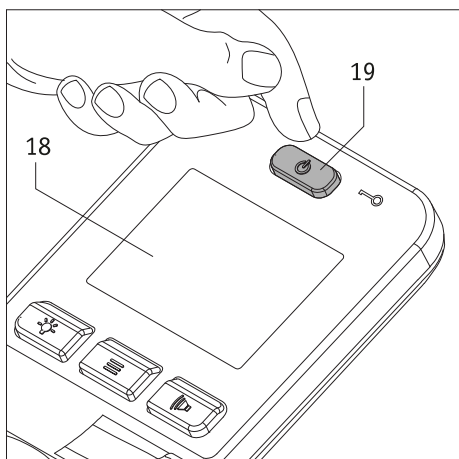

5.2.2 Slå av systemet

Hvis du har avsluttet kjøringen og ingen videre kjøring er planlagt i nær framtid, bør du alltid slå av e-fix. For det første sparer du energi, for det andre blir e-fix-en ikke satt i bevegelse på grunn av en tilfeldig berøring av styrespaken.

- Trykk på tasten [19]. Betjeningsenheten slås av, visningen i displayet slokner [18].
- Trekk til rullestolens parkeringsbremse for å forhindre at den utilsiktet begynner å rulle bort.

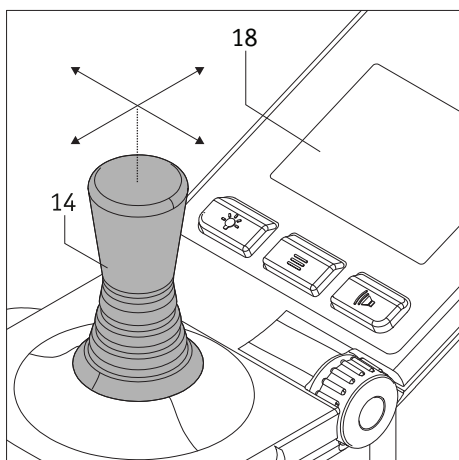

5.2.3 Kjøre med styrespaken

e-fix kjøres med styrespaken [14], som kjøreren bruker for å bestemme både hastigheten og kjøreretningen.

Allerede med en minimal bevegelse av styrespaken i den ønskede kjøreretningen begynnder kjøringen med lav hastighet. Hastigheten øker jo lenger styrespaken føres i en retning. Når styrespaken føres helt til enden oppnås den forinnstilte maksimale hastigheten (se kapittel 5.5). Av sikkerhetsmessige årsaker reduseres hastigheten automatisk med 50 prosent ved kjøring bakover.

Displayet [18] viser hastigheten i posisjon [60] på følgende måte:

- forinnstilt hastighet som grønt søylediagram og i kort tid som grønt tall
- aktuelt kjørte hastighet som hvitt tall

Ved kjøring bakover blir 0 km/t vist som hvitt tall.

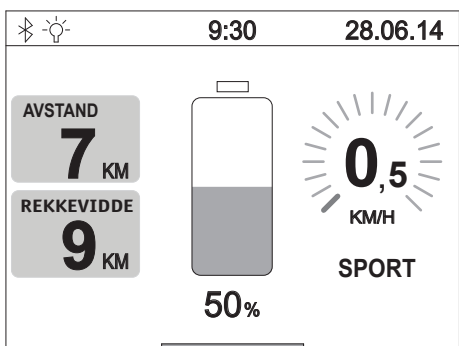

For å venne deg til e-fix og dens kjørestil starter du de første kjøreturene med lav hastighet.



Tilpass farten etter de rådende kjøreforholdene. For å unngå ulykker bør den maksimale hastigheten reduseres spesielt ved vanskelige kjøreforhold og innendørs .

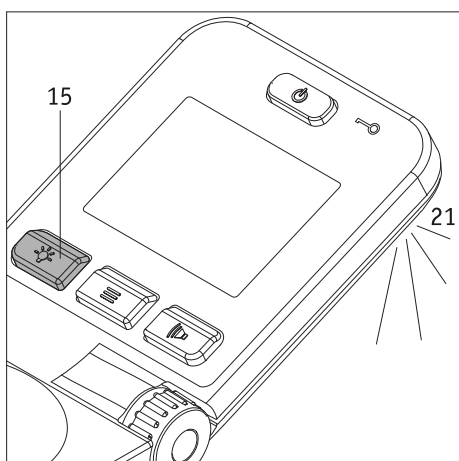

5.2.4 Omgivelsesbelysning

Det finnes en omgivelsesbelysning [21] på undersiden av betjeningsenheten. Gjenstander, som befinner seg i relativt kort avstand fra betjeningsenheten, kan i begrenset grad belyses. Omgivelsesbelysningen kan slås på og av ved å trykke på tasten [15].



Hensikten med omgivelsesbelysningen er utelukkende å sørge for minimalt med lys rundt betjeningsenheten. For kjøring om natten på offentlig vei må du ta hensyn til de nasjonale forskriftene i landet du bor i, og evt. montere foreskrevet belysning på rullestolen.

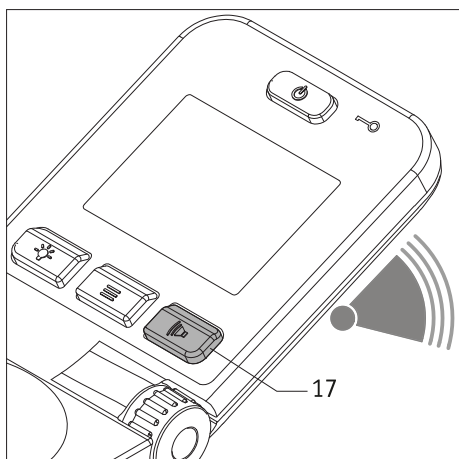

5.2.5 Tutesignal

Når du trykker på tasten [17] høres et tutesignal på betjeningsenheten.

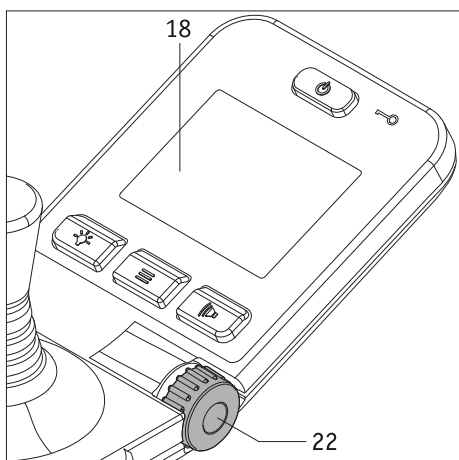

5.2.6 Begrensning av hastigheten

Minimumshastigheten av din e-fix er 0,5 km/t, som kan økes trinnvis til en maksimal hastighet på 6 km/t når styrespaken [14] beveges maksimalt til enden.

Den maksimale hastigheten, som kan oppnås, kan også begrenses individuelt for forskjellige kjøresituasjoner, f.eks. innendørs. Dette gjøres ved å velge med innstillingshjulet [22] den ønskete maksimale hastigheten, som skal vises i displayet [18] i posisjonen [60] som hvitt tall og grønt søylediagram.

Den høyeste hastigheten, som du valgte på denne måten, oppnås straks styrespaken [14] trykkes til sin endeosisjon. Av sikkerhetsmessige årsaker reduseres hastigheten automatisk med 50 prosent ved kjøring bakover.

Innstillingen av den maksimale hastigheten kan gjøres mens rullestolen står stille eller under kjøring. Den innstilte verdien vises i displayet i ca. 3 sekunder, deretter vises igjen den reelle kjørehastigheten.



For å venne deg til e-fix og dens kjørestil starter du de første kjøreturene med lav hastighet.



Tilpass farten etter de rådende kjøreforholdene. For å unngå ulykker bør den maksimale hastigheten reduseres spesielt ved vanskelige kjøreforhold og innendørs .

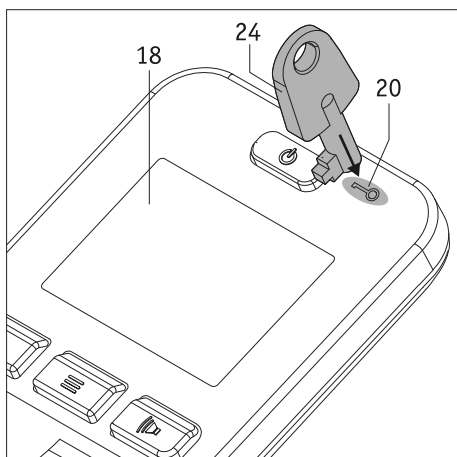

5.2.7 Startsperre

For å unngå at uvedkommende bruker e-fix er den utstyrt med en startsperre.

Aktivere startsperre

- Sett nøkkelen [24] direkte på nøkkelsymbolet [20] på betjeningsenheten i ca. 2 sekunder. På denne måten aktiveres startsperran, og i displayet ved siden av vises meldingen "Startsperre aktiv".
- e-fix kan ikke lenger benyttes. Meldingen "Startsperre aktiv" forblir synlig i displayet helt til du slår av e-fix eller den slår seg av automatisk. Likevel forblir startsperran aktiv!
- Hvis e-fix slås på igjen er startsperran fortsatt aktiv og vises på nytt i displayet.



Deaktivere startsperre

Sett nøkkelen [24] direkte på nøkkelsymbolet [20] på betjeningsenheten i ca. 2 sekunder. På denne måten deaktiveres startsperran, og i displayet vises igjen kjøreskjermen (se kapittel 5.3.2).



Startsperran erstatter ikke en tyveribeskyttelse, fordi drivhjulene kan kobles ut, og rullestolen kan dermed skyves avgårde.

5.3 Betjeningsenhetens menyer

Parameterne til de fleste funksjoner, som er lagret i betjeningsenhetens program, kan tilpasses individuelt av rullestolkjøringen. Andre parametre, som f.eks. i stor grad påvirker e-fix kjøreegenskaper, kan kun endres av forhandleren din. Forhandleren gir gjerne råd om de mulighetene som finnes.

5.3.1 Menystruktur (oversikt) og tilhørende taster på betjeningsenheten

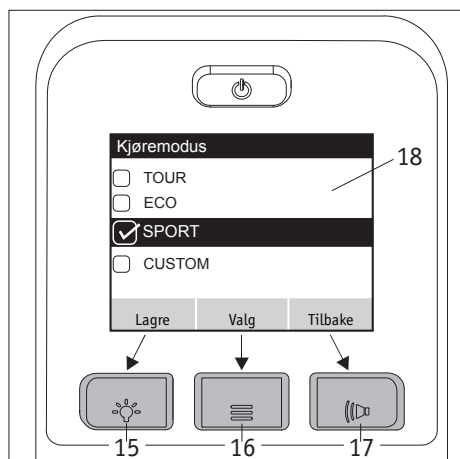
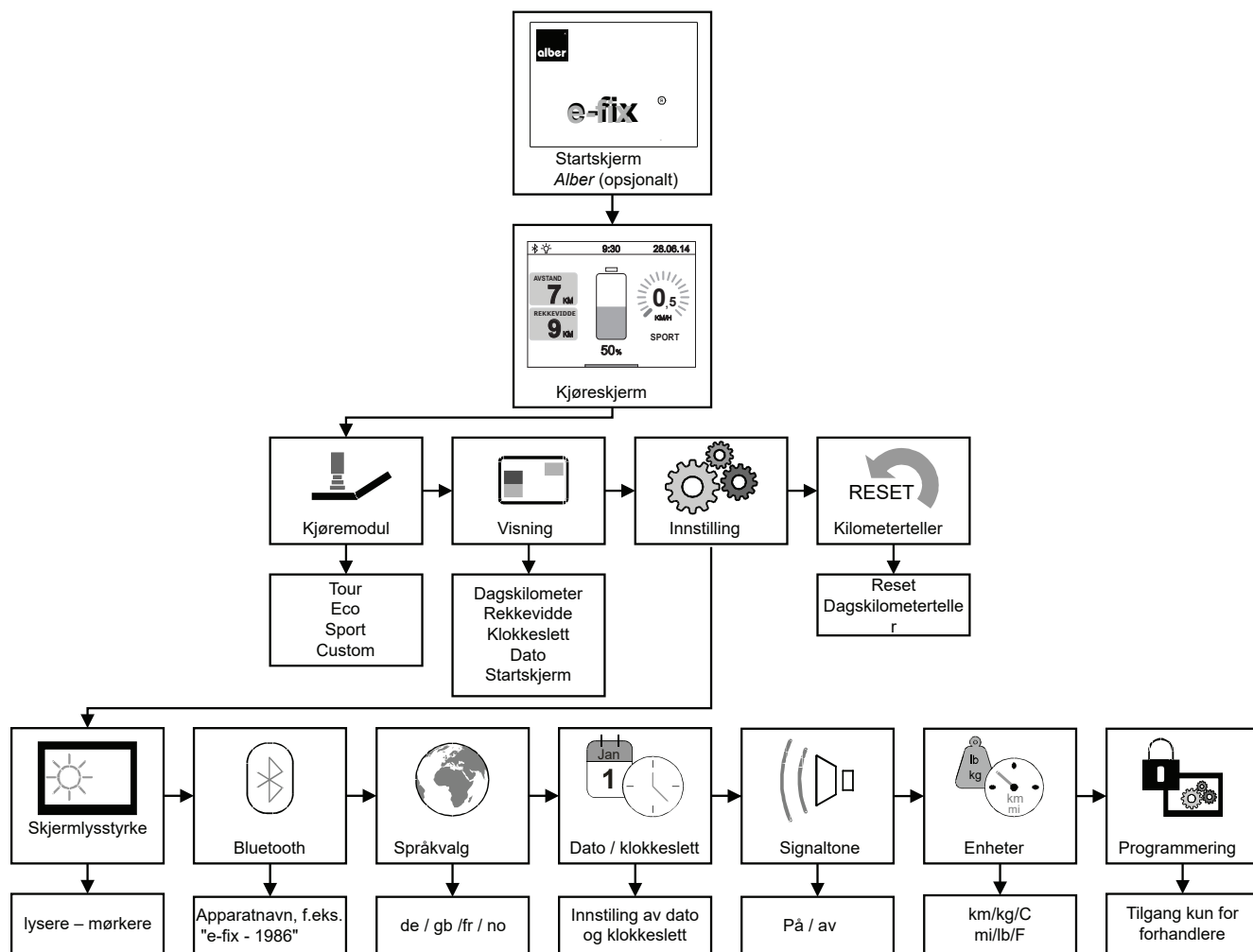

Til menyer og undermenyer er det tilordnet taster på betjeningsenheten som følger.

Visning lagring

Lagre hhv. stille inn en parameter: Trykk på tast [15]

Visning urvalg

Hoppe i en meny eller undermeny hhv. aktivere en parameter: Trykk på tast [16].

Visning tilbake

Et nivå tilbake (uten å lagre!): Trykk på tast [17].

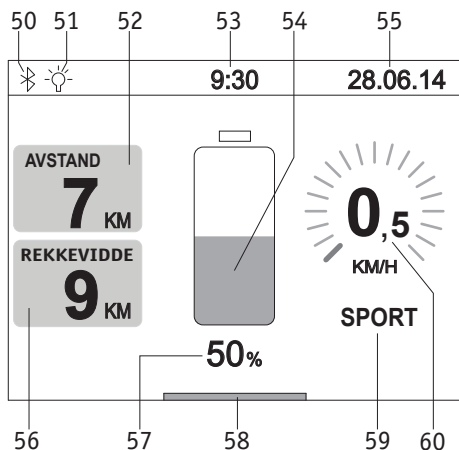

5.3.2 Visninger i kjøreskjermen

Når betjeningsenheten slås på vises (hvis aktivert) først Alber startskjermen og etter ca. 3 sekunder kjøreskjermen som er vist i figuren ved siden av. Figuren viser alle symboler som det er mulig å vise på betjeningsenhetens display.

Symbolene [54], [57], [58] og [60] vises kontinuerlig, alle andre symboler kan kjøringen tilpasse individuelt (se detaljer i det etterfølgende kapittelet).

Et unntak er symbolet [59]. Her er kjøremodusene TOUR, ECO, SPORT og CUSTOM lagret (om egenskapene se kapittel 5.3.4). Alle modusene vises i displayet med unntak av kjøremodusen TOUR.

Det betyr:

[50] = Bluetooth-modul i betjeningsenheten. Det kan opprettes en forbindelse (se kapittel 5.3.7).

[51] = Dette symbolet blendes automatisk inn så snart omgivelsesbelysningen (se kapittel 5.2.4) er slått på med tasten [15].

[52] = Viser antall kjørte kilometer siden start eller siste RESET.

[53] = Aktuell klokkeslett (krever en forinnstilling - se kapittel 5.3.7).

[54] = Visuelt display av batteripakkens kapasitet.

[55] = Aktuell dato (krever en forinnstilling - se kapittel 5.3.7).

[56] = Strekning, som kan tilbakelegges under ideelle forhold og med batteripakkens viste restkapasitet.

[57] = Viser batteripakkens kapasitet i prosent.

[58] = Søylevisning "Systemet er kjøreklart".

[59] = Forinnstilt kjøremodus.

[60] = Forinnstilt maksimal hastighet (vist som tall og et rundt søylediagram), se kapittel 5.2.6.

De fleste visningene på kjøreskjermen blir vist i hvit farge mot en sort bakgrunn.

Visningene [54], [59] og [60] vises i en grønn farge.

Når batteripakken har en restkapasitet på 20 prosent vises visningene [54], [59] og [60] i en orange farge, ved mindre enn 10 prosent i en rød farge. I begge tilfellene vises søylediagrammet [58] i full skjermbredde, i tillegg vises i symbolet [56] rekkevidden ikke lenger. Disse symbolene skal minne deg om at batteripakken snarest mulig må lades opp.

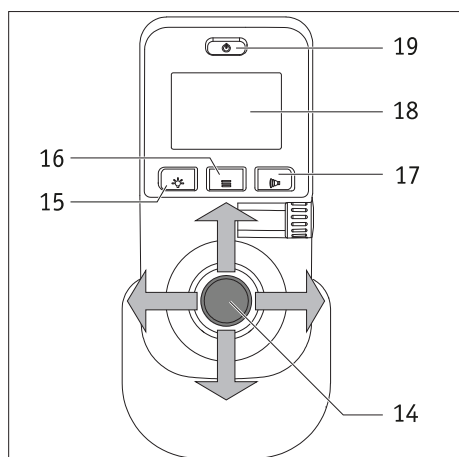

5.3.3 Hente opp menyer

- For å komme til de forskjellige menyene må du trykke på tasten menyfunksjon [16] mens kjøreskjermen vises. Er dette gjort vises i displayet [18] etter hverandre menyene kjøremodus, visning, innstilling, kilometerteller, reset.
- For å kalle opp den ønskete menyen flyttes styrespaken [14] til venstre eller til høyre.
- Når den ønskete menyen vises midt i displayet [18] trykker du på tasten menyfunksjon [16]. På denne måten kommer du til undermenyen for innstilling av forskjellige parametere (se etterfølgende kapittel).

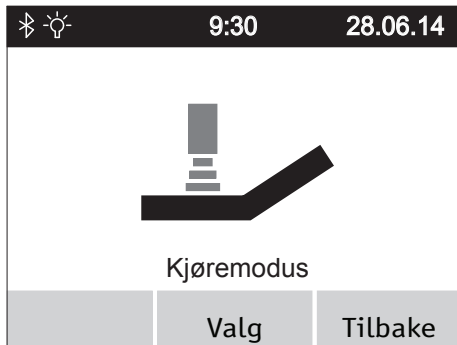

5.3.4 Meny kjøremodus

- Velg menyen *kjøremodus* og trykk på tasten menyfunksjon [16] for å komme til de tilhørende undermenyene.
- I undermenyen vises skjermen *kjøremodus*. I denne er det oppført følgende parametere: TOUR, ECO, SPORT og (hvis aktivert) CUSTOM.
- Beveg styrespaken [14] forover eller bakover som gjør at parameterne skyves gjennom under en sort bjelke.
- For å aktivere parameteren, som ligger under bjelken, aktiveres ved å bevege styrespaken [14] enten til venstre eller høyre eller ved å trykke på tasten [16]. Når parameteren er aktivert vises foran denne en firkant med en hake i.
- Hvis den ønskete parameteren ble aktivert må den **nå** lagres. Dette gjøres ved å trykke på betjeningsenhetens tast [15].
- Velg flere menyer eller trykk en gang til på tasten [17] for å komme tilbake til kjøreskjermen.



Kjøremodusegenskaper

TOUR: Standardinnstilling (blir ikke vist i kjøreskjermen i posisjon [59]).

ECO reduserer akselerasjons- og forsinkelsesverdier.

SPORT: dynamisk avstemning av akselerasjon og dreieegenskap.

Vennligst ta kontakt med din forhandler angående en endring av egenskapene.



5.3.5 Meny visning

- Velg menyen *visning* og trykk på tasten menyfunksjon [16] for å komme til den tilhørende undermenyen.
- I undermenyen oppføres følgende parametere: *dagkilometer*, *rekkevidde*, *klokkeslett*, *dato* og *startskjerm*.
- Beveg styrespaken [14] forover eller bakover som gjør at parameterne skyves gjennom under en sort bjelke.
- Parameteren, som befinner seg under bjelken, aktiveres ved å trykke styrespaken [14] til venstre eller høyre hhv. trykkes tasten [16]. Når en parameter er aktivert vises foran parameteren en firkant med en hake i.
- Alle parametere lar seg aktivere hhv. deaktivere.
- Hvis en eller flere parametere ble aktivert må disse lagres. Dette gjøres ved å trykke på betjeningsenhetens tast [15].
- Velg flere menyer eller trykk en gang til på tasten [17] for å komme tilbake til kjøreskjermen.



5.3.6 Meny dagskilometer reset

- Velg menyen *dagskilometer reset* og trykk på tasten menyfunksjon [16] for å komme til den tilhørende undermenyen.
- I undermenyen vises skjermen *dagskilometer reset*, der det vises kjørte kilometer.
- For å tilbakestille dagskilometer til "null" trykker du på betjeningsenhetens tast [15], eller på tast [17] for å komme tilbake til menyen *kjøremodus* uten å nullstille dagskilometer.
- Velg flere menyer eller trykk en gang til på tasten [17] for å komme tilbake til kjøreskjermen.

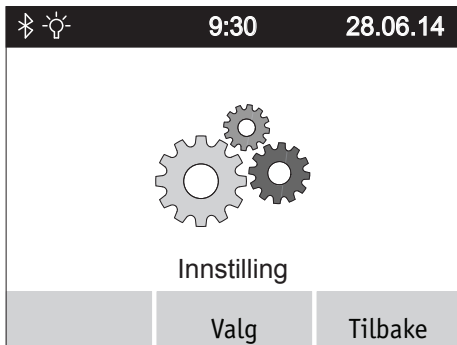

5.3.7 Meny innstilling

Velg menyen innstilling og trykk på tasten menyfunksjon [16]. På denne måten kommer du til en undermeny med punktene *skjermlysstyrke*, *Bluetooth*, *språkvalg*, *dato/klokkeslett*, *signal tone*, *enheter* og *programmering*.

Til hver av disse punktene er det tilordnet enda en undermeny der du kan foreta innstillingene som beskrevet nedenfor.

Som allerede beskrevet i de foregående kapitlene kan parametere aktiveres og deaktiveres med styrespaken. På samme måte utføres navigasjonen og lagringen, som allerede kjent via tastene [15] (lagre), [16] (hoppe til en undermeny) og [17] (ett nivå tilbake uten lagring).

Undermeny skjermlysstyrke

Lysstyrken på skjermen reduseres ved å bevege styrespaken [14] til venstre, og økes ved å bevege den til høyre.

Undermeny Bluetooth

Visning av apparatnavn og MAC-adresse (Bluetooth-brikke).

Eksempel. e-fix - 1986

Undermeny språkvalg

Du kan stille inn språket som skal vises i displayet ved å bevege styrespaken [14] til venstre eller høyre.

Undermeny dato/klokkeslett

Du kan navigere gjennom de enkelte parametrene ved å bevege styrespaken [14] til venstre eller høyre.

Ved å bevege styrespaken [14] forover eller bakover kan en parameter økes eller minskes. Det er kun mulig å bearbeide den parameteren som vises i displayet i en grå farge.

Undermeny signal tone

Du kan slå på eller av betjeningsenhetens signaltoner ved å bevege styrespaken [14] til venstre eller høyre.

Undermeny enheter

Du kan endre angivelsene til metrisk eller angloamerikansk målesystem ved å bevege styrespaken [14] til venstre eller høyre.

Undermeny programmering

Denne undermenyen er kun tilgjengelig for forhandleren din for å endre eller tilpasse parametere som bestemmer e-fixens kjøreegenskaper.

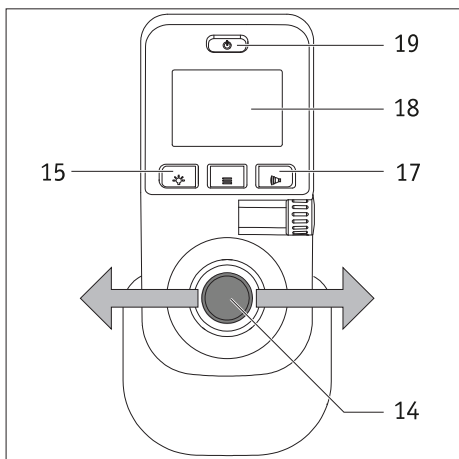
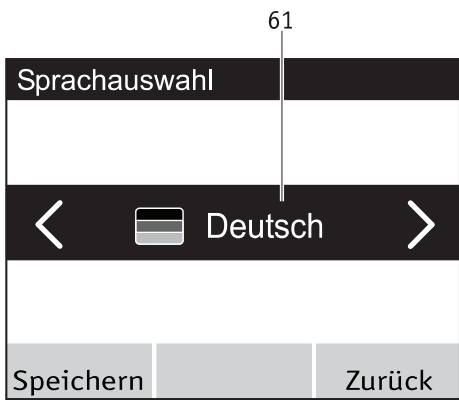

5.4 Stille inn språk ved første gangs bruk av e-fix

Første gangen e-fix skal tas i bruk må du stille inn det ønskete språket. Dette gjøres som regel av forhandleren din før levering av e-fix. Hvis dette ikke er tilfelle går du fram på følgende måte:

- Slå på betjeningsenheten ved å trykke på på/av-tasten [19]. Først vises Alber e-fix startskjerm bilde i displayet i ca. 3 sekunder, deretter menyen språkvalg som er vist ved siden av (med visningen "Deutsch").
- Ved å bevege styrespaken [14] til venstre eller høyre blir de tilgjengelige språkene vist i utvalgsvinduet [61].
- Når det vises språket, som du ønsker, må du trykke på tasten [15] på betjeningsenheten. På denne måten blir det valgte språket lagret permanent. Deretter kommer du automatisk tilbake til kjøremenyen.
- Hvis du trykker på tasten [17] kan du hoppe over språkvalget. Neste gang systemet starter vises språkvalget imidlertid på nytt.
- Du kan til enhver tid endre språkvalget, se mer om dette i kapittel 5.3.7.



Hvis det ved første gangs bruk av e-fix ikke ble lagret noe språk vises språkvalgmenyen neste gang du slår på betjeningsenheten.



a kontakt med forhandleren din hvis det skulle oppstå problemer med innstillingen av språket.

5.5 Kjøreparametere

I betjeningsenhetens programvare er det lagt inn forskjellige kjøreparametere, som kan innstilles av forhandleren etter dine individuelle behov og ønsker.

Hvis kjøreegenskapene er blitt tilpasset dine individuelle behov vises i menyen kjøremodus (se kapittel 5.3.4) pluss i kjøreskjermen opplysningen CUSTOM. Andre kjøremoduser kan ikke lenger velges.

9:30
28.06.14



CODE
M52

Hjulene koblet ut
Koble inn begge
drivhjulene

6. Varsel- og feilmeldinger

Hvis det skulle dukke opp en driftsfeil vil det på venstre side av betjeningsenhetens display vises en grafisk framstilling av feilen, mens det på den høyre siden vises en feilkode (i eksempelet ved siden av kode M52).

Som i mange andre sammenhenger gså kan det å slå betjeningsenheten av og på igjen allerede rette den viste feilen.

I tabellen nedenfor er alle feilkodene oppført, der årsakene kan rettes med liten innsats. Hvis den oppførte hjelpen ikke fører til målet og feilkoden fortsatt vises, må du vennligst ta kontakt med forhandleren din.

Hvis det i betjeningsenhetens display vises en feilkode, som ikke finnes i tabellen nedenfor, tar du vennligst også kontakt med forhandleren din.

Display	Feil	Hjelp
B10	Energiregenerering er ikke mulig, fordi strømmen i batteripakken er for høy.	<ul style="list-style-type: none"> Slå systemet av og på igjen. Hvis det er mulig fortsett kjøringen oppover bakken.
B11	Energiregenerering for høy, hastigheten blir redusert	<ul style="list-style-type: none"> Kjør forsiktig videre og unngå kjøring i nedoverbakker.
B12	Energiregenerering høy	<ul style="list-style-type: none"> Reduser hastigheten og unngå kjøring i nedoverbakker.
B13	Utladningsstrøm for høy	<ul style="list-style-type: none"> Slå systemet av og på igjen. Kjør forsiktig videre.
B14	Utladningsstrøm for høy, hastigheten blir redusert.	<ul style="list-style-type: none"> Kjør forsiktig videre og unngå kjøring i oppoverbakker.
B15	Utladningsstrøm høy	<ul style="list-style-type: none"> Reduser hastigheten og unngå kjøring i oppoverbakker.
B16 til B18	Spenningen i batteripakken for lav	<ul style="list-style-type: none"> Lad opp batteripakken.
B19 til B21	Spenningen i batteripakken for høy ved regenerering	<ul style="list-style-type: none"> Slå systemet av og på igjen. Kjør forsiktig videre.
B22	Batteritemperatur for lav. Hastigheten blir redusert	<ul style="list-style-type: none"> Kjør forsiktig videre og unngå kjøring i nedoverbakker.
B23	Batteritemperatur lav	<ul style="list-style-type: none"> Reduser hastigheten og unngå kjøring i nedoverbakker.
B24	Batteritemperatur for lav	<ul style="list-style-type: none"> Slå systemet av og på igjen. Kjør forsiktig videre.
B25	Batteritemperatur for lav, hastigheten blir redusert	<ul style="list-style-type: none"> Kjør forsiktig videre, og unngå kjøring i opp- og nedoverbakker.
B26	Batteritemperatur lav	<ul style="list-style-type: none"> Reduser hastigheten, og unngå kjøring i opp- og nedoverbakker.
B27	Energiregenerering er ikke mulig, fordi batteritemperaturen er for høy.	<ul style="list-style-type: none"> Slå systemet av og på igjen. Kjør forsiktig videre.
B28	Batteritemperatur for høy. Hastigheten blir redusert.	<ul style="list-style-type: none"> Kjør forsiktig videre, og unngå kjøring i opp- og nedoverbakker.
B29	Batteritemperatur høy	<ul style="list-style-type: none"> Reduser hastigheten, og unngå kjøring i opp- og nedoverbakker.
B30	Batteritemperatur for høy	<ul style="list-style-type: none"> Slå systemet av og på igjen. Kjør forsiktig videre.
B31	Batteritemperatur for høy. Hastigheten blir redusert	<ul style="list-style-type: none"> Kjør forsiktig videre, og unngå kjøring i opp- og nedoverbakker.
B32	Batteritemperatur høy	<ul style="list-style-type: none"> Reduser hastigheten, og unngå kjøring i opp- og nedoverbakker.

Display	Feil	Hjelp
B33 til B39	Kontroll av elektronikken i batteripakken slo feil.	<ul style="list-style-type: none"> • Slå systemet av og på igjen. • Batteripakken er eventuelt defekt.
C28	Styrespaken sto i feil stilling når systemet ble slått på.	<ul style="list-style-type: none"> • Ikke berør styrespaken når systemet slås på!
I04	Kommunikasjonsfeil i ledsagerstyringen	<ul style="list-style-type: none"> • Slå systemet av og på igjen.
I05	Ledsagestyringens taster trykket inn ved innkoblingen	<ul style="list-style-type: none"> • Slå systemet av og på igjen.
I08, I09	Ledsagerstyringens kollisjonsvern ble aktivert	<ul style="list-style-type: none"> • Frigjøre ledsagerstyring. • Slå systemet av og på igjen.
M10, M11	Kontroll elektronikk drivaggregat slo feil	<ul style="list-style-type: none"> • Slå systemet av og på igjen. • Bytt om begge hjulene fra den venstre til den høyre, hhv. fra den høyre til den venstre siden.
M12, M13	Spenningsområdefeil drift	<ul style="list-style-type: none"> • Slå systemet av og på igjen. • Bytt om begge hjulene fra den venstre til den høyre, hhv. fra den høyre til den venstre siden. • Hvis feilen fra M13 bytter til M12: Bytt hjulene på nytt.
M14 M15	Temperaturområdefeil drivaggregat	<ul style="list-style-type: none"> • Reduser hastigheten. • La drivaggregaten kjøle seg ned. • Bytt om begge hjulene fra den venstre til den høyre, hhv. fra den høyre til den venstre siden.
M16 til M19	Overbelastningsfeil drivaggregat	<ul style="list-style-type: none"> • Belastningen er for høy for drivaggregatet. Unngå en overbelastning.
M20 til M51	Kontroll elektronikk drivaggregat slo feil	<ul style="list-style-type: none"> • Slå systemet av og på igjen. • Bytt om begge hjulene fra den venstre til den høyre, hhv. fra den høyre til den venstre siden.
M52	Drivaggregat høyre koblet ut	<ul style="list-style-type: none"> • Koble til det høyre hjulet.
M53	Drivaggregat venstre koblet ut	<ul style="list-style-type: none"> • Koble til det venstre hjulet.
M54	Drivaggregat høyre og venstre utkoblet	<ul style="list-style-type: none"> • Koble til begge hjulene.
M55, M56	Temperatur i drivaggregat høy	<ul style="list-style-type: none"> • Reduser hastigheten. • La drivaggregatet kjøle seg ned.
O10 til O16	Feil Opti-Box	<ul style="list-style-type: none"> • Ta kontakt med din forhandler
S10, S11	Kommunikasjon med hjulet ikke mulig	<ul style="list-style-type: none"> • Slå systemet av og på igjen. • Bytt om begge hjulene fra den venstre til den høyre, hhv. fra den høyre til den venstre siden. • Hvis feilen fra S10 bytter til S11: Bytt hjulene på nytt.
S12	Kommunikasjon med batteripakken ikke mulig	<ul style="list-style-type: none"> • Slå systemet av, trekk pluggen til betjeningsenheten ut av batteripakken og fjern batteripakken fra holderen. • Deretter setter du batteripakken tilbake i holderen igjen og kobler til betjeningsenheten.
S13	Kommunikasjon i systemet ikke mulig.	<ul style="list-style-type: none"> • Kontroller alle pluggforbindelser.
S15	Kommunikasjonen ble avbrutt under kjøringen	<ul style="list-style-type: none"> • Kontroller alle pluggforbindelser • Slå systemet av og på igjen.
S16	Kommunikasjonsfeil Opti-Box	<ul style="list-style-type: none"> • Ta kontakt med din forhandler
S17	Kommunikasjonsfeil extern	<ul style="list-style-type: none"> • Ta kontakt med din forhandler
	Bare på betjeningsenheter med Bluetooth (art.nr. 1591936): Bluetooth-symbolet vises i rød farge på e-fix-displayet, og vises heller ikke i grått etter flere omstarter.	<ul style="list-style-type: none"> • Ta kontakt med din forhandler



Slå e-fix av igjen og så på igjen, hvis det vises en feilkode i displayet som ikke er oppført i tabellen. Hvis feilen ikke kan rettes med dette tar du kontakt med forhandleren din. Eventuelt må de komponentene det gjelder, avhengig av feiltype, sendes til Alber for reparasjon.

7. Lagring, pleie, vedlikehold, avfallshåndtering

7.1 Lagring

Hvis rullestolen og dermed e-fix skal lagres i lengre tid (f.eks. flere måneder), må du ta hensyn til følgende punkter:

- Lagre rullestolen i henhold til rullestol-produzentens anvisninger.
- Beskytt e-fix-komponentene mot fuktighet med en folie.
- Lagre rullestolen og alle e-fix-komponentene i et tørt rom. Pass på at fuktighet ikke kan trenge seg inn i eller kondenseres på rullestolen eller e-fix-komponentene.
- Pass på at rullestolen og e-fix komponentene ikke utsettes for permanent solstråling (f.eks. gjennom et vindu).
- Pass på at uvedkommende, spesielt barn, ikke har tilgang til dette rommet uten tilsyn.
- Ta hensyn til henvisningene for lagring av batteripakken i kapittel 4.10
- Før rullestolen og e-fix tas i bruk igjen må rullestolen og alle e-fix-komponentene rengjøres. Det må ikke befinne seg metalliske partikler på pluggen til ladeapparatet [33] og pluggen til betjeningsapparatet [23] så vel som kontaktene [29] til batteripakken.
- Kontroller om det er nødvendig med en sikkerhetsteknisk kontroll (se kapittel 7.4) når rullestolen skal tas i bruk igjen, og i tilfelle bestiller du en slik.

7.2 Pleie



Inntrengning av vann kan skade driften.

Rengjør derfor aldri de enkelte e-fix komponentene med rennende vann eller en høytrykksspyler.

Pass alltid på at det hverken trenger væsker eller fuktighet inn i hjulnavet. Ved rengjøringen av e-fix må man derfor være meget forsiktig. Ta spesielt hensyn til følgende henvisninger:

- Ved alle rengjøringsprosesser på hjuloverflaten må det brukes kluter som kun er fuktet med litt vann.
- Til rengjøring av komponentene må det ikke benyttes skuremidler eller aggressive vaskemidler.
- Rengjør derfor aldri komponentene med rennende vann som f.eks en vannslange eller til og med en høytrykksspyler. Hvis dette gjøres likevel kan vann trenge inn, og ødelegge elektronikken irreparabelt.

Alber GmbH avviser ethvert ansvar for skader eller følgeskader som er forårsaket av inntrengende vann.

Slike tilfeller dekkes heller ikke av garantien.

7.3 Gjenbruk

Hvis du har fått e-fix gjennom trygdekontoret, bør du melde fra til trygdekontoret, en Alber-representant eller forhandler, hvis du ikke lenger trenger den. Da kan din e-fix enkelt og økonomisk brukes om igjen.

Før hver gjenbruk bør det gjennomføres en sikkerhetsteknisk kontroll av e-fix. Holderne, som fester e-fix hjulene til rullestolen, kan enkelt og raskt demonteres fra rullestolen, som ikke trengs lenger, og monteres på en ny rullestol av forhandleren eller en representant for Alber. I tillegg til de rengjøringsanvisningene som er gitt i kapittel 7.1, må det før gjenbruk utføres en desinfeksjon av håndhjulene og alle plast-deler på e-fix komponentene, som er tilgjengelige utenfra. Bruk et egnet rengjøringsmiddel for desinfeksjon ved avtørring og følg produsentens anvisninger.

7.4 Vedlikehold

Vedlikehold av medisinske produkter er regulert av Medizinproduktebetrieberverordnung (MPBetreibV) § 7 (tysk lov om operatører av medisinske produkter) (i Tyskland). Følgelig er det nødvendig med vedlikeholdstiltak, særlig inspeksjoner og vedlikehold, for å garantere vedvarende, sikker og forskriftsmessig drift av det medisinske produktet.

For vedlikehold av våre produkter har det vist seg å være fornuftig med et intervall på 2 år på grunnlag av markedsovervåkingen og normale driftsbetingelser.

Denne normverdien på 2 år kan variere som følge av brukshyppigheten til produktet vårt og bruksegenskapene. Kontroll av brukshyppigheten og bruksegenskapene er operatørens ansvar.

Vi anbefaler i alle tilfeller å avklare på forhånd om helsemyndighetene overtar kostnadene i forbindelse med vedlikehold av våre produkter, spesielt også med hensyn til eksisterende avtaler.

7.5 Avfallshåndtering



Dette utstyret med tilhørende batteripakke og tilbehør er produkter med lang levetid.

Utstyret kan derimot inneholde stoffer, som kan vise seg å være skadelige for miljøet, hvis de blir kastet på søppelplasser (f.eks. avfallsplasser) som i følge landets gjeldende lovgivning ikke er beregnet for denne typen utstyr.

Symbolet "overkrysset avfallstønne" (i henhold til WEEE direktiv 2002/96/EU) befinner seg på dette produktet for å minne deg om forpliktelsen til å resirkulere det.

Vis derfor miljøbevissthet og deponer dette produktet ved det regionale resirkuleringsdeponiet når det ikke skal brukes lenger.

Sjekk for opplysninger om hvilke lover som gjelder i ditt land vedrørende deponering, da WEEE-direktivet ikke anvendes i alle europeiske land for dette produktet.

Alternativt kan e-fix også leveres til Alber eller Alber-forhandlerne, som sørger for fagmessig korrekt og miljøvennlig avfallshåndtering.

8. Ansvar og garanti

8.1 Garantiansvar

Alber garanterer at e-fix er fri for mangler på leveringstidspunktet. Disse garantikravene utgår 24 måneder etter at e-fix er levert.

8.2 Holdbarhetsgaranti

Alber gir på e-fix 24 måneders holdbarhetsgaranti.

Det som ikke dekkes av holdbarhetsgarantien er:

- Apparater der serienummeret er endret, forvansket eller fjernet.
- Slitedeler som f.eks. dekk, betjeningselementer og eiker.
- Mangler pga. naturlig slitasje, feilbehandling, særlig mangler pga. at brukerveiledningen ikke følges, uhell, uaktsom skade, brann- og vannskader, force majeure og andre årsaker som ligger utenfor Albers innflytelsesområde.
- Vedlikeholdsarbeider, som må til for daglig bruk (f.eks. dekkskifte).
- Utstyrskontroll uten påviste feil.

8.3 Ansvar

Alber GmbH, som produsent av e-fix, er ikke ansvarlig for dens sikkerhet hvis:

- e-fix håndteres på en måte som ikke svarer til det opprinnelige formålet
- e-fix ikke vedlikeholdes annethvert år av en autorisert forhandler eller av Alber GmbH
- e-fix brukes i strid med henvisningene i denne bruksanvisningen
- e-fix brukes med utilstrekkelig ladete batterier
- Reparasjoner og andre arbeider utføres av personer som ikke er autorisert.
- fremmede deler monteres på eller kobles til e-fix
- deler som tilhører e-fix blir demontert

9. Tekniske data

	e-fix E35	e-fix E36
Hjul		
Rekkevidde (*)	opptil 16 km etter ISO 7176 - 4	opptil 20 km etter ISO 7176 - 4
Nominell stigning:	inntil 11,3° (20%)	inntil 8,5° (15%)
Hastighet	0,5 - 6 km/t	0,5 - 6 km/t
Ta hensyn til rullestolprodusentens grenseverdier og veitrafikklover som er spesifikke for hvert land!		
Motor - nominell effekt	2 x 110 W	2 x 150 W
Driftsspenning	36 V	36 V
Driftstemperatur	-25 til +50	-25 til +50
Personvekt	maks. 120 kg	maks. 160 kg
Tillatt toalvekt	maks. 170 kg	maks. 210 kg
Batteripakke		
Batteritype	Lithium-Ion celler, lekkasjefri og vedlikeholdsfri	
Nominell driftsspenning	36 V	36 V
Ladetemperatur	0 til 40	0 til 40
Verneklasse	IPx4	IPx4
Nominell kapasitet C5 for batteriet	6,0 Ah (standard) / 7,5 Ah (ekstraustyr)	7,5 Ah (standard) / 6,0 Ah (ekstraustyr)
Enkeltkomponentenes vekt		
Hjul	7,8 kg	8,0 kg
Batteripakke	2,0 kg	2,0 kg
Betjeningsenhet	0,6 kg	0,6 kg
Batterimottak	0,7 kg	0,7 kg
Totalvekt	18,9 kg	19,3 kg

Dekk for hjulet e-fix E35

Betegnelse	Utførelse og type	Størrelse (tommer)	Lufttrykk i bar og kPa
Schwalbe Downtown	HS 342, Active Line, sort/grå, eiker	22 x 1 3/8 hhv. 24 x 1 3/8	havarisikker

Dekk for hjulene e-fix E36

Betegnelse	Utførelse og type	Størrelse (tommer)	Lufttrykk i bar og kPa
Schwalbe Marathon Plus	HS 440, Active Line, sort/grå, eiker	24 x 1 3/8	min. 6,0 / maks. 10,0 bar min. 600 / maks. 1000 kPa

(*) Rekkevidden varierer avhengig av terrenget og rådende kjørebetingelser. Ved optimale kjøreforhold (jevnt terreng, nyladete batterier, omgivelsestemperatur på 20 °C, jevn hastighet osv.) kan den angitte rekkevidden oppnås. Ved lavere temperaturer kan rekkevidden for e-fix være lavere enn det som er angitt i tabellen ovenfor.

Angående den estimerte levetiden av dette produktet går vi ut fra et gjennomsnitt på 5 år, så sant produktet benyttes i henhold til reglene og samtlige vedlikeholds- og serviceintervaller overholdes. Denne levetiden kan være mye lenger hvis produktet behandles forsiktig, blir godt vedlikeholdt og pleiet, og hvis det ikke oppstår noen tekniske grenser etter videreutviklingen av vitenskapen og teknikken. Produktets levetid kan også være vesentlig kortere på grunn av ekstrem bruk og feil bruk. Den normative betemmelsen av livstiden medfører ingen ytterligere garanti.

Ladeapparat

Den tekniske informasjonen og ytterligere henvisninger ang. ladeapparatet finnes i bruksanvisninger som er vedlagt ladeapparatet.

Diverse

Alle deler i e-fix er rustbeskyttet.

Blokkdiagram

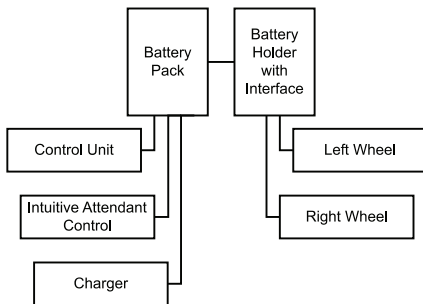









CE E-fix og det tilhørende eksterne ladeapparatet oppfyller de relevante kapitlene i standard EN 12184 for elektriske rullestoler og samsvarer med ISO 7176-14 for rullestoler som samsvarer med EU-direktivet for medisinsk utstyr (MDR) 2017/745. E-fix er et medisinsk produkt av klasse I.

Med forbehold om tekniske og designmessige endringer som følge av kontinuerlige videreutviklinger.

10. Etiketter









På e-fix befinner det seg etiketter som inneholder forskjellige opplysninger om produktet. Hvis et apparat er defekt kan enkelte komponenter byttes ut i Alber-byttesentralen via forhandleren. For å gjøre dette trenger forhandleren enkelte opplysninger som finnes på etikettene.

Systemnr. / System No. Produkt / Modell [Product / Model] Betriebsspannung [Nominal Voltage] Motor Nennleistung [Rated Power] Max. Geschwindigkeit [Max. Speed] Nenn-Steigung [Rated Slope] Batterie-Typ [Battery Type]	E35194999 e-fix E35 36 V 2 x 110 W 6 km/h [3,73 mph] 11,3° [20%] Lithium-Ionen	 2019-08-06  (01)04046727166397 (11)190806 (21)E35194999
    	 Alber GmbH Vor dem Weissen Stein 21 D-72461 Albstadt Made in Germany	

Systemetikett på holderen

Systemetiketten gir informasjon om de viktigste dataene til e-fix og gjør det mulig, om nødvendig, å følge systemet bakover. Vennligst oppgi systemnummeret i tilfelle et apparatbytte gjennom Alber-byttesentralen. Systemetiketten befinner seg på forsiden av holderen.

Systemetikett e-fix E35

Systemnr. / System No. Produkt / Modell [Product / Model] Betriebsspannung [Nominal Voltage] Motor Nennleistung [Rated Power] Max. Geschwindigkeit [Max. Speed] Nenn-Steigung [Rated Slope] Batterie-Typ [Battery Type]	E36170999 e-fix E36 36 V 2 x 150 W 6 km/h [3.73 mph] 8,5° [15%] Lithium-Ionen	 2019-08-06  (01)04046727166403 (11)190806 (21)E36170999
    	 Alber GmbH Vor dem Weissen Stein 21 D-72461 Albstadt Made in Germany	

Systemetikett e-fix E36

Wartung Maintenance			
durch/by:			
Alber GmbH 72461 Albstadt			
01	nächste	07	
02	next	08	
03		09	
04		10	
05		11	
06		12	
2019	2020	2021	2022

Etikett «Vedlikehold»

Etiketten skal minne deg om tidspunktet for neste vedlikehold.

Etiketten sitter på baksiden av e-fix-hjulet.



Komponentetikett

Etiketten er plassert på e-fix hjulene, betjeningsenheten, på baksiden av batterimottaket, på batteripakken og ladeapparatet.

Vennligst oppgi komponentnummeret (nummeret i midten av etiketten, markert i figuren ved siden av med en pil) i tilfelle komponentbytte gjennom Alber-byttesentralen.

37

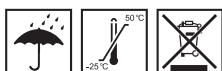

Bitte vergessen Sie nicht, die Akku-Packs nach jedem Gebrauch nachzuladen, um deren volle Leistungsfähigkeit zu erhalten.

Please make sure that the battery packs are recharged after each partial discharge i.e. after each use, to maintain their full capacity.

Typ: Lithium-Ionen Akku-Pack 10INMCR19/66-3
Type: Lithium-Ion battery-pack 10INMCR19/66-3

Auslaufsicher / Nonspillable battery

Nennspannung: 36 V
Rated voltage: 36 V

Nennkapazität: 6,0 Ah
Rated capacity: 6,0 Ah

Nennenergie: 216 Wh
Rated energy: 216 Wh

Betriebstemperatur: -25°C ... +50 °C
Operating temperature: -13°F ... 122 °F

Ladetemperatur: 0°C ... +40 °C
Charging temperature: 32°F ... 104 °F

Kurzschluss vermeiden / Avoid short circuit

Nur Original-Ladegerät gemäß Gebrauchsanweisung verwenden. / Use only the original battery charger provided with the unit, according to the operating instructions.



Beachten Sie die Hinweise zum Laden und zum Transport in der Gebrauchsanweisung.
For charging and transportation, read operating instructions.



Alber GmbH
Vor dem Weißen Stein 21
72461 Albstadt, Germany
Phone: +49 7432 2006-0
Fax: +49 7432 2006-299

Tekstskilt batteripakke

På baksiden av batteripakken finnes informasjon, som er inngravert i illustrasjonen ved siden av, eller festet i form av et klistermerke.

11. Opplysninger om produktsikkerheten

Alle komponenter av din e-fix har gjennomgått mange funksjonstester og grundige kontroller. Skulle det allikevel oppstå uforutsette problemer under driften av e-fix kan du raskt få aktuelle sikkerhetsopplysninger på følgende internettsider:

- Hjemmeside til firmaet Alber (produsent av e-fix)
- Hjemmeside til Forbundsinstittuttet for legemidler og medisinprodukter (BfArM i Tyskland)

Ved eventuelle nødvendige korrekturtiltak informerer Alber hjelpemiddelsentralen som så tar kontakt med deg.

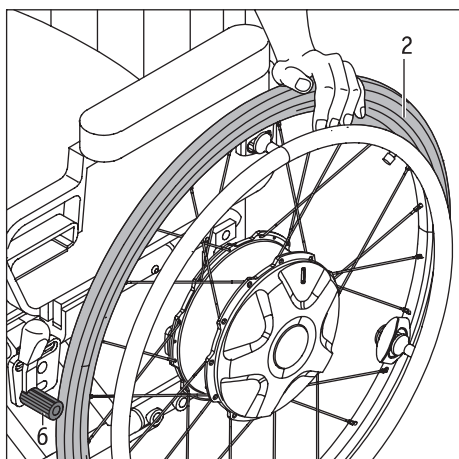

12. Informasjon for omsetting

- Slå systemet av (se kapittel 5.2.2).
- Trekk til håndbremsen [6] før omsetting i rullestolen, eller ut av denne, slik at rullestolen ikke kan rulle vekk.
- Ved omsetting: Følg de aktuelle instruksjonene i bruksanvisningen til din rullestol, eller støtt deg til hjuldekket [2] ved omsetting.

13. Transport av passasjerer

Bruk av rullestol utstyrt med Alber e-fix E35/E36 som sete i kjøretøy

Alber e-fix E35/E36 er en ekstra drivenhet som kan monteres på ulike typer rullestoler. For å garantere sikkerheten til rullestolbrukeren også under bruk av rullestolen som sete i kjøretøy (f.eks. personbiler eller varevogner) har Alber utført kollisjonstester iht. ISO 7176-19 for å bekrefte virkningen av den påmonterte drivenheten på den manuelle rullestolen. Av denne grunn ble den samme kollisjonstesten utført med og

uten påmontert drivenhet. Basert på dette resultatet kan transport i rullestolen kombinert med Alber e-fix E35/E36 tillates dersom følgende punkter overholdes:

- lokale bestemmelser tillater bruk av rullestoler som seter i kjøretøy
- kombinasjon av rullestol og påmontert drivenhet tillatt og dokumentert av Alber
- produsenten av den konkrete rullestolen har gitt tillatelse for transport av personer i kjøretøy
- rullestolen er utstyrt for bruk som sete i kjøretøy
- feste av kombinasjonen med et festesystem iht. ISO 10542
- en ekstra trepunkts sikkerhetssele for personen i rullestolen
- batteriet må fjernes og plasseres på et sikkert sted

Ettersom kollisjonstesten er en kollisjonssituasjon, men kan ikke simulere alle mulige situasjoner, anbefaler Alber å omplassere personen fra rullestolen til et fast bilsete.

14. Viktig informasjon om flyreiser

E-fix, spesielt det medfølgende litium-ionbatteriet, samsvarer gjeldende standarder, direktiver og lover vedrørende teknisk konstruksjon. Den oppfyller kravene til IATA (International Air Transport Association) for transport på fly. Dette bekrefter vi årlig med vårt transportsertifikat, som normalt utstedes i midten av desember hvert år på grunnlag av de årlige IATA-forskriften om farlig gods (Dangerous Goods Regulations). Det aktuelle sertifikatet finner du på Albers hjemmesider (<https://www.alber.de/de/hilfe-service/alber-service/reisen-mit-alber-produkten/>) tilgjengelig for nedlasting. På forespørsel sender vi deg også gjerne et sertifikat.

Kontakt likevel reisebyrået eller flyselskapet vedrørende transport av e-fix på flyreisen allerede når du planlegger å bestille en reise. Til syvende og sist beror det på pilotens skjønn om e-fix kan tas med om bord, eller om transporten avvises. På denne bestemmelsen har verken Alber GmbH eller fagforhandleren din innflytelse på.



Ved reiser må du ta hensyn til de gjeldende bestemmelsene for transport av litium-ionbatterier i landene du skal besøke.

15. Viktig juridisk merknad for brukeren av dette produktet

Hendelser som oppstår på grunn av feilfunksjoner på produktet og som fører til alvorlige personskader, skal meldes til produsenten og ansvarlige myndigheter i EU-medlemslandet hvor brukeren bor.

I Forbundsrepublikken Tyskland er dette

- Alber GmbH (for adressen se baksiden av bruksanvisningen)
- Forbundsinstittuttet for legemidler og medisinprodukter (BfArM i Tyskland),
Kurt-Georg-Kiesinger-Allee 3
53175 Bonn
www.bfarm.de

I EU-medlemslandene informerer du

- Alber-representanten (for adressen se baksiden av bruksanvisningen)
- ansvarlige myndigheter for hendelser med medisinprodukter i landet ditt

En oversikt over ansvarlige myndigheter finner du på internett under <http://ec.europa.eu/growth/sectors/medical-devices/contacts/>

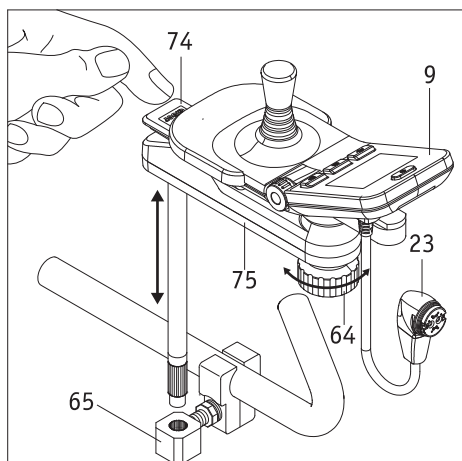

Vedlegg A - svingarm for betjeningsenheten

For å gjøre det lettere å kjøre mot bordkanter anbefaler vi å montere svingarmen som er tilgjengelig som opsjon. På denne måten kan betjeningsenheten svinges til siden i forhold til sin opprinnelige posisjon.

- Trykk på hetten [74] og sving betjeningsenheten [9] komplett til siden.
- For å føre betjeningsenheten [9] tilbake svinges den tilbake til utgangsposisjonen; hetten [74] hever seg og låser svingarmens mekanisme selvstendig.
- Ved å dreie på klemhjulet [64] mot urviseren løsnes festet av betjeningsenheten innen skyvedelen [63]. Betjeningsapparatet kan da fortsatt forskyves litt i lengderetningen innenfor skyvedelen [63] ved behov.
- Etter at den optimale posisjonen er innstilt for deg, må betjeningsenheten festes ved å dreie klemhjulet [64] mot urviseren i skyvedelen [63].
- Hvis du ønsker å fjerne hele svingarmen [75] sammen med betjeningsenheten [9] kan du løfte den ut av mottaket [65]. Først må du derimot trekke betjeningsenhetens plugg [23] ut av batteripakken (se kapittel 4.2).

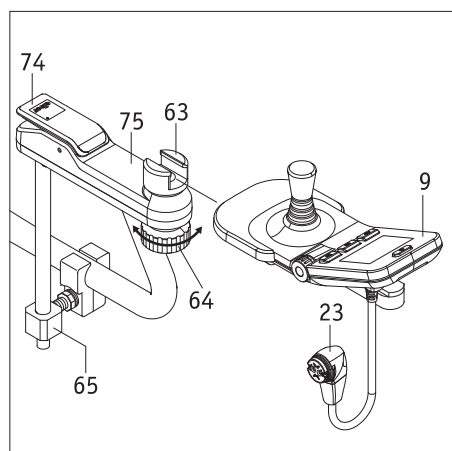

Demontering av betjeningsenheten fra svingarmen

- Trekk betjeningsenhetens plugg [23] ut av batteripakken (se kapittel 4.2).
- Løsne klemhjulet [64] med urviseren og skyv betjeningsenheten [9] ut av skyvedelen [63].

Plassere betjeningsenheten på svingarmen

- Skyv betjeningsenheten [9] inn skyvedelen [63] og fest ved å dreie klemhjulet [64] mot urviseren.
- Koble betjeningsenhetens plugg [23] til batteripakken (se kapittel 5.1).



Pass på at støpselet [23] og kontakten [29] i batteripakken er rene, og at det ikke befinner seg noen metallpartikler der før støpselet føres inn. Hvis noe slikt finnes må det fjernes med en ren, tørr klut!



Betjeningsapparatets støpsel [23] er magnetisk. Unngå at medisinske implantater, elektroniske lagringsmedier, betalingskort eller tilsvarende kommer i nærkontakt med støpselet.



Kontroller at betjeningsenheten festes godt med klemhjulet [64] i skyvedelen [63]. Hvis en betjeningsenhet i innkoblet tilstand faller ned på bakken, kan det føre til en utilsiktet feilstyring av systemet og ev. til en ulykke.



Det er mulig å plassere svingarmen på nesten alle rullestolmodeller. Mer informasjon får du fra forhandleren.

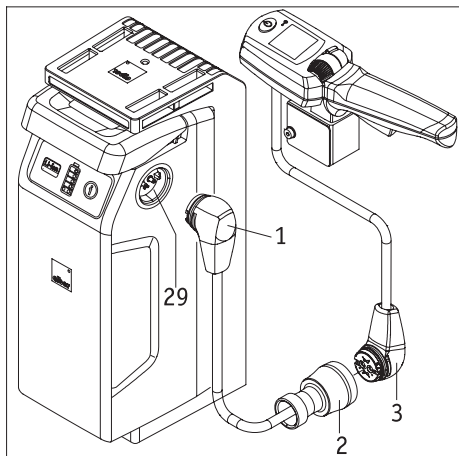

Vedlegg B - Intuitiv ledsagerstyring

Den intuitive ledsagerstyring (heretter kalt ledsagerstyring) overtar samtlige styringer på e-fix, og kan kun benyttes av en person som ledsager rullestolkjører. Rullestolkjører selv må aldri styre ledsagerstyringen. Alber eller en forhandler autorisert av Alber, monterer de enkelte komponentene.

1. Tilkobling av ledsagerstyringen

- Slå av rullestolkjørerens betjeningsenhet (se kapittel 5.2.2).
- Koble den intuitive ledsagerstyrings plugg [3] til kontakten i adapterkabelen [2].
- Så sant enda ikke utført: Sett adapterkabelens plugg [1] inn i en av kontaktene på batteripakken [29].
- Ledsagerstyringen er nå tilkoblet e-fix.

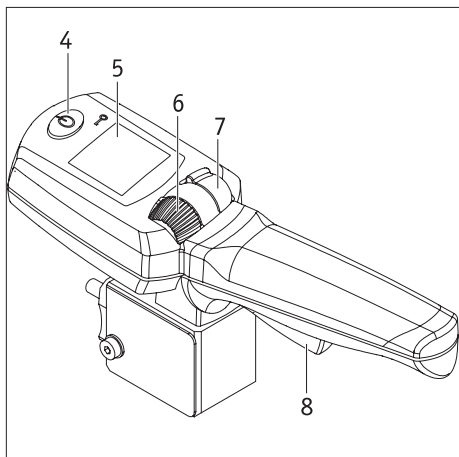

2. Start av ledsagerstyringen

- Slå på e-fix og vent til startskjermen vises.
- **Under startprosessen må du ikke berøre ledsagerstyringen, styrespaken på betjeningsenheten eller andre betjenings-elementer på denne. Hvis du gjør det får du en feilmelding.**
- Trykk på tasten [4] på ledsagerstyringen. Systemet slås dermed på, og det vises følgende visninger:
 - I displayet til rullestolkjørerens betjeningsenhet: Tekst "Ledsagerstyring aktiv" med ledsagerstyrings symbol (se fig.).
 - I displayet [5] på ledsagerstyrings betjeningsenhet: Batterisymboler (visning av batterikapasiteten) til høyre for disse den aktuelt innstilte kjøreretningen (pilsymbol) - se figurer nede til venstre.
- Ledsagerstyringen er nå aktiv, betjeningsenheten er ikke aktiv. Rullestolen kan dermed kun styres av en ledsagerperson.

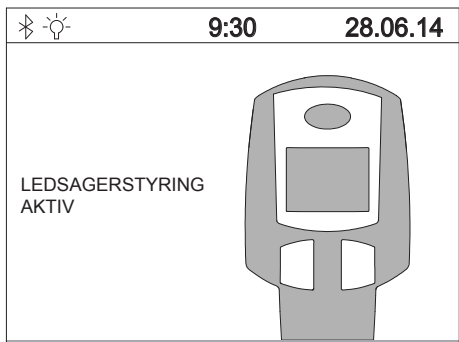

3. Kjøring med ledsagerstyringen

- Skyv bryteren [7] forover (kjøring forover) eller bakover (kjøring bakover) for å bestemme den ønskete kjøreretningen. Den ønskete kjøreretningen vises i displayet med et pilsymbol.
- Med innstillingshjulet [6] stiller du inn den maksimale slutthastigheten du ønsker. Under innstillingen vises dette i kort tid under batterisymbolet i prosent.
- Trykk inn hastighetshåndtaket [8] - kjøringen stater.

i Den maksimalt oppnådde slutthastigheten kan lagres i e-fix programvaren. Henvend deg til forhandleren din for å få utført dette.

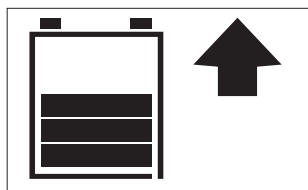

4. Slå av ledsagerstyringen

Trykk på tasten [4] på ledsagerstyringen for å slå den av. Hvis betjeningsenheten er slått på overtar denne straks styringen av e-fix. Den komplette utkoblingen av e-fix må utføres via betjeningsenheten (se kapittel 5.2.2).

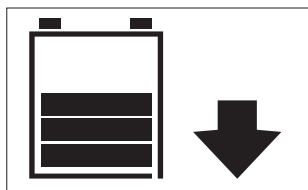

i Hvis e-fix ble slått av via betjeningsenheten mens ledsagerstyringen var aktiv, blir ledsagerstyringen automatisk aktivert neste gang e-fix slås på.

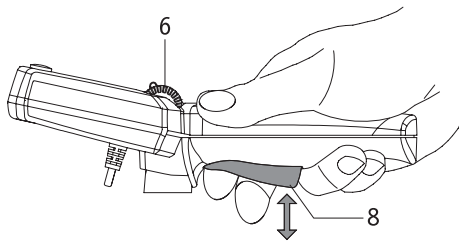

5. Informasjon om kjøring

Kjørehåndtaket [8] kan sammenlignes med gasspedalen i en personbil.

I utgangsstillingen står e-fix i ro. Kjøringen starter når kjørehåndtaket [8] trekkes til, kjørehastigheten øker jo mer kjørehåndtaket trekkes til. Den maksimalt oppnådde hastigheten er valgt på forhånd med innstillingshjulet [5] og er 6 km/t forover og 4,2 km/t bakover.

Hvis du synes disse hastighetene er for høye kan forhandleren hjelpe deg til å programmere den maksimalt oppnåelige hastigheten på nytt i e-fix programvaren.

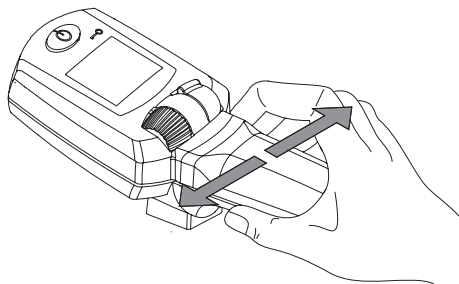

Elektronikken, som finnes i håndtaket, registrerer ledsagerpersonens manuelle bevegelser. Et lett trykk på løftearmen til venstre hhv. til høyre, omformes til en kjørekommando for e-fix hjulene slik at rullestolen kjører i kurver uten større kraftanstrengelser.

Det er ikke tillatt å vippe eller heve rullestolen med ledsagerstyringen eller tilleggs-håndtaket (tilgjengelig som tilbehør).

Ta hensyn til rullestolprodusentens opplysninger angående å vippe hhv. løfte rullestolen.

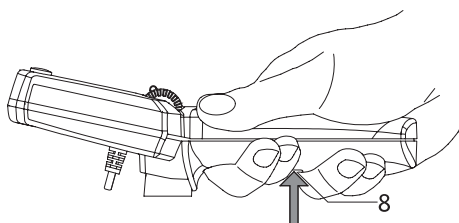

6. Informasjon om panikkbryteren

Hvis det skulle være nødvendig å bråstoppe e-fix i en farlig situasjon, så trekker du kjørehåndtaket [8] hardt utover der du vanligvis kjenner at det stopper. På denne måten utløses en øyeblikkelig tvangsutkobling av e-fix, i tillegg høres et akustisk signal. Etter at hastighetshåndtaket [8] er sluppet kan kjøringen med e-fix straks fortsette som før.

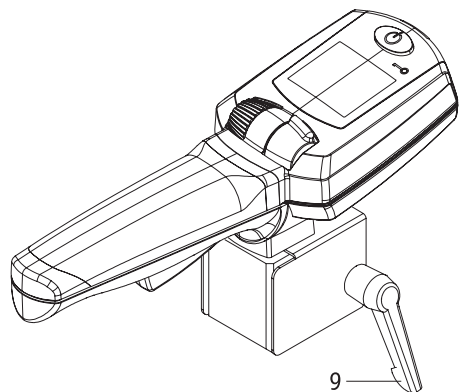

7. Demontering av ledsagerstyringen fra rullestolen

- Slå av e-fix via betjeningsenheten (se kapittel 5.2.2).
- Trekk ledsagerstyringsens plugg [3] ut av kontakten i adapterkabelen [2].
- Løsne klemarmen [9] (drei flere ganger!), og trekk ledsagerstyringen ut av mottaket på rullestolen.



Advarselhenvising

Et lett trykk på siden av håndtaket til den intuitive ledsagerstyringen er nok til å svinge den ut av rullestolen. Likeledes er det nok med en lett berøring av kjørehåndtaket for å aktivere det. Slå derfor ledsagerstyringen alltid av når den ikke skal brukes. På denne måten hindres en utilsiktet bevegelse av rullestolen.

Det er forbudt å henge gjenstander, som f.eks. vesker, plastposer eller andre ting, på ledsagerstyringen, hverken under kjøring eller når rullestolen står stille. Slike gjenstander kan aktivere hastighetshåndtaket hhv. sensoren og dermed føre til en utilsiktet bevegelse av rullestolen.



Pass på at støpselet [3] og kontakten [2] i batteripakken er rene og at det ikke befinner seg noen metallpartikler der før støpselet føres inn. Hvis noe slikt finnes må det fjernes med en ren, tørr klut!



Ledsagerstyringsens støpselet [3] er magnetisk. Unngå at medisinske implantater, elektroniske lagringsmedier, betalingskort eller tilsvarende kommer i nærkontakt med støpselet.

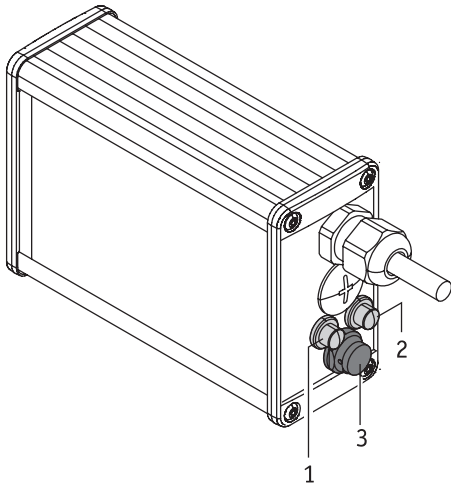

Vedlegg C - Opti Box

[1] Tilkobling for speed-stop-limit bryter

En speed-stop-limit bryter tilbyr muligheten for å regulere hastigheten avhengig av bryterstillingen. I rullestoler med stå- og heisfunksjon kan f.eks. hastigheten i begge disse posisjonene reduseres eller kjøringen blokkeres. Første gang speed-stop-limit bryteren kobles inn blir hastigheten redusert til 50 % av den maksimale hastigheten. Med lukket bryter kjører e-fix fortsatt med maksimal hastighet. Forhandleren din kan forta en endring av den reduserte hastigheten.

[2] Tilkobling for en ekstern på-av-bryter

Mulighet for å slå e-fix på hhv. av via en ekstern bryter.

[3] Støpsel for tilkoblingen av eksterne styringer.

Denne brukes til kommunikasjon mellom e-fix og eksterne styringer.

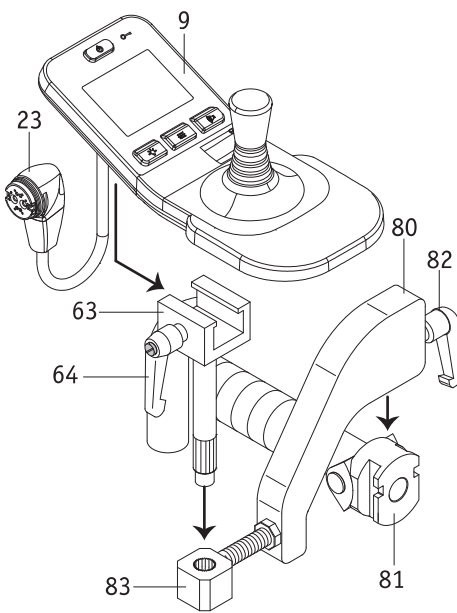

Vedlegg D - Betjeningsenhet for ledsager

e-fix kan betjenes både av rullestolkjører selv og også av en ledsagerperson. For å gjøre dette er det imidlertid nødvendig å montere betjeningsenheten på en holder, som er montert på rullestolen, som ikke er med i standard leveringsomfang, men som til enhver tid kan monteres av forhandleren din.

Hvis en ledsager skal styre e-fix går du fram på følgende måte:

- Slå av e-fix.
- Ta av betjeningsenheten (se kapittel 5.1).
- Skyv mottaksvinkelen [80] inn i håndtaket, som er plassert i festet [81] på rullestolen.
- Lås fast mottaksvinkelen [80] med låsehendelen [82] i festet [81].
- Skyv skyvedelen [63] inn i mottaket [83].
- Skyv betjeningsenheten [9] inn i skyvedelen [63], og fest den ved å trekke til låsehendelen [64].
- Koble betjeningsenheten [9] til batteripakken (se kapittel 5.1).
- Hvis betjeningsenheten skal igjen benyttes direkte av rullestolkjører demonteres alt i omvendt rekkefølge.



Pass på at støpselet [23] og kontakten [29] i batteripakken er rene, og at det ikke befinner seg noen metallpartikler der før støpselet føres inn. Hvis noe slikt finnes må det fjernes med en ren, tørr klut!



Betjeningsapparatets støpsel [23] er magnetisk. Unngå at medisinske implantater, elektroniske lagringsmedier, betalingskort eller tilsvarende kommer i nærkontakt med støpselet.

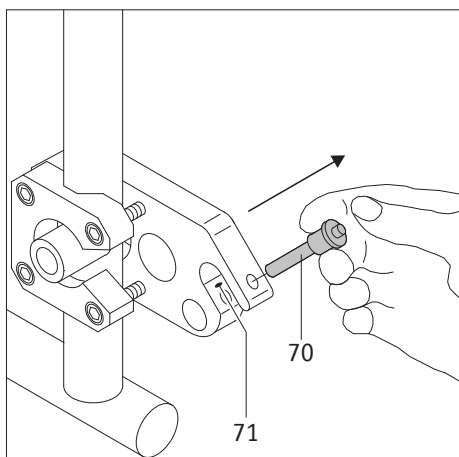

Vedlegg E - vippestøtter

Da rullestolen din allerede eventuelt er utstyrt med vippestøtter, blir vippestøtter fra Alber kun tilbudt som tilleggsutstyr. Ved bruk av de originale vippestøttene på rullestolen, gjelder anvisningene og sikkerhetsbestemmelsene fra fabrikanten for bruken. ved bruk av vippestøtter fra Alber er det anbragt to ekstra holdere på rullestolen din, hvor vippestøttene kan monteres. De følgende anvisningene og sikkerhetsbestemmelsene gjelder.

Montere og demontere Alber vippestøtter

- Slå av e-fix hjulene før vippestøttene settes på plass.
- Ta sikringsstiften [70] ut av mottaksgaffelen på holderen [71], idet du trykker med tommelen på stiften og trekker den samtidig ut med peke- og langfingeren.

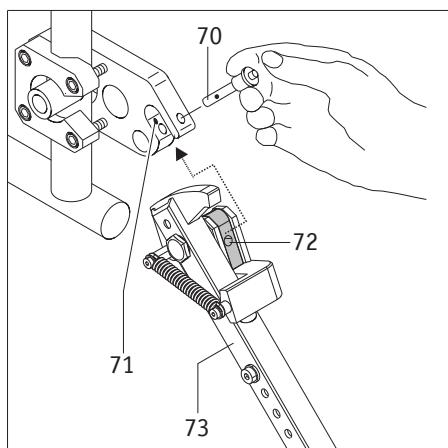

- Skyv klemmen på vippestøtten [72] inn i mottaksgaffelen på holderen [16].
- Lås gaffelen på holderen [71] med sikringsstiften [70]. For å gjøre dette trykker du med tommelen på stiften og skyver den **helt inn** til den går i lås i holderen.

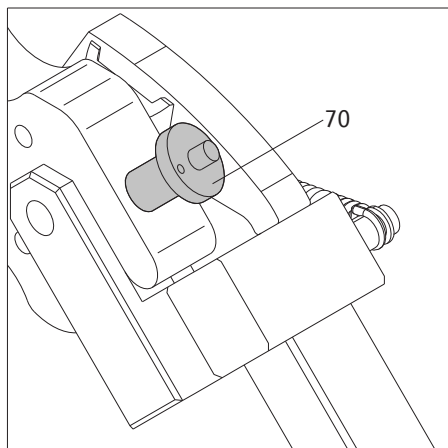

- Kontroller at sikringsstiften [70] sitter sikkert i gaffelen på holderen [71]. Den skal ikke kunne trekkes ut uten å trykke på låsen.
- Sett på den andre vippestøtten.

Demontering av vippestøttene skjer i omvendt rekkefølge.

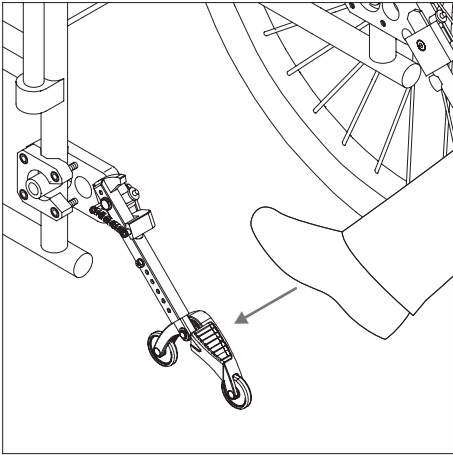

Bruk av Alber-vippestøtter

- Trykk med foten mot en vippestøtte slik bildet viser.

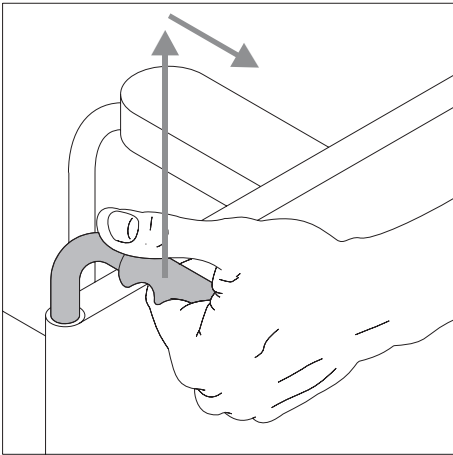

- Trekk samtidig rullestolen litt oppover og bakover med håndtakene, inntil rullestolen er løftet, og vippestøttene er låst i en fast stilling.

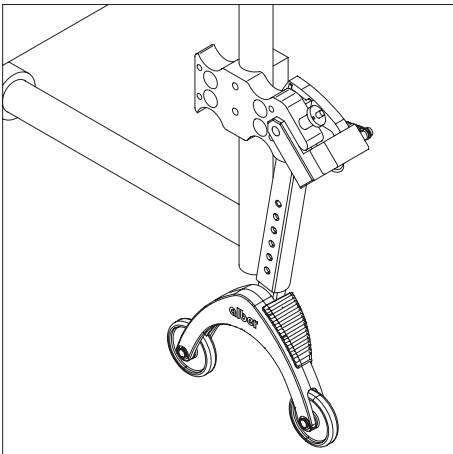

- Du kan nå sette på et hjul eller ta det av. Hvis du skal sette på eller ta av e-fix hjul må disse først slås av.
- Gjenta denne prosessen med den andre vippestøtten på den andre siden av rullestolen.

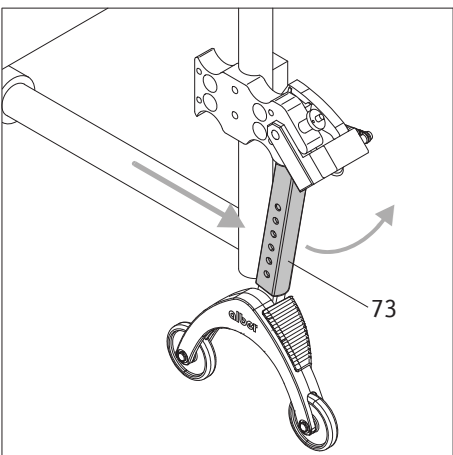

- Når hjulene er på plass, kan du sette vippestøttene tilbake i utgangsstillingen. For å gjøre dette skyver du rullestolen forover samtidig med at du holder håndstangen [73] igjen med foten.

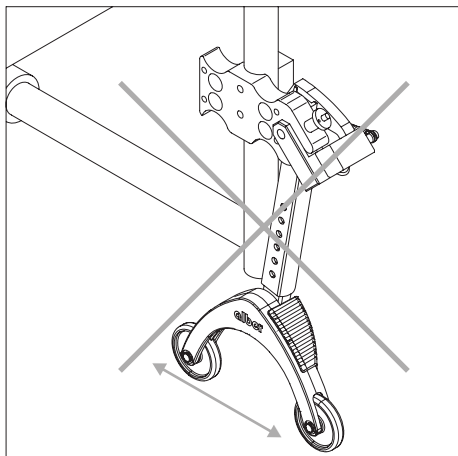

Viktige drifts- og sikkerhetshenvisninger



Rullestolen må ikke løftes opp mens brukeren befinner seg i rullestolen!



Vippestøttene er ikke transporthjul!
Ikke beveg rullestolen når den er løftet opp!

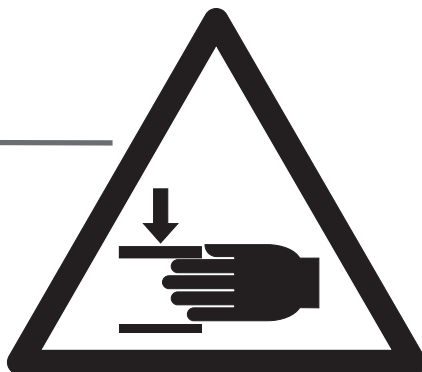
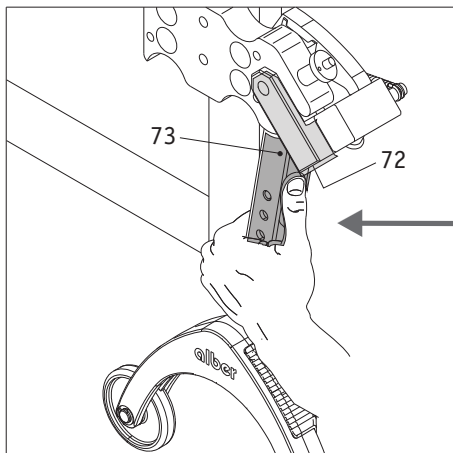

Vær forsiktig ved flytting eller vipping av vippestøttene, spesielt ved justering eller betjening med hånden. På grunn av den nødvendige høye fjærkraften er det en fare for klemming mellom håndstangen [73] og klemmen [72].

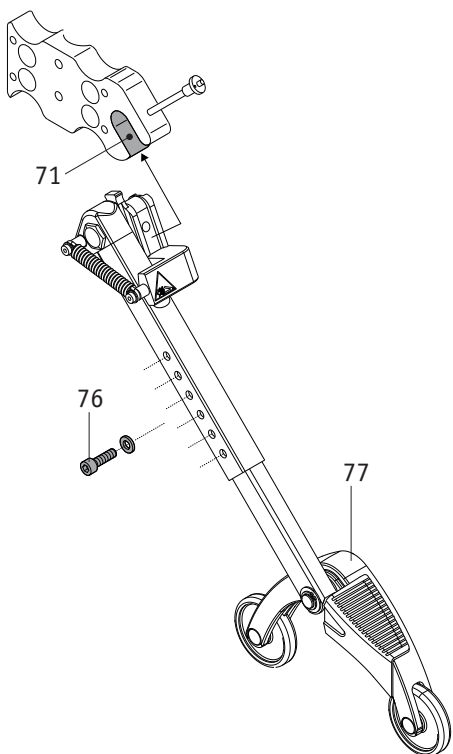

Viktige merknader



Enhver endring og monteringsarbeid på vippestøttene, slik som f.eks. innstilling av avstand til bakken, må bare foretas av en opplært fagforhandler eller Albers områdeleder.



Sikringsskruen for innstikkingsdelen (se [76] i grafikken som står ved siden av) må være trukket til med 5 Nm. Få forhandleren din til å utføre dette monteringsarbeidet.



Maksimalt tillatt belastning for parvis monterte vippestøtter er på 210 kg. Bruken av bare én vippestøtte montert er ikke tillatt.



Kontroller med jevne mellomrom at vippestøttene fortsatt sitter godt skrudd fast til mottaksgaffelen [71] på holderen. Kontroller om støttevinkelen [77] fortsatt kan bevege seg fritt. Hvis skrueforbindelser er løse eller til og med har løsnet eller om støttevinkelen ikke lenger kan beveges fritt, må disse utbedres av autorisert forhandler.

Ihre Alber-Vertretung / Your Alber representative / Votre représentation Alber /
Vostra rappresentanza Alber / Su representación Alber / Din Alber representant /
Din Alber-agenturene / Uw distributeur Alber / Deres Alber-repræsentation



Alber GmbH

Vor dem Weißen Stein 21
72461 Albstadt-Tailfingen

Telefon +49 (0)7432 2006-0

Telefax +49 (0)7432 2006-299

info@alber.de

www.alber.de