



medemagruppen

medemagruppen

BRUKSANVISNING SWINGBO-VTI



Ver. 02-06-2016

Bruksanvisning for SWINGBO-VTi

1	Generell informasjon	3
1.1	Forord	3
1.2	Bruk	3
1.3	Samsvarserklæring	3
1.4	Garantivilkår	3
1.5	Service og reparasjoner	3
2	Sikkerhetsanvisninger	4
2.1	Symbolforklaring	4
2.2	Generelle sikkerhetsanvisninger	4
3	Levering og klargjøring for bruk	7
4	Justerings- og tilpasningsmuligheter	11
4.1	Hjullås (sperre innebygd i hjulbeskyttelsen)	11
4.2	Setebredde, setehøyde og cambervinkel	12
4.3	Setedybde	12
4.4	Ryggstøttens høyde (trauformet ryggstøtte)	13
4.5	Ryggstøttens høyde (ryggstøtte med justerbar vinkel og høyde)	13
4.6	Helling (trauformet ryggstøtte)	13
4.7	Helling (ryggstøtte med justerbar vinkel og høyde)	13
4.8	Aktivitetsgrad	13
4.9	Tiltfunksjon	14
4.10	Juster høyden på kjørebøylen	14
4.11	Juster høyden og vinkelen på kjørehåndtakene	14
4.12	Tippesikringe	15
4.13	Ta av bakhjulene med hurtigkoblingen	15
4.14	Luftdekk/PU-dekk	16
4.15	Drivringer	16
4.16	Trommelbrems	17
5	Tilbehør	18
5.1	Seteplate	18
5.2	Ryggplate (med justerbar vinkel og høyde)	18
5.3	Ryggstøtte (formet)	18
5.4	Benstøttehenger, 90°	18
5.5	Knevinkelsystem (justerbar vinkel)	19
5.6	Juster fotstøttens vinkel	19
5.7	Fotstøttelås (ekstraustyr)	19
5.8	Fotstøtte	19
5.9	Fotstøtte med hælstopp	20
5.10	Delte benstøtter (med fotplate i båtform)	20
5.11	Underbenslengde	20
5.12	Setepute standard / komfort	20
5.13	Ryggpute standard / komfort	20
5.14	Eikebeskyttelse	21
5.15	Standard nakkestøtte med trekk	21
5.16	Universalfeste til nakkestøtte	21
5.17	Hodestøtte formet / Stealth	21
5.18	Kroppsstøtte	22
5.19	Bryststøtte	22
5.20	Armstøtte	22
5.21	Armstøtte med vinkelfunksjon	22
5.22	Bord	23
5.23	Hoftebelte	23
5.24	Firepunktsbelte	23
5.25	Fotremmer	24
5.25.1	Brystbelte / vest	24
5.26	Hoftestøtte	24
5.27	Knedeler	24
6	Transport	24
6.1	I bagasjerommet på en bil	24
6.2	Bruk SWINGBO-VTi på bussen	25
6.3	Inn- og utstigning av rullestolen	25
6.4	Tippesikring i trapper	26
7	Vedlikehold/service	27
8	Tekniske spesifikasjoner	28

1 Generell informasjon

1.1 Forord

Takk for at du har valgt rullestolen SWINGBO-VTi. Dette produktet av høy kvalitet er utviklet for at livet skal bli sikrere og enklere. Håndboken inneholder informasjon om hvordan du bruker og tar vare på produktet. Les instruksjonene nedenfor slik at du er sikker på at du bruker produktet riktig. Ta kontakt med fastlegen hvis du har spørsmål eller får problemer.

Vi håper at SWINGBO-VTi vil svare til forventningene dine. Konstruksjonen som beskrives her, kan endres uten varsel.

1.2 Bruk

Rullestolen SWINGBO-VTi er konstruert for bare én person og bruk innen- og utendørs av personer som ikke kan eller har vanskelig for å gå. Rullestolen kan håndteres av brukeren selv eller en annen person.

Det kan være nødvendig å bruke rullestolen som følge av:

- Lammelser (paraplegi/tetraplegi eller tetraparese)
- Muskel- og nervesykdommer
- Skadde lemmer (dysmeli/amputasjon av de nedre ekstremitetene)
- Osteogenesis imperfecta
- Infantil/spastisk cerebral parese
- Polio
- Ryggmargsbrokk

1.3 Samsvarserklæring

HOGGI® GmbH som produsent med eneansvar garanterer at SWINGBO-VTi oppfyller kravene i direktiv 93/42/EØF.

1.4 Garantivilkår

Garantien gjelder kun når produktet brukes i henhold til angitte vilkår og beregnet formål i tråd med produsentens anbefalinger.

Produsenten er ikke ansvarlig for skader forårsaket av komponenter eller reservedeler som ikke er godkjent av produsenten.

1.5 Service og reparasjoner

Service på og reparasjoner av SWINGBO-VTi bør bare utføres av autoriserte HOGGI-forhandlere. Hvis det oppstår problemer, kan du kontakte forhandleren som leverte din SWINGBO-VTi.

Autoriserte forhandlere bruker kun originale reservedeler fra HOGGI.



Følgende verktøy trengs til reparasjon og service:
Unbrakonøkkel, størrelse: 3, 4, 5 og 6 mm
Fastnøkkel, størrelse: 8, 10, 13, 17, 19 og 24 mm

Din autoriserte HOGGI-forhandler:

Medemagruppen, Medema Norge AS

2 Sikkerhetsanvisninger

2.1 Symbolforklaring



Advarsel!
Risiko for ulykker eller personskader. Risiko for tekniske skader.



Informasjon!
Om bruk av produktet.



Informasjon!
Til servicepersonalet.



Obs!
Les håndboken før du bruker produktet!

2.2 Generelle sikkerhetsanvisninger



Les hele håndboken før du bruker produktet!

Lær deg og tren på hvordan rullestolen og funksjonene virker før du begynner å bruke dem.

Du er ansvarlig for barnets sikkerhet. Barnets sikkerhet kan påvirkes hvis du ikke følger anvisningene i denne håndboken. Det er umulig å dekke alle tenkelige omstendigheter og uforutsigbare situasjoner i denne håndboken. De som bruker denne rullestolen, forventes derfor å gjøre det med fornuft, varsomhet og forsiktighet. Personen som bruker rullestolen og tilbehøret, må forstå alle anvisninger og forklare dem for alle som bruker rullestolen og tilbehøret.

Hvis anvisningene er uklare eller du trenger ytterligere informasjon, kan du kontakte din HOGGI-forhandler.

Tren først med den nye rullestolen på et jevnt og enkelt underlag sammen med barnet. Lær dere hvordan rullestolen reagerer når tyngdepunktet endres; for eksempel i hellinger eller bakker eller ved løfting over trapper og fortauskanter. Ved hinder som trapper og fortauskanter bør enda en person hjelpe til.

Tippesikringer anbefales til uerfarne rullestolbrukere.



Barnet bør alltid være fastspent når det sitter i rullestolen.



All bruk utover beregnet bruk kan være farlig. Rullestolen er ikke beregnet for jogging, løping, skøyting eller liknende aktiviteter. Svingbare forhjul har en tendens til å riste ved høy hastighet, og det kan føre til at rullestolen bråstopper eller velter. Bruk kun rullestolen i vanlig ganghastighet. Slipp aldri kjørebøylen når du går med rullestolen, og la den heller aldri rulle av sted fra deg.



Rullestolen skal kun brukes på et fast og jevnt underlag.



Bruk rullestolen i henhold til produsentens anbefalinger. Kjør for eksempel ikke inn i hindringer (som trappetrinn eller fortauskanter) uten å bremse først. Ikke "hopp" ned fra høyere høyder med rullestolen.



Kjør bare over trapper og dørterskler når chassiset er vippet opp på bakhjulene (oppover – dra bakover, nedover – slipp langsomt ned).

Hvis det bare er mulig å forsere trapper ved hjelp av en hjelper, kan en ev. montert og galt innstilt tippesikring føre til alvorlige fall.

Tippesikringen skal først justeres slik at den ikke kan sette seg fast i trappetrinn o.l. ved transport. Deretter kan tippesikringen stilles inn igjen på riktig måte.



Passer i stedet hindringer som trappetrinn og fortauskanter ved å vippe rullestolen bakover slik at du bare kjører på bakhjulene (dra den bakover når du går oppover, og vipp den forsiktig fremover når du går nedover).

Hvis bare én ledsager er tilgjengelig når rullestolen skal opp eller ned trapper, kan en feil innstilt tippesikring (hvis en slik finnes) forårsake alvorlige fallulykker. Juster tippesikringen slik at den ikke kommer i veien for trappetrinnene. Når trappen er forsert, settes tippesikringen tilbake i riktig stilling igjen.



Gå ikke opp eller ned trapper uten hjelp fra en annen person. Hvis det finnes hjelpemidler som ramper eller heiser, bør disse benyttes. Påse at tippesikringen (hvis den finnes) ikke er i veien. Hvis det ikke er tilpasset tilgjengelighet, må to ledsagere bære rullestolen over hinderet.



I oppoverbakker, over ramper og ved passering av hinder i oppoverbakker må rullestolbrukerens overkropp være lent langt forover. I nedoverbakker må rullestolen bremses og hastigheten senkes. Redusert belastning på styrehjulene på grunn av endret tyngdepunkt kan gjøre at hjulene begynne å riste.



Hvis du må parkere rullestolen i en bakke, skal du vende den oppover med bremsene på og kontrollere at setet er i loddrett stilling. Hvis setet er i tilbaketilt stilling, er det fare for at rullestolen kan velte bakover.



Lås alltid hjulbremsene før du forlater rullestolen eller før noen skal stige inn i eller ut av den.



Bare barn med en kroppsvekt på maksimalt 20 kg får lov til å stå på fotplaten for å sette seg i rullestolen. For barn over 20 kg bør fotplaten felles opp før barnet stiger inn i eller ut av rullestolen.



Avhengig av fotplatens innstillinger og rullestolens utformning kan rullestolen velte hvis brukeren stiller seg på fotplaten. Tren på å la barnet sette seg eller sette barnet i rullestolen med en person som kan sikre rullestolen. Endre innstillingene av fotplaten og sittehøyden hvis rullestolen har en tendens til å velte. Vri styrehjulsgaffelen forover før fotplaten brukes for å komme opp i rullestolen. Det øker hjulavstanden og gjør rullestolen mer stabil.



Hjullåsens effektivitet og kjøreopplevelsen avhenger av korrekt lufttrykk i dekkene. Med riktig lufttrykk i bakhjulene og jevnt trykk på begge sider er det mye lettere å bruke rullestolen. Kontroller derfor at dekkene er pumpet riktig opp før du begynner å bruke rullestolen. Det korrekte lufttrykket er angitt på siden av dekket. Lufttrykket i bakhjulene bør være minst 6 bar.



Alle bremsesystemer kan ikke brukes som kjørebremser. Noen er bare beregnet som parkeringsbremse (hjullås). Hjullåsen må ikke brukes som kjørebremser for å redusere rullestolens fart. Det kan føre til bråstopp og fallulykker.



Emballasjen må oppbevares utilgjengelig for barn. Plastemballasje kan forårsake kvelning.



Avfallshåndtering: De delene av emballasjen som består av metall, aluminium og plast, kan gjenvinnes. Gjenvinningen skal skje i henhold til nasjonale og juridiske forskrifter.



Forlat aldri rullestolen med barnet i uten tilsyn – heller ikke når barnet er fastspennet og bremsene er på.



Når det er mørkt, skal brukeren ha på seg lyse klær eller klær med refleks. Påse at refleksene på sidene og bak på rullestolen vises godt. Vi anbefaler også at det monteres lys på rullestolen.



Ved ekstreme innstillinger (for eksempel kortest hjulavstand og setet i nederste stilling kombinert med en ugunstig balansert kroppsholdning kan rullestolen velte selv på et jevnt underlag.



Statisk stabilitet er mindre enn 10,5 grader.
Tunge vesker/poser som henges på kjørehåndtakene/-bøylen kan påvirke stabiliteten på negativ måte.



Innstillinger med høy aktivitetsgrad krever en erfaren bruker og tippesikringer.



Tippesikringene må aldri brukes til å kjøre rullestolen på, for eksempel for å transportere en person etter at drivhjulene er fjernet. Tippesikringene skal komme på plass med et hørbart "klikk" før de blir belastet. Vær nøye med å kontrollere at de sitter riktig.



SWINGBO-VTi er beregnet for ett barn om gangen.
Maksimal belastning for SWINGBO-VTi er 60 kg.



Tilbehør og bagasje reduserer den maksimale belastningen proporsjonalt.



Ved transport i motorkjøretøy anbefaler vi at brukeren flyttes til et sete i kjøretøyet og benytter de beltene som finnes der for å få optimal beskyttelse for brukeren hvis en ulykke skulle oppstå.
SWINGBO-VTi er godkjent til å sitte i ved transport i motorkjøretøy.



Vær forsiktig ved ekstreme temperaturer. Rullestolen kan bli svært varm i sterkt solskinn. Ved sterk kulde er det fare for nedkjøling.
Når man senker hastigheten ved høy fart eller lang tids kjøring i nedoverbakke, kan drivringene bli svært varme. Særlig drivringer av aluminium. Når rullestolen brukes utendørs bør det benyttes skinnhansker. Det gir bedre grep og beskytter hendene mot både temperatur, smuss og skader.



Pass alltid på at hurtigkoblingsakslene på bakhjulene er riktig montert. Det skal ikke være mulig å ta av hjulene uten at knappen på akselen trykkes inn.



Bruken av sitteskall er bare tillatt innenfor det spesifiserte sitteområdet. Ved bruk av nye kombinasjoner må stabilitet og belastning testes før bruk.



Når en innstilling er endret, må man være nøye med at alt er skrudd godt på plass igjen før produktet tas i bruk.



3 Levering og klargjøring for bruk

Rullestolen **SWINGBO-VTi** leveres vanligvis helmontert med demonterte styre- og bakhjul samt med demontert/demonterte eller nedfelt/nedfelte kjørebøyle/kjørehåndtak (1).

Originalemballasjen inneholder følgende:

- Rullestol med demontert/demonterte eller nedfelt/nedfelte kjørebøyle/kjørehåndtak
- Ikke-monterte bakhjul og hurtigkoblingsaksler
- Styrehjul montert på forhjulsgafler
- Bestilt tilbehør
- Instruksjoner og liste over nødvendige verktøy



Pakk rullestolen forsiktig ut.

Slik klargjør du rullestolen for bruk:

- Ta tak i hodet på quickreleasen som på bildet (2), og trykk inn utløsningsknappen.
- Samtidig som du holder inne utløsningsknappen, fører du quickreleasen inn i bakhjulslageret (3).



- Plasser rullestolen på styrehjulene, og løft rullestolen ved å holde bak på setet (4).
- Sett bakhjulet og quickreleasen inn i akselhuset. Hold i eikene (4) i nærheten av hjulnavet, og trykk inn utløsningsknappen med tommelen. Nå er det enkelt å skyve bakhjulet inn på plass.
- Kontroller at quickreleasen sitter godt fast i akselhuset.



ADVARSEL!

Dra i bakhjulene for å kontrollere at hurtigkoblingsakslene sitter godt.



Hvis **SWINGBO-VTi** leveres med en sammenleggbare ryggstøtte, kan den ha blitt slått sammen for transporten.

- Sett ryggstøtten i loddrett stilling ved å dra i det tverrgående røret (5).



Når du endrer innstillingene på rullestolen, er det viktig at du alltid strammer alle løse skruer.

Hvis **SWINGBO-VTi** leveres med en vinkel- og høydejusterbar ryggstøtte, kan den ha blitt slått sammen for transporten.

- Dra opp ryggstøtten som på bildet (6).

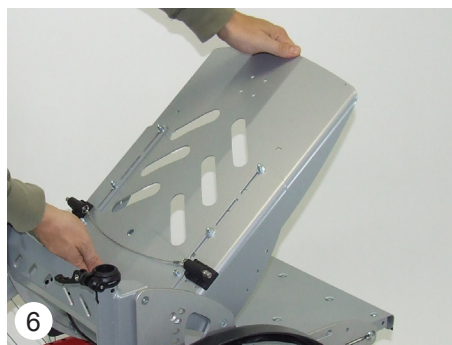

- Dra i vaieren som på bildet (7).
- La skruen låse fast i den vinkelen du ønsker å ha ryggstøtten.



ADVARSEL!

- Kontroller at ryggstøtten er godt festet ved å trykke hardt mot den.



Festene til tippesikringen er montert ved levering (8). Før tippesikringen (rørene) inn i de monterte festene. Trykk inn låseknappen, og still inn ønsket lengde (se detaljbilde).



SWINGBO-VTi er utstyrt med to tippesikringer. Bildet (9) viser hvordan det ser ut når tippesikringene er nedfelt.

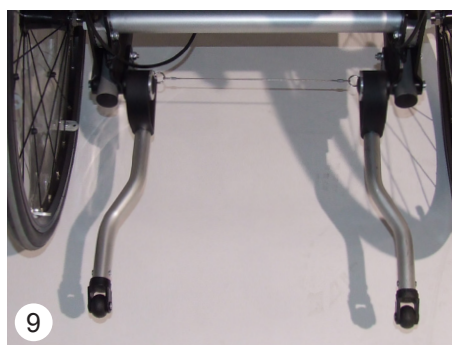

Slik feller du tippesikringen opp:

- Aktiver vaieren med foten som på bildet.
- Dra foten forsiktig bakover.

Tippesikringene felles automatisk opp.





- Flytt tippesikringene rett opp med foten til de klikker inn i "passiv" stilling.



Slik feller du tippesikringen ned:

- Aktiver vaieren med foten.
- Trykk foten forsiktig fremover.

Tippesikringene felles automatisk ned.

- Flytt tippesikringene rett ned med foten til de klikker inn i "aktiv" stilling.



ADVARSEL!

Kontroller at tippesikringene sitter riktig ved å vippe rullestolen forsiktig bakover.

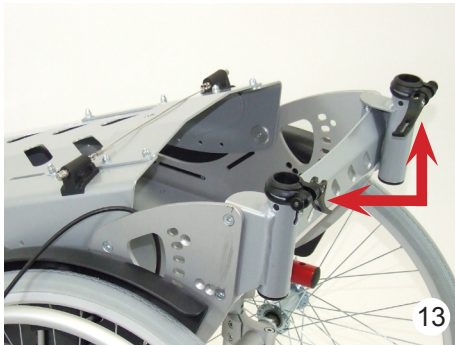

Hvis **SWINGBO-VTi** leveres med kjørebøyle eller kjørehåndtak som kan tas av, skal du gjøre slik:

- Åpne klemspaken på begge sider (13).



- Plasser kjørebøylene eller håndtakene i de beregnede festene (14).



- Trykk på fjærknappen, og trykk kjørebøylene eller kjørehåndtaket helt ned til du hører at den eller det klikker på plass (15).

- Lås fast med klemspaken på begge sider (16).



Når klemspakene er åpne, kan du justere motstanden i spakene med mutteren (17).



ADVARSEL!

Det er en grense for hvor mye kjørebøylen kan justeres. Denne grensen må alltid følges. Trykk på kjørebøylen for å kontrollere at den sitter godt på plass.



Hvis SWINGBO-VTi leveres med trekk til setet eller ryggstøtten fra HOGGI, gjør du slik:

- Skyv sittedynen inn under ryggstøtten, og legg sittedynen på setet som på bildet (18).
- Dekk den fremre delen av sitteplaten som på bildet (18).



- Fest sittedynen ved hjelp av flikene rundt sitteplatenes bakkant (19).



Hvis SWINGBO-VTi leveres med en vinkel- og høydejusterbar ryggstøtte, gjør du slik:

- Fest sidetrekket på innsiden av ryggstøtten. Det bør dekke ryggstøttens kant (20).





- Fest trekket med trykknappen. (21)



- Tre ryggdynen på ovenfra og ned på ryggstøtten.
- Trykk kraftig på dynen på ryggstøtten



4 Justerings- og tilpasningsmuligheter

4.1 Hjullås (i knehøyde, montert på rammen)

- Aktiver bremsen ved å trykke ned spaken (23).



ADVARSEL!

Alle hjulbremsen kan ikke brukes som kjørebremse. Noen er bare beregnet som parkeringsbremse (hjullås). Hjullåsene må ikke brukes som kjørebremser for å redusere rullestolens fart. Det kan føre til bråstopp og fallulykker.

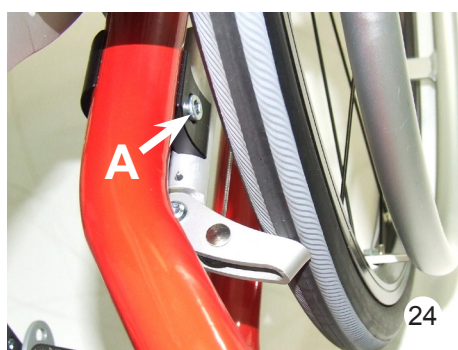

Bremseblokken trykker effektivt mot dekket. Og sitter i en 90-graders vinkel (24). Bremseblokken bør gå over midten på hjulet med 3–5 mm (24).



ADVARSEL!

Hjullåsens effektivitet avhenger av at det er riktig lufttrykk i dekkene. Kontroller derfor at dekkene er pumpet riktig opp før du begynner å bruke rullestolen. Det riktige lufttrykket er angitt på siden av dekket. Lufttrykket i bakhjulene bør være minst 6 bar.



- Fjern hjullåsen ved å dra opp spaken (25).

Når hjullåsen ikke er på, bør det være en avstand på 12–15 mm mellom bremseblokken og dekket (26 A).

Avstanden kan også endres med justerings-skruen (26 B) eller ved at man flytter hjullåsen på monteringsklemmen (24 A).

Hjullåsene skal bare justeres av en tekniker.

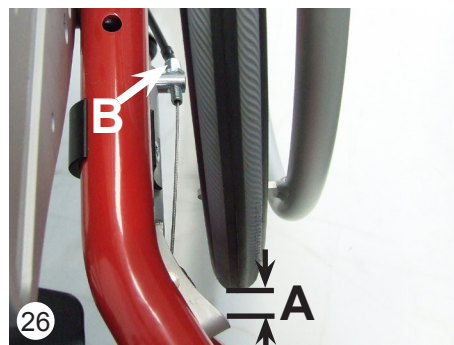

4.2 Setebredde, setehøyde og cambervinkel

SWINGBO-VTi fås i setebreddene 24, 26, 28, 30, 32 og 36 cm.

Setebredden utgjøres av avstanden mellom hjulbeskyttelsene og styres av de tverrgående rørene (27).

SWINGBO-VTi monteres i henhold til kundens bestilling. En tekniker kan endre setebredden.

Setehøyden påvirkes av hvilke bakhjul og styrehjul som er valgt, bakakselens høyde og styrehjulenes posisjon i gaflene (28).

SWINGBO-VTi monteres i henhold til kundens bestilling. En tekniker kan endre rullestolens cambervinkel.

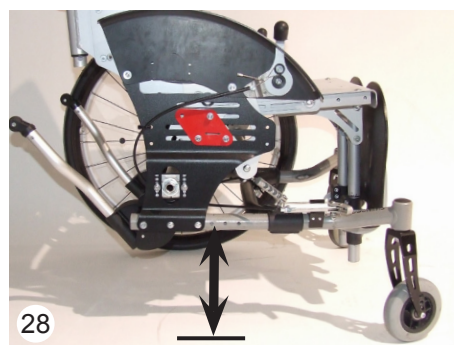

SWINGBO-VTi kan leveres med bakhjulene i en cambervinkel på 3 (ikke avbildet), 6 (29 venstre) eller 9 grader (29 høyre).

SWINGBO-VTi monteres i henhold til kundens bestilling. En tekniker kan endre rullestolens cambervinkel.



4.3 Setedybde

- For å justere setedybden må sittedynen først fjernes.
- Løsne de fire skruene som sitter under setet, og endre setedybden ved å skyve setet til ønsket posisjon.

For maksimal stabilitet skal de fire skruene plasseres så langt fra hverandre som mulig.

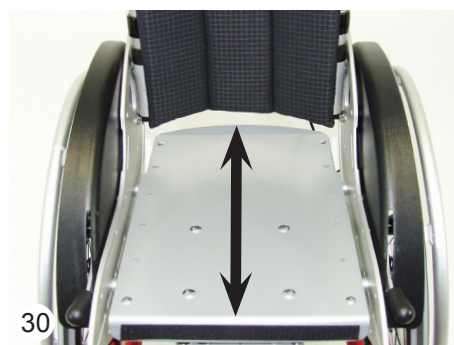

Når du endrer innstillingene på rullestolen, er det viktig at du alltid trekker til alle løse skruer.



4.4 Høyden på ryggstøtten (formet og høydejusterbar ryggstøtte)

Hvis SWINGBO-VTi leveres med en formet og høydejusterbar ryggstøtte som er todelt, gjør du slik:

- For å justere setedybden må ryggstøttedyngen først fjernes.
- Løsne de fire skruene som sitter på ryggstøtteplaten, og endre høyden på ryggstøtten ved å flytte platen til ønsket posisjon (31).

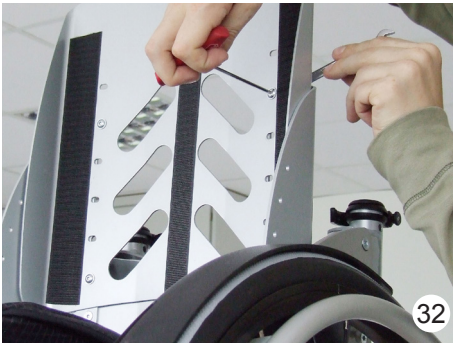

4.5 Høyden på ryggstøtten

Hvis SWINGBO-VTi leveres med en vinkel- og høydejusterbar ryggstøtte, gjør du slik:

- Løsne de fire skruene som sitter på ryggstøtteplaten, og endre høyden på ryggstøtten ved å flytte platen til ønsket posisjon (32).



Når du endrer innstillingene på rullestolen, er det viktig at du alltid trekker til alle løse skruer.

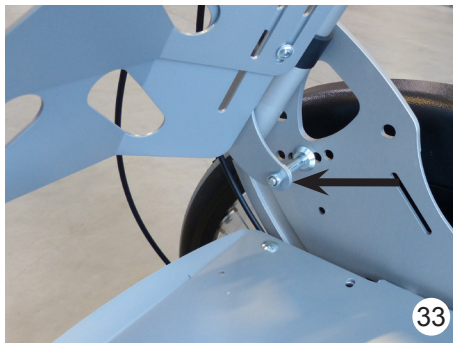

4.6 Vinkle ryggstøtten (formet og høydejusterbar ryggstøtte)

- Demonter begge bakhjulene og eikebeskyttelsene.
- Løsne og fjern den markerte skruen på begge sider.
- Len deg bak ryggstøtten, og sett den i en av de fem stillingene.
- Stram alle skruer.



4.7 Vinkle ryggstøtten • Hold imot med den ene hånden øverst på ryggstøtten (34).

- Dra i vaieren til splintene slipper.
- Still ryggen i ønsket posisjon.
- La splintene gå inn i hylsene i ønsket stilling.



ADVARSEL!

- Kontroller at ryggstøtten er godt festet ved å trykke hardt mot den.



4.8 Aktivitetsgrad

Aktivitetsgraden beskriver forholdet mellom ryggstøttens stilling og bakhjulene. Jo nærmere ryggstøtten er mot bakakselen, desto aktivere kan SWINGBO-VTi kjøres.

(For eksempel kjøres på bakhjulene.) Samtidig blir kjørestillingen sikrere hvis ryggstøtten plasseres over eller foran bakakselen.



ADVARSEL!

- Slike innstillinger krever en erfaren fører og bruk av tippesikringene.
- SWINGBO-VTi monteres i henhold til kundens bestilling.
- Forhandleren kan endre rullestolens aktivitetsgrad.

- Hvis du løsner de tre markerte M6-mutterne på begge sider, kan sittedelen skyves trinnløst til ønsket posisjon.
- Kontroller at den valgte posisjonen er lik på begge sider.
- Stram alle skruer.



Kontroller at alle løsnede skruer er strammet.

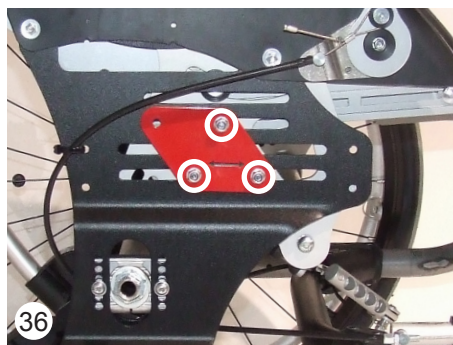

4.9 Tiltfunksjon

- Lås begge hjullåsene.
- Koble låsemekanismen helt ut ved hjelp av håndtaket (39).

Ved hjelp av kjørebøylen eller kjørehåndtakene kan setet helles i en vinkel på mellom -5 og 45 grader.

Still inn ønsket vinkel, og la skruen låses i ønsket stilling.



ADVARSEL!

Påse at skruen sitter godt ved å trykke hardt mot kjørehåndtakene eller kjørebøylen.



4.10 Juster høyden på kjørebøylen

Kjørebøylens høyde kan tilpasses ledsageren.

Trykk inn knappene (39) på begge sider, og sett kjørebøylen i ønsket stilling.



Hvis SWINGBO-VTi leveres med avtakbar kjørebøyle, skal du løsne klemspakene for å justere høyden (40).

Vi anbefaler at kjørebøylens høyde ikke justeres med mer enn 5 cm. Ellers kan tiltfunksjonen begrenses.





4.11 Juster høyden på kjørehåndtakene

Kjørehåndtakene er høyde- og vinkeljusterbare.



4.12 Tippesikring

- Vinkelen på tippesikringen kan justeres ved at den markerte skruen løsnes (42).



Bilde 43 viser tippesikringens plassering. Tippesikringen skal være 2–3 cm over bakken.

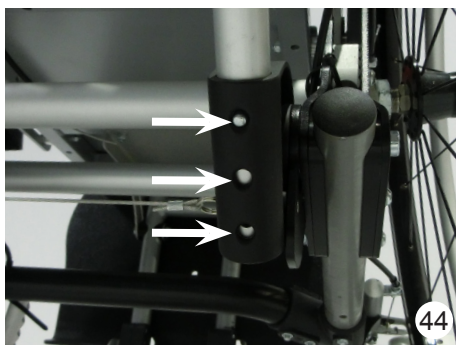

Hvis du trykker inn låseknappen, kan du justere lengden på tippesikringen i tre trinn (med en avstand på 2,5 cm for hvert trinn).



4.13 Ta av bakhjulene med hurtigkoblingen

Bakhjulene kan tas av ved hjelp av en quickrelease. På den måten kan rullestolen gjøres mindre for transport:

- Ta tak i eikene i nærheten av hjulnavet, og trykk inn utløsningsknappen med tommelen.
- Dra bakhjulet og hurtigkoblingsakselen ut av akselhuset.
- For å unngå at noe setter seg fast, kan det lønne seg å fjerne quickreleasen fra bakhjulene.

- Informasjon om hvordan du setter på bakhjulene igjen, finnes under 3. Levering og klargjøring for bruk.



ADVARSEL!

Påse at quickrelease sitter godt ved å trykke hardt på begge bakhjulene.



4.14 Luftdekk/PU-dekk

Bakhjulene kan utstyres med luftdekk (48, venstre).

Takket være bilventilene kan lufttrykket kontrolleres og dekkene fylles på en bensinstasjon eller med egen pumpe på minst 6 bar.

Kontroller dekkets maksimaltrykk, som er angitt på dekket.



Drivhjulene kan også leveres med solide PU-dekk (48, høyre).



4.15 Drivringer

Drivringene kan leveres i aluminium (49, høyre) eller rustfritt stål (49, venstre).



Drivringene kan leveres med en standarddiameter (50, venstre) eller med en stor diameter (50, høyre). Vi kaller disse modellene "standard" eller "høy".

SWINGBO-VTi monteres i henhold til kundens bestilling. Forhandleren kan også montere andre drivringer.





Alle drivringer kan monteres nær bakhjulet eller litt lenger fra. Avstanden kan justeres senere.



4.16 Trommelbremsler

I tillegg til hjullås kan SWINGBO-VTi også utstyres med trommelbremsler.

Trommelbremsene aktiveres fra kjørebøylen eller kjørehåndtakene.



Hver trommelbremse styres med et bremsehåndtak (53).



- Du aktiverer trommelbremsen ved å trykke inn bremsehåndtaket (54).

- Trykk inn sperren med fingeren til du hører en klukkelyd, og slipp deretter bremsehåndtaket.

Når du trykker inn bremsehåndtaket igjen, frigjøres sperren og trommelbremsen.



Bremsestyrken kan stilles inn med justeringsskruen (55).

5 Tilbehør

Alt tilbehør som ikke er montert av produsenten, må monteres av fagfolk.

Monteringsanvisningene nedenfor er kun til informasjon, og arbeidet bør utføres av fagmann.



Tilbehørsremmene er ofte ekstra lange for å omfatte ulike alternativer.

Du bør derfor klippe vekk lange tilbehørsremmer slik at de ikke kan sette seg fast.

Unngå at avklippede ender frynser seg ved å brenne dem litt (for eksempel med en sigarettenner).

5.1 Seteplate

SWINGBO-VTi monteres i henhold til kundens bestilling.

Informasjon om sitteplatens funksjoner og justeringsmuligheter finnes under 4.2 og 4.3.

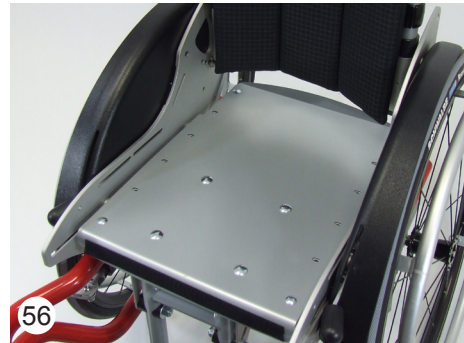

5.2 Ryggstøtte (med justerbar vinkel og høyde)

SWINGBO-VTi monteres i henhold til kundens bestilling.

Informasjon om ryggplatenes funksjoner og montering finnes under 4.5 og 4.7.



5.3 Ryggstøtte (format med justerbar høyde)

SWINGBO-VTi monteres i henhold til kundens bestilling.

Informasjon om ryggplatenes funksjoner og montering finnes under 4.4 og 4.6.

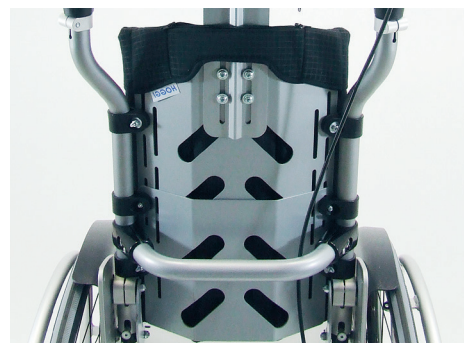

5.4 Knevinkel, 90° (knevinkel)

Knevinkel finnes i ulike underbenslengder:

UBL kort: 16 til 37 cm

UBL lang: 16 til 40 cm





5.5 Knevinkel, justerbar vinkel

Knevinkel som monteres med feste og kan justeres trinnløst fra 85 til 160 grader (60).

UBL kort: 19 til 37 cm

UBL lang: 19 til 40 cm

60



5.6 Juster fotstøttens vinkel

Fotstøtten kan felles opp.



Fotstøtten må alltid felles opp før man setter seg i rullestolen.

61

Fotstøttens plassering kan justeres hvis man løsner de fire skruene på festet til fotstøtten (61).



På denne måten kan du endre fotstøttens plassering og dermed fotstøttens vinkel.

Fotstøttens vinkel kan justeres fra ca. 80 til 100 grader (62).

- Sett fotstøtten i ønsket stilling og vinkel og stram skruene igjen.



Når du endrer innstillingene på rullestolen, er det viktig at du alltid trekker til alle løse skruer.

62

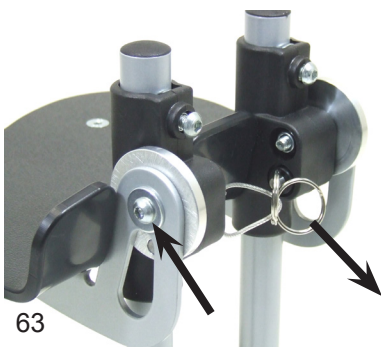

5.7 Fotstøttelås (ekstrautstyr)

Fotstøtten kan leveres med en låseanordning. Ved justering av fotstøttens vinkel må låseanordningen også justeres. Dette gjøres ved å løsne skruene på høyre og venstre side.

- Dra i låseringen for å felle opp fotstøtten. Når fotstøtten felles ned, låses den automatisk på plass.



Alle de fire skruene på fotstøtten må strammes.

63



5.8 Fotstøtte

Fotstøtte for plassering av føttene (64).

64

5.9 Fotplate med hælstopp

Fotplate med kant bak som hindrer at føttene glir bakover (65).



65

5.10 Delte benstøtter (med to fotplater i båtform)

Informasjon om knevinkelens funksjoner og montering finnes under 5.5.

Informasjon om fotstøttens vinkel finnes under 5.6.

Informasjon om hvordan fotstøttelåsen monteres og fungerer, finnes under 5.7.

Informasjon om underbenslengdens funksjon og innstilling finnes under 5.11 og er nødvendig hvis rullestolen er utstyrt med separate fotstøtter.

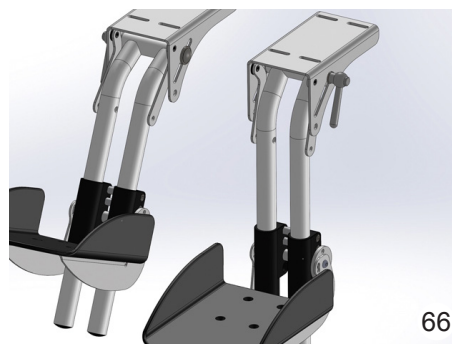

66

5.11 Underbenslengde

Løsne begge skruene på fotstøttefestet (67). Still deretter inn ønsket underbenslengde:

- Stram skruene godt.



Når du endrer innstillingene på rullestolen, er det viktig at du alltid trekker til alle løse skruer.

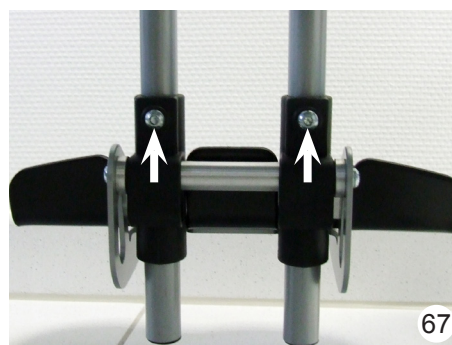

67

5.12 Setepute

Hoggi sittedyne er i standardutførelsen 3 cm tykk og skumfylt. Trekket kan tas av ved hjelp av glidelåsen og vaskes (68).

Sittedyne komfort ved behov for mer støtte i posisjonering fås som ekstrautstyr.



Sittedyne standard



Sittedyne komfort

5.13 Ryggpute

HOGGI ryggdyne er 2,5 cm tykk og skumfylt.

Trekket kan tas av ved hjelp av glidelåsen og vaskes (69).

Sidetrekket tilhører også ryggdynen (bare for ryggstøtte med justerbar vinkel og høyde). Se detaljbildet. Hvis du ønsker å justere høyden på ryggstøtten, må du fjerne ryggdynen og sidetrekket først.

Ryggdyne komfort ved behov for mer støtte i posisjonering fås som ekstrautstyr.



Ryggdyne standard

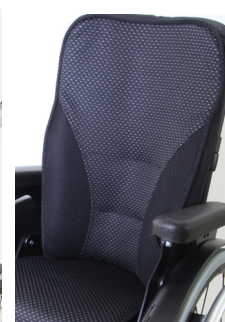

Ryggdyne komfort



5.14 Eikebeskyttelse

Eikebeskyttelsen hindrer at barnet får fingrene i eikene. De gjennomskinnelige eikebeskyttelsene kan barnet male eller gjøre personlige med klistremerker (70).

Besøk www.hoggi.de for å se våre malte eikebeskyttelser! Du kan også bestille en brosjyre om våre eikebeskyttelser!



5.15 Standard nakkestøtte med trekk

Denne nakkestøtten er lett formet og fungerer som en kontaktflate for baksiden av hodet.

Nakkestøtten kan monteres på begge ryggstøttene (71).



Hvis du løsner de fire skruene (B), kan du justere høyden på nakkestøtten (72).

Trekket kan tas av for rengjøring.



Når du endrer innstillingene på rullestolen, er det viktig at du alltid trekker til alle løse skruer.

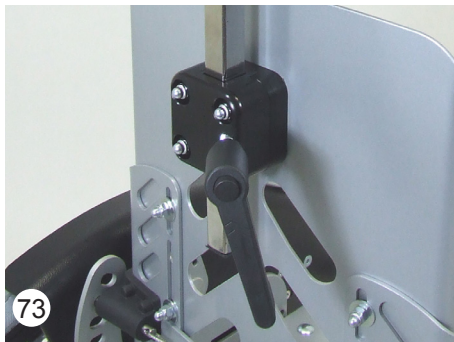

5.16 Universal feste til nakkestøtte

Festet kan monteres på begge ryggstøttene (73).

Løsne klemspaken hvis du vil justere høyden på nakkestøtten.



Når du endrer innstillingene på rullestolen, er det viktig at du alltid trekker til alle løse skruer.

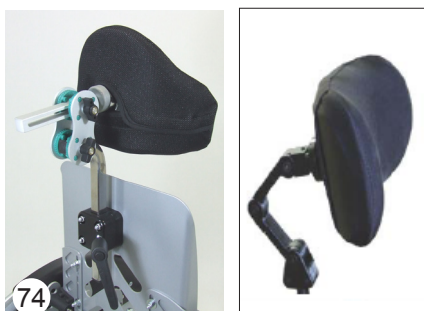

Hodestøtte formet

Hodestøtte Stealth

5.17 Hodestøtte, formet

Denne støtten kan justeres i både høyde og vinkel. Metallrammen under trekket kan leveres etter hodestørrelse. Trekket kan tas av for rengjøring.

Hodestøtte Stealth

Feste for Stealth hodestøtte kan kombineres med Swingbo Vti. Det gir enda flere muligheter for å tilpasse stolen etter behov. For Stealth-sortiment se www.medema.com.

5.18 Kroppsstøtte

Kroppsstøttene kan justeres i bredden og høyden (75).



5.19 Bryststøtte

Bryststøtten kan justeres i høyde, bredde og to vinkler.

- Åpne bryststøtten med spennen.
- Trykk inn sidene (A) på spennen.
- Ved hjelp av justeringsspennene (B) kan du stramme eller løsne bryststøtten.

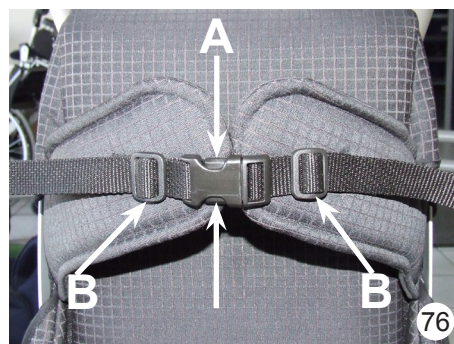

Bilde 77 viser hvordan det ser ut når bryststøtten er i to ulike vinkler.

SWINGBO-VTi monteres i henhold til kundens bestilling. Forhandleren kan også endre bryststøtten til andre vinkler.



5.20 Armstøtte

Hvis du løsner og fjerner de markerte skruene, kan du justere høyden på armstøttene (78).



Når du endrer innstillingene på rullestolen, er det viktig at du alltid trekker til alle løse skruer.

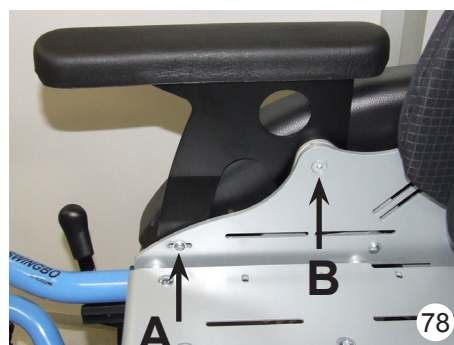

5.21 Armstøtte med hellingsfunksjon

- Løsne og fjern den skruen som er markert med A.
- Løsne og fjern den skruen som er markert med B.
- Velg ønsket høyde.
- Sett inn skruen A, og stram skruen A og B.



Når du endrer innstillingene på rullestolen, er det viktig at du alltid trekker til alle løse skruer.

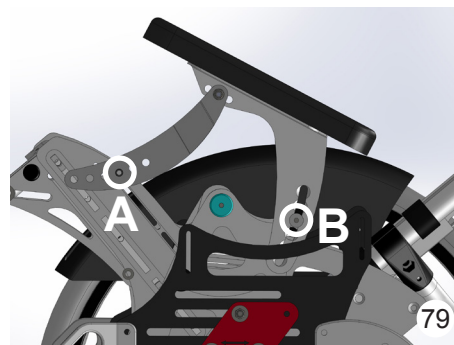

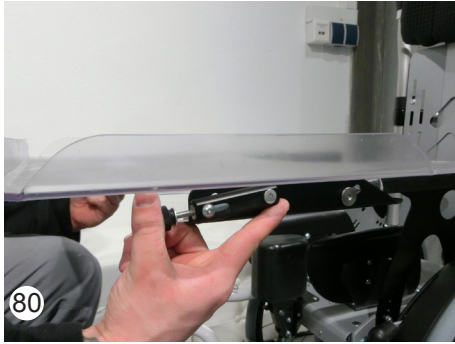

5.22 Bord

Bordet kan monteres ved hjelp av støtter på armstøttene. Disse er utformet etter avstanden mellom armstøttene.

- Løsne den riflede mutteren, og trykk på klemmen.
- Plasser bordet på armstøttene.
- Stram den riflede mutteren.



5.23 Hoftebelte

Spennen sitter på slutten av beltet.

- Tre enden på hoftebeltet som vist på bildet slik at beltet bare går én gang gjennom spennen.

Lengden på den løse enden bestemmer størrelsen på hoftebeltet.

- Tre deretter beltet gjennom hullene i ryggen på venstre og høyre side (81).



- Som alternativ kan hoftebeltet monteres i trekantfestene som er standard på stolen. (Se bilder nedenfor.)



- Tre til slutt enden gjennom spennen én gang til (82).

Åpne hoftebeltet ved å trykke på den røde knappen (83).

Når hoftebeltet er lukket, kan du justere det ytterligere ved å dra i en av de løse endene.



5.24 Firepunktsbelte

Firepunktsbeltet skal monteres av en autorisert forhandler eller fagperson.

Fjern setetrekket først, og monter spennene i valgfri posisjon i slissesporene.

Informasjon om hvordan beltet monteres og stilles inn, finnes under

5.23.

- Åpne hoftebeltet ved å trykke inn sidene på spennen. Beltet kan finjusteres ved hjelp av endene.



5.25.1 Brystbelte/vest

For montering av brystbelte/vest brukes den eksisterende fixlock-spennen som kan plasseres i ulike posisjoner bak på ryggen. Plasseringen avgjøres etter brukerens behov og valg av belte.

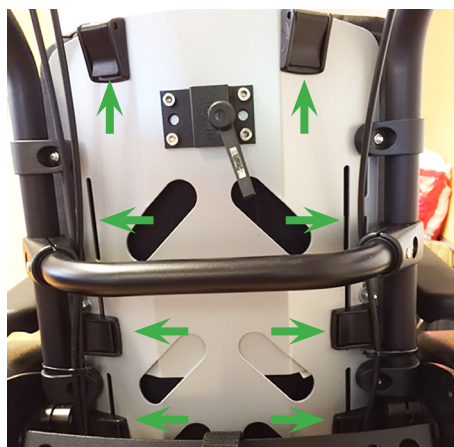

5.25 Fotremmer

Ved hjelp av fotremmer kan føtter og vrister plasseres bekvemt. Remmene trekkes gjennom ringene på fotstøtten. På denne måten hviler hælene mot den opphøyde hælplaten på baksiden av fotstøtten.



Fotremmene justeres og festes med borrelås.

Åpningen på borrelåsen bør alltid plasseres på utsiden av foten (86).

5.26 Hoftestøtte

Hvis du løsner de markerte skruene, kan du justere lengden, dybden og bredden på hoftestøttene.

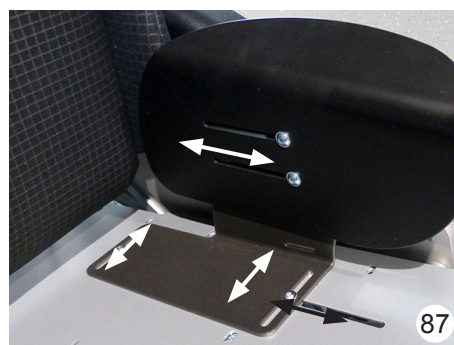

5.27 Knedeler, nedfellbar og avtakbar

Knedeleren holder lårene fra hverandre.

Ved hjelp av den markerte sperren kan du felle bort eller fjerne knedeleren for enkel inn- og utstigning.



6 Transport

6.1 I bagasjerommet på en bil

SWINGBO-VTi kan transporteres som én enhet med nedfelt ryggstøtte og oppfelt fotstøtte (89).





For enklere håndtering kan man også ta av noen deler av rullestolen.

Hvis du ønsker at rullestolen skal bli så liten som mulig når den er slått sammen, kan du slå ryggstøtten ned og fotstøtten opp og fjerne bakhjulene, tippesikringene og kjørebøylen/kjørehåndtakene (90).



6.2 Bruk SWINGBO-VTi på bussen

ADVARSEL!

Vi anbefaler der og når det er mulig, at brukeren flyttes over i de setene som finnes kjøretøyet, og at kjøretøyet fastspenningssystem brukes. Det er den eneste måten du kan garantere passasjerene best mulig beskyttelse hvis det skjer en ulykke. SWINGBO-VTi er godkjent for bruk som sete i kjøretøy.



Unntaket er hvis transportkjøretøyet er utstyrt med en anordning utformet i henhold til Busdirektiv 2001/85/EF, vedlegg VII, punkt 3.8.3. Da kan brukeren ferdes uten festeanordning med rullestolen vendt med ryggen mot kjøreretningen.



6.3 Inn- og utstigning av rullestolen

ADVARSEL!

- Lås alltid hjullåsen før inn- eller utstigning.
- Tren på å la barnet sette seg eller sette barnet i rullestolen med en person som kan sikre rullestolen. Endre innstillingene av fotplaten og setehøyden hvis rullestolen har en tendens til å velte.



For ungdommer kan det være en fordel – avhengig av alder, vekt og bevegelsesevne – å forflytte seg via siden på rullestolen. Begynn med å stille rullestolen ved siden av en stol i 45 graders vinkel (93), og derfra kan forflytningen foretas.

Pass på at parkeringsbremsen er aktivert (94).

Under forflytningen kan sitteflaten, ryggstøtten, drivringene og kortsidene på setet brukes som støtte.

Forflytningen er noe man må trene på sammen med en annen til den kan gjennomføres på en sikker måte. Forflytningen skal foretas i én bevegelse.

Fell deretter ned fotstøtten, og plasser føttene på den. Endre sittestillingen hvis det er nødvendig.

Til slutt setter du på parkeringsbremsen, og rullestolen er klar til bruk.

Utfør samme prosedyre i omvendt rekkefølge for utstigning.



6.4 Tippetring i trapper

SWINGBO-VTi er alltid utstyrt med to tippetring.

Informasjon om hvordan du monterer og bruker fotstøttelåsen finnes under **3 Levering og klargjøring for bruk** og **4 Justerings- og tilpasningsmuligheter** (4.12).



Advarsel!

Ved forsering av trapper med bare én annen person til hjelp kan en montert eller nedfelt tippetringe forårsake fallulykker.

Juster tippetringene slik at de ikke kommer i kontakt med trappetrinnene.

Husk å stille tippetringene tilbake igjen når trappen er forsert!



7 Vedlikehold

SWINGBO-VTi rullestol er CE-godkjent. Produsenten garanterer herved at dette medisinske utstyret i sin helhet oppfyller kravene i direktiv 93/42/EØF.

Rullestolens funksjon, særlig hjullåsene, skal kontrolleres før hver gangs bruk.

Sikkerhetsmuttere må bare benyttes én gang. Hvis de har løsnet flere ganger, må de skiftes ut.

Følgende punkter må kontrolleres av brukeren så ofte som det er angitt på listen. Manglende kontroller av punktene nedenfor kan forårsake problemer som gjør garantien ugyldig.

Kontroller

Funksjonstest, bremse/hjullås

Funksjonstest, tippesikring

Funksjonstest, bakhjulenes hurtigkobling

Fotplatens stabilitet

Dekktrykk (se angivelse på dekkene)

Drivringer, skader

Skrukoblinger

Visuell kontroll av slitte deler (f.eks. dekk og lager)

Smuss i lager

Bakhjulenes eikestramming

Funksjonstest, tiltmekanisme

Ved påvist defekt må du kontakte din autoriserte HOGGI-forhandler for utbedring. Vi anbefaler også at du lar en tekniker kontrollere din SWINGBO-VTi en gang i året.

Rengjøring og vedlikehold

- Rengjør alle rammekomponenter og plastdeler med et skånsomt rengjøringsmiddel (f.eks. Sagrotan).
- Trekk og vatterte deler kan vaskes på 60 grader. Legg dem i en vaskepose eller et putetrekk ved maskinvask.
- Ofte er det nok å tørke over med en fuktig klut.
- Ikke bruk SWINGBO rullestol i saltvann.
- Unngå at sand eller andre partikler skader hjullagrene.
- Hvis rullestolen blir våt, skal den tørkes med håndkle snarest mulig.
- Hår og annet smuss samler seg ofte mellom de svingbare hjulene og hjulgaffelen. Det kan forringe hjulenes funksjon. Ta av hjulene, og rengjør delene med et skånsomt rengjøringsmiddel.
- Bakhjulene er utstyrt med en hurtigkobling. Sikre funksjonen ved å fjerne eventuelt smuss ved hurtigkoblingsakselen og akselhuset. Hurtigkoblingsakselen bør også smøres lett og regelmessig med harpiksfri symaskinolje.
- Skrukoblingene skal kontrolleres ofte, spesielt når rullestolen er ny og etter justeringer. Kontakt forhandleren hvis samme skrukobling løsner gjentatte ganger.



8 Tekniske spesifikasjoner

Setebredde	24 cm	26 cm	28 cm	32 cm	36 cm	40 cm	44 cm
Setedybde	22-30 cm	24-32 cm	26-34 cm	30-38 cm	34-42 cm	38-46 cm	42-50 cm
Setetilt	-5 til 45 gr	-5 til 45 gr	-5 til 45 gr	-5 til 45 gr	-5 til 45 gr	-5 til 45 gr	-5 til 45 gr
Vinkelregulerbar rygg	75-115/ 80-120 gr	75-115/ 80-120 gr	75-115/ 80-120 gr	75-115/ 80-120 gr	75-115/ 80-120 gr	75-115/ 80-120 gr	75-115/ 80-120 gr
Underbenslengde	19-27 cm	19-27 cm	19-27 cm	19-37 cm	19-37 cm	19-37 cm	19-37 cm
Vinkel på benstøtte	85-160 gr	85-160 gr	85-160 gr	85-160 gr	85-160 gr	85-160 gr	85-160 gr
Vinkel på fotplate	-10 til 10 gr	-10 til 10 gr	-10 til 10 gr	-10 til 10 gr	-10 til 10 gr	-10 til 10 gr	-10 til 10 gr
Setehøyde foran og bak uten pute min (uten skifte av deler)	39 cm	39 cm	39 cm	42 cm	42 cm	43 cm	43 cm
Setehøyde foran og bak uten pute maks (uten skifte av deler)	45 cm	45 cm	45 cm	47 cm	47 cm	51 cm	51 cm
Setehøyde foran og bak uten pute min (med skifte av deler)	36 cm	36 cm	36 cm	36 cm	36 cm	41 cm	41 cm
Setehøyde foran og bak uten pute maks (med skifte av deler)	47 cm	47 cm	47 cm	47 cm	47 cm	51 cm	51 cm
Rygg høyde min	33 cm	35 cm	37 cm	42 cm	46 cm	50 cm	54 cm
Rygg høyde maks	42 cm	44 cm	46 cm	51 cm	55 cm	59 cm	63 cm
Standard drivhjul diameter massive	22 "	22"	22"	24"	24"	24"	24"
Standard svinghjul diameter	5"	5"	5"	5"	5"	5"	5"
Totalbredde med trommelbrems og skjermer	50 cm	52 cm	54 cm	58 cm	62 cm	66 cm	70 cm
Cambring drivhjul	3 gr	3 gr	3 gr	3 gr	3 gr	3 gr	3 gr
Brukervekt maks	60 kg	60 kg	60 kg	60 kg	60 kg	75 kg	75 kg
Vekt stol komplett uten trommelbrems og hodestøtte	16,5 kg	16,7 kg	17,0 kg	18,5 kg	19,0 kg	21,5 kg	22,5 kg
Vekt komplett ihht. Nav avtale	20,9 kg	21,4 kg	21,6 kg	22,9 kg	23,4 kg	25,5 kg	26,5
Transportvekt uten drivhjul	13,7 kg	13,9 kg	14,1 kg	14,4 kg	14,9 kg	16,0 kg	16,8 kg

Kjære kunde!

Vi vil takke deg for den tilliten du har vist oss ved å kjøpe produktet vårt.
Vi anbefaler at du leser denne bruksanvisningen nøye før du tar produktet i bruk første gang.

Vi tar forbehold om tekniske endringer.

Viktig informasjon

Oppbevar bruksanvisningen på en sikker plass, og ta en kopi av den hvis det er nødvendig.

Med vennlig hilsen
Medema Norge AS
MedemagruppenAS

Medema Norge AB
Stamveien 6
1481 Hagan

Tlf. 67 06 49 00
E-post. firmapost@medema.no



medemagruppen

Medema Norge AS - Stamveien 6 - 1481 Hagan - tlf 67 06 49 00 - firmapost@medema.no - www.medema.com