

panthera®

Bruksanvisning

Rullestolmodell:

S3 Swing

S3 Swing kort

S3 Swing lav 0°

S3 Swing lang 50

INNHOOLD SIDE

Innledning / Tiltent bruk	2
Design / Kontakt / Symboler	3
Beskrivelse	4
Oversikt	5
Sikkerhetsforskrifter	6-9
Forflytning / Løft	8
Innstillinger	10-13
Tilbehør	14-16
Transport	16-19
Krasjtest	20
Vedlikehold / Service / Rep.	21-22
Garanti / Merking	23
Tekniske fakta	24-26



INNLEDNING

Gratulerer med rullestol fra Panthera AB. Vi håper at du blir fornøyd med din Panthera og at dere får mange trivelige år sammen. Alle produkter fra Panthera Norge AS er konstruert og montert av Panthera AB i Spånga, utenfor Stockholm. De er bygget for å være ledende når det gjelder kvalitet, være lettkjørt og ha lav vekt.

Vi vil at du skal lese denne bruksanvisningen nøye!
For tydeligere bilder og tekst kan du også lese bruksanvisningen digitalt
www.panthera.no

BRUKSOMRÅDE

Panthera S3 Swing rullestolene er konstruert for individer som trenger en manuell aktiv rullestol for hverdagsbruk både innen- og utendørs. Indikasjonen for bruk av disse rullestolene er personer med fysiske funksjonsnedsettelse og er ikke begrenset til en spesifikk diagnose. Det er den individuelle funksjonskapasiteten som indikerer behovet av en manuell aktiv rullestol som forflytningshjelpemiddel. Anbefalingen av rullestolen bør gis av helsepersonell og deretter skal passende produkt utprøves og stilles inn for å få optimalisert sitte- og kjøreegenskaper av sakkynndige. Rullestolens konfigurasjon og innstillinger prøves ut for hvert enkelt individ.

DESIGN

Pantheras S3 Swing rullestoler er designet med fokus på god sitte- og kjøreeergonomi. Rullestolen er konstruert slik at den lett kan løftes inn i bilen av brukeren. Rammen er utformet for å gi et balansert og godt grep når man skal løfte rullestolen inn i bilen. Rullestolen har små ytre mål og meget lav vekt. Rullestolen kan ved behov komme med ulike tilbehør som tippesikringer, kjørehåndtak, armlener og klesbeskyttere. For maksimal brukervekt se tekniske fakta.

KONTAKT

Ved spørsmål eller om du behøver hjelp med produktet kontakt:
lokal formidler i din kommune
NAV hjelpemiddelsentral

Panthera AS
Røykenveien 142A
1386 Asker

+47 90 24 55 55
www.panthera.no
panthera.no@permobil.com

SYMBOLER

Nedenfor vises symboler som brukes i bruksanvisningen og på rullestolen samt hva de betyr.



Advarsel: Risikofylt situasjon som kan føre til alvorlig skade



Les bruksanvisningen for mer informasjon



Adressen til produsenten



Produksjonsdato



Serienummer på rullestolen



Modellbetegnelse på rullestolen



Maks brukervekt på rullestolen



Setebredden på rullestolen



Artikkelnummer på ramme



Artikkelnummer på etikett og revisjon

BESKRIVELSE (Fig. 1 og 2)

Panthera S3 Swing er en aktivrullestol som er utviklet for å hjelpe deg til et aktivt liv og der alle detaljer er blitt i varetatt.

Den lave vekten sammen med den stive rammen og svinghjulene med sin unike profil på slitebanen gjør rullestolen meget lett kjørt. Tilbehør som armlener og klesbeskyttere har en unik utforming der armlenenes høyde og dybde kan stilles inn uten verktøy. Klesbeskytterne har en myk del som kan foldes ned ved belastning ved for eksempel forflytning til og fra rullestolen eller du kan plassere hendene på klesbeskytterne når du har behov for å heve deg opp eller ned. Klesbeskytterne kan enkelt tas av sittende i rullestolen.

Panthera S3 Swing, Fig. 1 og 2,

Har i standardkonstruksjonen delte, utsvingbare og avtakbare benstøtter som er fellbare. Låsemekanismen til benstøttene er diskre og praktisk integrert med gripevennlig konstruksjon i benstøttens rør. Du kan med enkle grep svinge bort eller ta av den ene eller begge benstøttene for å sparke deg fram og for å forenkle forflytningen. Panthera S3 Swing har en setevinkel på 4 grader, noe som gir muligheter for en god sittestilling også for den som har behov for å sparke seg fremover.

S3 Swing finnes også i modellene **S3 Swing-kort**, **S3 Swing Lav 0 grader** og **S3 Swing Lang 50**.

Swing kort er 50 mm kortere enn S3 Swing, **S3 Swing Lav 0** har en plan setevinkel sammenliknet med S3 Swing og sittehøyden er 39 cm fram og bak med 24 tommers drivhjul. **S3 Swing Lang** er 50 mm lengre enn S3 Swing.



Fig. 1



Fig. 2

OVERSIKT (Fig. 3)



1. Fotstøtte
2. Ramme
3. Sete - sittepute
4. Armlene
5. Rygg / ryggtrekk
6. Drivhjul / Dekk
7. Drivring
8. Brems
9. Hurtigkoblingsbolt (quick release)
10. Luftventil
11. Bakaksel
12. Svinghjul
13. Gaffel
14. Forbindelsesrør
15. Tippetesikring
16. Fotplater
17. Kjørehåndtak

SIKKERHETSFORSKRIFTER

Aktuell informasjon

Den siste informasjonen om sikkerhet og produktoppdatering finnes på Pantheras hjemmeside: www.panthera.no

Kontroller at du har fått riktig stol:

- Mål setebredden
- Mål ryggens høyde
- Kontroller at du har fått tilbehøret du bestilte

Gjør en teknisk inspeksjon av stolen. Du bør kontrollere:

- At drivhjulenes hurtigkoblingsbolt enkelt går inn og ut hurtigkoblingshylsen
- At drivhjulene sitter ordentlig fast etter montering
- At knappen til hurtigkoblingen i navet går helt ut når drivhjulene er montert
- At alle fire hjulene har kontakt med gulvet
- At gaffelen til svinghjulet er lett å svinge rundt
- At ryggen er enkel å felle ned
- At benstøtten låser seg på sin plass/ i sin stilling



Balanse og tippespunkt

Det som påvirker rullestolens balanse og tippespunkt er drivhjulenes plassering, ryggvinkelen og ryggtrekkets justering. Etter justering av stolen skal du kontrollere at du **kjenner deg sikker på stolens balansering**.

Tippespunktet påvirkes også av at en veske henger på ryggen, om du lener eller strekker deg bakover og helning på underlaget.



Tippesikring!

En Panthera rullestol er konstruert for å være så lettkjørt som mulig. Det betyr at rullestolen reagerer kjapt og lett når du håndterer den. Ved feilaktig håndtering er det risiko for at man **velter med stolen**. Om du gjør raske bevegelser og du **ikke har tippesikring** kan man **tippe bakover**.

Tippesikringen er en sikkerhetsdetalj som skal **forhindre fall bakover** med rullestolen. Om du kjenner deg usikker på rullestolens balanse bør tippesikringen alltid være i utfelt stilling. Om du har en kjørestil eller annen bruk som gjør at tippesikringen brukes ofte eller om rullestolen har elektriske drivhjul, øker belastningen på tippesikringen og bør derfor kontrolleres daglig.

SIKKERHETSFORSKRIFTER

Rullestolteknikk

Det er viktig at du gjennomfører en ordentlig utprøving av stolen og tar deg tid til å trene og lære deg rullestolteknikk. Om du har noen spørsmål om rullestolteknikk skal du ta kontakt med din formidler eller terapeut

Bremser

Rullestolen din har enten en **standardbrems** til hvert drivhjul eller en **enhåndsbrems** som låser begge hjulene samtidig.

Bremsen skal brukes som parkeringsbrems og skal ikke brukes som kjørebremser.

OBS! For at bremsen skal virke optimalt må dekkene ha korrekt lufttrykk. Se tekniske fakta.

Bremsen fungerer dårligere om dekket har feil lufttrykk eller om de er slitte. Ved bytte av dekktype skal du alltid kontrollere bremsen, ettersom dimensjonene kan variere.

Om du har en standard brems bør du være forsiktig når du kjører med drivhjulene slik at du ikke slår fingrene bort i bremsen. Når du forflytter deg sideveis til eller fra din Panthera er det viktig at du løfter deg over bremsen slik at du ikke setter deg eller fester deg til bremsen. Om du bruker enhåndsbrems og skal reise deg opp bør du være forsiktig slik at du ikke åpner opp bremsen ved et uhell med baksiden av benet.



Kjøring

Før du bruker rullestolen din ute må du øve mye på kjøreteknikk i et trygt miljø med plant underlag innendørs. Bruk alltid tippesikringer eller la noen gå bak deg når du øver. Ikke før du føler deg helt sikker i rullestolen, kan du prøve å kjøre utendørs.

Se opp for hindringer som terskler og brostein, der svinghjulene kan sette seg fast og **forårsake fall fremover**. Om avstanden mellom fotplatens laveste del og underlaget er lite (mindre enn 40 mm) kan fotplaten ta ned i underlaget og **forårsake fall fremover**.

Om du kjører ned en fortauskant med utfelte tippesikringer kan også de ta bort i kanten og **forårsake fall fremover**. Er du usikker skal du felle inn tippesikringen og be om hjelp. Rullestolen kan få påsatt kjørehåndtak slik at du kan ledsages av en assistent.

Kjøpte varer kan henges på ryggen i pose eller ryggsekk, men da må man være veldig oppmerksom på at **risikoen for å tippe bakover øker**. Tippesikringen må da felles ut.

Kjøring på ujevnt og ulent underlag øker risikoen for **fall både fremover og bakover**.

SIKKERHETSFORSKRIFTER

Forflytning til stolen

Forflytningsteknikk bør trenes på i samråd med utdannet personell. Måten som er beskrevet nedenfor er kun ment som råd.

Forflytning til stolen sideveis (Fig. 4)

1. Plasser rullestolen så nært som mulig
2. Lås bremsene. Se «brems» under «innstillinger».
3. Plasser en hånd på det hjørnet av rammen lengst bort på rullestolen og den andre hånden støtter du på flaten du flytter deg fra.
4. Forsiktig og med god balanse løfter du deg selv over i rullestolen.

For å gi rullestolen maksimal stabilitet kan du rygge rullestolen 5-10 cm for å forsikre deg at svinghjulene peker forover.

Løft med brukeren i rullestolen (Fig. 5)

Om rullestolen skal løftes med brukeren i skal man alltid løfte rullestolens ramme, se piler i Fig. 5.

NB! Ikke løft i ryggtrekket, kjørhåndtaket, benstøtten, hjulene eller løse deler.



Fig. 4



Fig. 5

SIKKERHETSFORSKRIFTER

Varme overflater

Om rullestolen eksponeres for solskinn over en lengre periode kan rullestolens overflater bli veldig varme.



Klemningsfare

Vær oppmerksom på at det under kjøring finnes en risiko for at fingrene kan klemmes mellom drivhjulene og bremsene, samt mellom drivhjul og klesbeskyttere eller armlener. Se til at fingrer eller løse gjenstander ikke kommer inn i drivhjulenes eiker ved kjøring. Vær spesielt oppmerksom på barn, slik at de ikke strekker hendene sine inn mellom eikene.



Brannskader av friksjon

Om rullestolen kommer med friksjonsdrivringer på drivhjulene (se pos. 7 i oversikt) så er det risiko for brannskader på hender og fingre om man i høy fart bremser rullestolen med hendene på drivringene. Friksjonen mellom hender og drivringer generer høy varme.

INNSTILLINGER

Når du stiller inn rullestolen for at den skal passe din sittestilling og få de ønskede kjøreegenskapene er det viktig at du gjør det i riktig rekkefølge.

Du må tilpasse sittestillingen først. Deretter kan du stille inn stolens balansering for å få de ønskede kjøreegenskapene. Denne rekkefølgen er helt nødvendig på grunn av at all endring av sittestilling i rullestolen vil påvirke balanseringen på rullestolen. Den lille jobben det er med å stille inn rullestolen vil ha positive konsekvenser i lang tid fremover.

Det er lurt å prøve ut ulike innstillinger i noen dager og kjenne etter om du har fått riktig innstilling og balansering på stolen.

Dette kan du justere:

1. Setetrekkestens fasong
2. Høyden på benstøtten
3. Lengden på leggstøtten
4. Ryggvinkelen
5. Ryggtrekkets fasong
6. Rullestolens balansering
7. Bremsenes innstilling

INNSTILLINGER

1) Setetrekkest fasong (Fig. 6)

Kan spenne opp eller slakke ved å justere velcrobåndet under setet. Dette gjør at man kan variere sittehøyden omtrent 4 cm.

2) Høyden på benstøtten (Fig. 7)

Kan justeres opp og ned. Høyden på benstøtten bør være innstilt slik at lårene har god kontakt med seteputen samtidig som føttene har god kontakt med benstøtten.

Justering:

- 1) Bruk unbrakonøkkel 4 mm for å løsne de to skruene på framsiden av rammen som fester benstøtten.
- 2) Før benstøtten opp eller ned, og pass på at den passer i noen av de faste posisjonene.
- 3) Skru fast de to skruene.

3) Lengden på leggremmen (Fig. 8)

Kan reguleres og vil påvirke hvor langt frem foten vil være plassert på benstøtten. Ofte vil benlengden til brukeren påvirke hvor lang eller kort leggremmen skal være innstilt.

Justering:

- 1) Slakk leggremmen
- 2) Plasser føttene på fotstøtten og stram eller slakk remmen ved hjelp av borrelåsen.

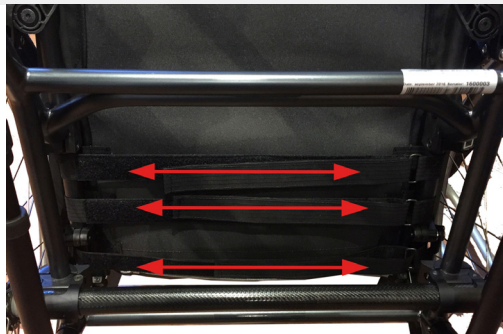

Fig. 6



Fig. 7

INNSTILLINGER

4) Justere ryggvinkelen (Fig. 9)

- 1) Koble ut rygglåsfunksjonen på begge sider ved å dra i vaieren (1).
- 2) Fell ryggen ned
- 3) Bruk unbrakonøkkel 4 mm og løsne skruen (2). Gjør det likt på den andre siden.
- 4) Bruk fastnøkkel 19 mm og vri festet for låsetappen (3) med klokken slik at låsetappen ikke låser ryggen. Gjør det likt på den andre siden.
- 5) Bruk fastnøkkel 17 mm og løsne låsemutterne (4) på begge sider.
- 6) Juster ryggvinkelen med hjelp av justeringsskruene (5) på begge sider. Bruk unbrakonøkkel 4 mm og skru ut justeringsskruene for å vinkle det forover. Skru inn justeringsskruene for å vinkle ryggen bakover. Det er viktig at du justerer begge sider like mye, hvis ikke kan det bli skjevheter i ryggrammen. Dette kontrollerer du gjennom å ta opp ryggen og kontrollere at begge justeringsskruene ligger mot rammen.
- 7) Prøv deg fram til riktig ryggvinkel og skru deretter til låsemutterne (4) på begge sider.
- 8) Ta opp ryggen
- 9) Bruk fastnøkkel 19 mm og vri feste for låsetappen (3) slik at låsetappen går i låsesporet
- 10) Bruk unbrakonøkkel 4 mm og fest låseskruene (2) på begge sider.



Fig. 8

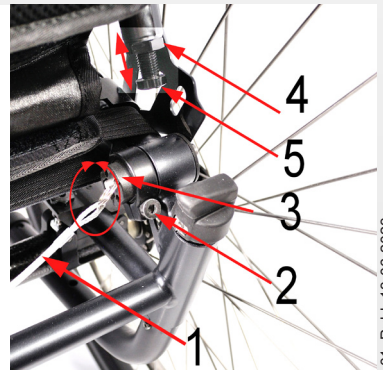

Fig. 9

INNSTILLINGER

5) Ryggtrekkets fasong (Fig. 10)

Kan reguleres ved å løsne på velcrobåndene bak på ryggtrekket. Ved å regulere her kan du forme ryggtrekket slik at det passer til din rygg og slik at du får god støtte i korsryggen. Ryggtrekket har også en klaff som festes til undersiden av setetrekket. Denne kan du flytte bak- eller fremover for å få en god fasong og stramming på den nedre delen av ryggtrekket og dermed ønsket støtte på bekkenet. Denne delen brukes også for å øke eller redusere dybden på setetrekket.

Justering av ryggtrekkets fasong

- 1) Løft opp ryggtrekkets øvre del (1)
- 2) Løsne opp velcrobåndene
- 3) Sett deg så lang bak i stolen som mulig. Om du ikke kommer langt nok bak i stolen, kan det være at ryggtrekkets nedre klaff er festet for langt frem på setet. Løsne på klaffen (2) og fest den lenger bak på setet
- 4) Dra båndene til slik at du får bra støtte
- 5) Fell ned ryggtrekkets øvre del (1)



6) Rullestolens balansering (Fig. 11)

Du endrer rullestolens balansering gjennom å flytte drivhjulenes bakaksel frem- eller bak. Jo lengre frem man plasserer bakakselen, desto mer lettbalansert blir rullestolen. Dette gjør at du får mer av vekten over drivhjulene og stolen blir lettere frem til. Rullestolen blir dermed enklere å manøvrere. Det blir også enklere å tippe stolen på bakhjulene når du skal ta deg over fortauskanter, terskler med mer.

Rullestolen får dog ikke være **altfor lettbalansert**, da du risikerer å **tippe bakover**.

Det er viktig at du tar deg tid til å prøve ut balanseringen som passer din kropp og din kjøreteknikk, slik at du virkelig får stolen så lett kjørt som mulig uten at risikoen for å tippe er for stor. Du skal alltid ha noen som står bak deg når du prøver stolen etter justering av stolens balansering.

Om du fortsatt kjenner deg usikker på stolens balansering etter en utprøving bør du benytte deg av tippesikringen. Med utfelte tippesikringer kan ikke stolen tippe bakover og det er enkelt å vri dem inn hvis man ikke lenger behøver dem.

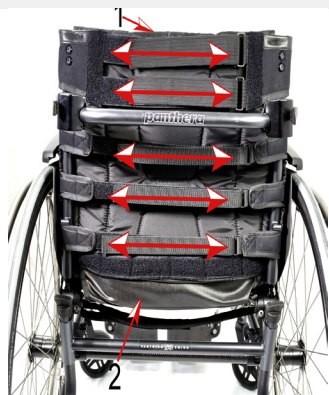

Fig. 10



Fig. 11

INNSTILLINGER

Justering av rullestolen balansering (Fig. 11)

- 1) Demonter drivhjulene gjennom å trykke inn knappen til hurtigkoblingsbolten og dra hjulene ut.
- 2) Bruk fastnøkkel 15 mm for å løsne låseskruene (1). Gjør det likt på andre siden.
- 3) Du kan nå skyve bakakselen frem- eller bakover langs med det langsgående rammerøret. Prøv deg frem til en bra stilling.
- 4) Det er viktig at bakakselen sitter like langt fram på rammen på begge sider. Dette kontrollerer du enklest gjennom å måle avstanden mellom det langsgående rammerørets bakkant og akslingsrørets bakkant, se den dobbelrettede pilen på fig. 11. Bruk et målebånd eller en linjal og sammenlign begge sider.
- 5) Dra til låseskruene (1) på begge sider.
- 6) Sett tilbake drivhjulene på rullestolens bakaksel og trykk inn hurtigkoblingen. Kontroller at knappen til hurtigkoblingen i navet går helt ut, som betyr at hurtigkoblingen er låst fast.
- 7) Dra i hjulene for å kontrollere at de sitter fast.

7) Innstilling av brems

 **OBS!** Når lufttrykket synker, dekket slites og ved bytte av dekktype endres bremsenes virkning. Derfor bør du kontrollere bremsenes innstilling av og til.

Justering av standard brems (Fig. 12)

Standard brems aktiveres gjennom å trykke spaken (1) fram til det stopper. Da låses drivhjulet. Dette utføres på begge sider.

- 1) Bruk unbrakonøkkel 5 mm for å løsne låseskruene (1).
- 2) Du kan nå skyve bremsen forover eller bakover langs rammens seterør. Juster bremsen slik at den i låst stilling synker ca. 4 mm i dekket. Bruk unbrakonøkkel 5 mm for å stramme låseskruen.
- 3) Juster bremsene på begge sider, i henhold til steg 1-3.

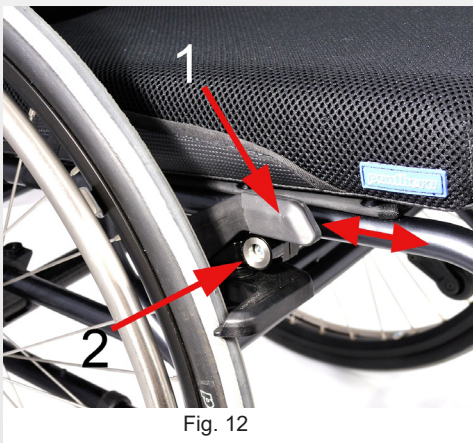

Fig. 12

TILBEHØR

Tippetesikring (Fig. 13)

De to tippetesikringene er meget **viktig tilbehør** som må være **korrekt justert** for å fungere optimalt for og ikke **tippe bakover**. OBS! Tippetesikringen får **ikke brukes som en vippestuss/tramperør** for å løfte rullestolens framhjul for å komme over terskler, fortauskanter med mer.

Utfelling av tippetesikringene:

- 1) Trykk ned gummiknotten på toppen av tippetesikringsrøret (1). OBS! Om knotten ikke brukes er det risiko for å bli klemt mellom tippetesikringsrøret og rammerøret.
- 2) Vri ut tippetesikringen til utfelt stilling, så den peker bakover (2)
- 3) Gjenta det samme på den andre tippetesikringen

Innstilling av tippetesikring:

- 1) Sett rullestolen inntil en vegg, kontroller at avstanden (3) fra bakkanten på tippetesikringshjulet er jevnt med eller bak drivhjulet, det skal ikke være foran.
- 2) Juster ved behov (3) gjennom å sette hjulrøret i ett av de fem posisjonene (4).

Innfelling av tippetesikring:

- 1) Trykk ned gummiknotten (1)
- 2) Vri opp tippetesikringen under setet (2)
- 3) Gjenta på andre siden.

Klesbeskytter(Fig. 14)

Klesbeskytterne forhindrer at klær og løse gjenstander kommer inn i hjulenes eiker, samt at det forhindrer søle fra hjulet å komme på klærne. Klesbeskytterne har myk overdel som kan foldes ned ved forflytning når bruker skal til og fra rullestolen. Du kan ha hendene på klesbeskytterne når du reiser deg opp eller ned. For å ta bort klesbeskytterne, som for eksempel under transport, dra klesbeskytteren rett opp i forkant og de løsner fra festet.



Fig. 13



Fig. 14

TILBEHØR

Armlene (Fig. 15)

Du kan regulere armlenet i dybden og i høyden

Regulering av armlenet i dybden:

- 1) Trykk og hold inn knappen på armlenets innside (1)
- 2) Med knappen trykket inn kan du skyve armstøtten framover og bakover
- 3) Slipp knappen ved en av de seks ulike posisjonene

Regulering av armlene i høyden:

- 1) Trykk og hold inn knappen på armlenets utside (2)
- 2) Med knappen trykket inn kan du skyve armstøtten oppover og nedover
- 3) Slipp knappen ved en av de fire posisjonene

For å ta bort armlene, under for eksempel transport, dra det rett opp og det løsner fra sitt feste.

Kjørehåndtak, hev- og senkbare (Fig. 16)

Kjørehåndtaket brukes av assistenten for å kjøre brukerne i rullestolen. Kjørehåndtakene kan reguleres i høyden samt felles inn.

Regulering av kjørehåndtak i høyden:

- 1) Dra ut spaken (2)
- 2) Kjørehåndtaket kan nå skyves oppover og nedover.
- 3) Trekk inn spaken ved ønsket høyde

Innfelling av kjørehåndtak

- 1) Trykk og hold knappen på kjørehåndtakets overside (1)
- 2) Med knappen trykket inn kan du vri inn kjørehåndtaket.
- 3) Slipp knappen



Fig. 15



Fig. 16

TILBEHØR

Hoftebelte (Fig. 17)

Hoftebelte (posisjoneringsbelte) kan monteres uten at det påvirker CE-merkingen av rullestolen. Hoftebelte kan monteres rundt rammerøret, ved noen av de merkede plassene i fig. 17.

TRANSPORT

Vi vil poengtere at det **beste alternativet ved transport i kjøretøy** alltid er å forflytte seg fra rullestolen til et **vanlig bilsete med belte**.

Rullestolen S3 Swing er krasjtestet og godkjent for bruk ved transport i spesielle transportmidler. Med godkjente belteordninger og beltet kan brukeren sitte i stolen ved transport i kjøretøy, men Panthera AB anbefaler det ikke.

For informasjon om hvordan rullestolen skal festes ved transport med brukeren i rullestolen, se side 17.



Fig. 17



Panthera AB forbeholder seg retten til eventuelle tekniske endringer.

TRANSPORT

Demontering/montering av rullestol (Fig. 18,19 og 20)

Ved transport av rullestolen i for eksempel bil kan du felle fram ryggen og ta av drivhjulene.

Nedfelling av ryggen, Fig. 18:

- 1) Ta av eventuelle klesbeskyttere og armlener gjennom å trekke dem rett opp
- 2) Ta bort pute
- 3) Dra i vaieren (1) og fell ryggen forover

Demontering av drivhjul, Fig. 19:

- 1) Trykk inn knappen til hurtigkoblingsbolten (1)
- 2) Dra hjulet rett ut

Montering av drivhjul, Fig. 19:

- 1) Trykk inn knappen til hurtigkoblingen (1)
- 2) Før inn hjulet på bakakselen og trykk inn hjulet
- 3) Kontroller at knappen til hurtigkoblingen (1) i navet går helt ut, noe som betyr at hurtigkoblingen er låst.
- 4) Dra i hjulet for å kontrollere at det sitter fast.

Demontering av benstøtten, Fig 20:

- 1) Trykk inn knappen (1)
- 2) Vri benstøtten ut (2)
- 3) Løft benstøtten rett opp for å løsne den (3)



Fig. 20



Fig. 18



Fig. 19

TRANSPORT

Rullestolens fastspenning i kjøretøy (Fig. 21 og 22)

Rullestolen skal alltid være vendt i kjøretøyets kjøreretning når brukeren sitter i stolen under transport. Unntaket er om transportkjøretøyet er utstyrt med en anordning i henhold til Buss-direktiv 2001/85/EG, v VII, vedlegg punkt 3.8.3. Da kan brukeren kjøres uten fastordning med rullestolen vendt med ryggen mot kjøreretningen.

Rullestolen skal alltid festes i kjøretøy med 4-punkts belte.

Fastspenning av rullestol

- 1) Spenn remmer rundt røret over svinghjulene, se fig. 21.
- 2) Fest to remmer rundt bakakselen, se fig. 22. OBS! Sett ikke metallkroker direkte mot bakakselen.
- 3) Dra rullestolen bakover og stram de bakre remmene ordentlig slik at rullestolen fikseres og verken kan røre seg forover eller bakover
- 4) Om rullestolen har brems, skal den settes på
- 5) Vi anbefaler at tippesikringen felles ut
- 6) Kontroller at alle remmer og spenner er ordentlig fastspent i profilskinne på gulvet
- 7) Kontroller at alle remmer og beltet er riktig spent



Fig. 21



Fig. 22

TRANSPORT

Brukerens fastspenning (Fig. 23 og 24)

Om brukeren sitter i rullestolen under transport skal det være montert V-Trak rygg som når helt opp til skulderen på bruker. I tillegg skal det være montert V-Trak hodestøtte.

Brukeren skal være fastspent i kjøretøyet med ett 3-punktsbelte. Dette er for å minimere risikoen for skader på hode og brystregionen ved bremsing og en eventuell kollisjon.

Kjøretøyet sikkerhetsbelte skal **ligge mot kroppen**. Sikkerhetsbeltet får ikke holdes ut fra kroppen med noen del på rullestolen. Se fig. 23 og fig. 24.

Det skal også være montert ekstra hoftebelte med billås på rullestolen. Dette skal være stramt justert under transport.

Løse tilbehør skal plukkes bort, for å minske risikoen for at brukeren eller medpassasjerer skades.

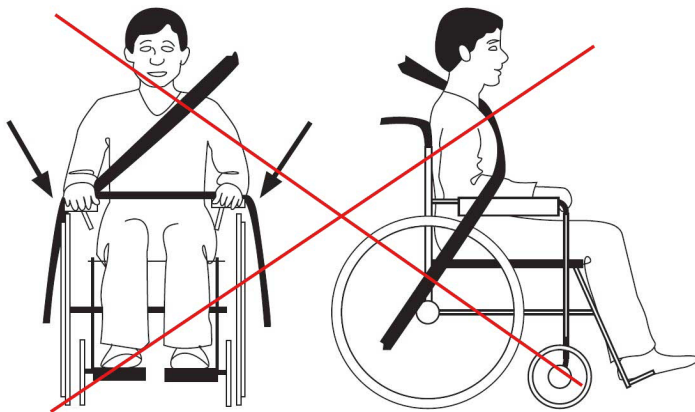

Fig. 23

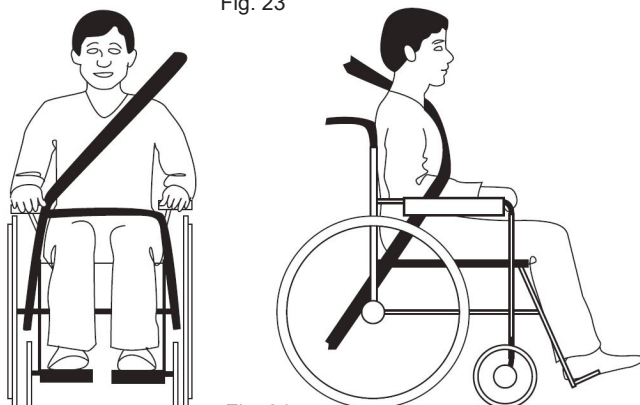

Fig. 24

KRASJTEST

Panthera S3 Swing er krasjtestet og godkjent.

Panthera S3 Swing er krasjtestet av ISO-7176-19:2008 og ISO-10542:2000 og er godkjent for bruk ved transport i spesielle transportmiddel for brukervekt opptil 136 kg. Krasjtesten er utført av SP Sveriges Provnings- og Forskningsinstitut.

Testdato: 2015-10-29

Følgende materialet ble brukt ved krasjtesten:

Fastspenningsanordning: HandiSecure HS01-A

Brukarbälte: HandiSecure HS01-A 3-punktsbelte, høyt feste

Testdukke: Hybrid III docka (vekt 76,3 kg)

For mer informasjon om beltet og fastspenningsordningene, kontakt produsenten Handicare.

Rullstolens konfigurasjon ved krasjtest

Ramme komplett, bredde 39, rygg komplett, bredde 39, høyde 40, fotplater, bredde 39, drivhjul std 24" med titandrivring, høy brems, tippesikringer, klesbeskyttere med skjerm, pute, bredde 39, 2,5 cm.

V-Trak dyp rygg med ryggforlenger, V-Trak hodestøtte, enkelt hoftebelte fra Alfnes, art.nr: 141106.

Rullestolen i annen konfigurasjon enn testutførelsen kan ikke garanteres oppfylle kravet for ISO-7176-19:2008 og ISO-10542:2000.

VEDLIKEHOLD

Din Panthera er konstruert for å være nær vedlikeholdsfri. Noen deler trenger likevel regelmessig ettersyn. Om du bruker rullestolen i nærheten av ekstreme omgivelser som sand og saltvann, må du se over og rengjøre stolen oftere enn hva som nevnes nedenfor.

Oppbevaring

Ved oppbevaring av rullestolen i 4 måneder eller mer skal den plasseres i ett tørt, varmt rom. Etter oppbevaring, kontroller lufttrykket i dekkene og tilstanden på trekket.

Løpende vedlikehold:

For løpende vedlikehold trenger du følgende:

- Bilsjampo og rengjøringsmiddel
- Avfettingsmiddel
- Universalolje, for eksempel CRC 5-56

En gang i måneden skal du:

1. Tørke av rammen med rengjøringsmiddel og en fuktig klut. Ved kraftig smuss kan man bruke avfettingsmiddel.
2. Smør opp alle bevegelige deler med universalolje (CRC 5-56, WD-40) etter rengjøring. Foringen mellom svinghjulet og gaffelen skal rengjøres. Hår og støv samles her og kan skade hjullagrene. Demonter hjulet ved å løsne boltene med 4mm unbrakonøkkel. Tørk av skivene/foringen og yttersiden av lagrene med en klut. Gi hvert lager en dråpe olje. Monter sammen delene.
3. Smør drivhjulakslingen. Demonter hjulene og gi akslingen noen dråper olje. Dette må utføres oftere om du kjører mye ute i regn, snø, sand og salt eller om du demonterer hjulene sjelden.
4. Pump opp dekkene. Dekkene pumpes ved å ta bort ventilhetten og bruke en tilpasset ventiladapter. For korrekt dekktrykk, se tekniske fakta.
5. Kontroller at alle skruer og muttere sitter godt.
6. Kontroller at rullestolen ikke har noen skader. Hvis det har oppstått en skade bør du kontakte Hjelpemiddelsentral eller Panthera Norge AS umiddelbart.

To ganger i året skal du:

1. Smøre alle bevegelige ledd på bremsen med noen dråper olje.
2. Smør foringen ved ryggens leddpunkt. Smør foringen med noen dråper olje.
3. Vask ryggtrekket og putetrekket i vaskemaskin på 60°C hvis det er nødvendig. Fest borrelåsen sammen slik at man unngår at stoffet blir nuppete.

Hjelp med service eller reparasjon

For hjelp med service eller reparasjon kontakter du først lokal formidler og NAV Hjelpemiddelsentral eller Panthera Norge.

Utskifting av slidedeler (Fig. 25 og 26)

Slitasjedeler som dekk, slange og svinghjul kan bestilles via NAV Hjelpemiddelsentral.

For å bytte selv gjør slik:

Bytting av dekk og slange (Fig. 25)

- 1) Bestill deler i rett dimensjon (www.drivhjulsvelger.no)
- 2) Demonter drivhjulet gjennom å trykke inn knappen til hurtigkoblingen og dra hjulet rett ut.
- 3) Skift dekk og slange med riktig verktøy. Metoden er det samme som for å bytte dekk og slange på et sykkelhjul.
- 4) Monter slange og dekk forsiktig slik at det ikke går hull på slangen. Pump dekket.
- 5) Monter tilbake hjulet på rullestolen og vær nøye med at knappen til hurtigkoblingen går helt ut slik at det låser seg fast. Dra i hjulet for å kontrollere at det sitter fast. Snurr på dekket og se at dekket er rett montert og at hjulet er rundt.

Bytte av svinghjul (Fig. 26)

- 1) Bestill deler i rett dimensjon
- 2) Demonter svinghjulet med unbrakonøkkel 4 mm. Observer hvordan svinghjulets foringer er montert, det finnes en for høyre og et for det venstre side på hvert hjul.
- 3) Ved montering av det nye svinghjulet hold fast begge foringene med tommelen og pekefingeren og skyv svinghjulet i sporet i gaffelen.
Ved ettermontering av svinghjulet etter rengjøring eller service skal alltid bolten kontrolleres at den har gjengelim (blå, rød eller grønn farge) på gjengen, noe som indikerer tilstrekkelig gjengelim. Er det ikke gjengelim skal en ny bolt bestilles eller alternativt at lett gjengelim anvendes.
- 4) Dra til ordentlig med unbrakonøkkel 4 mm. Kontroller at hjulet snurrer lett.



Fig. 25



Fig. 26

GARANTI OG LIVSLENGDE

Livslengde på en Panthera påvirkes av hvor hard slitasje den utsettes for og hvor nøye man er med stolens vedlikehold. Når rullestolen er slitt/ødelagt skal den leveres til kommunalt lager eller NAV Hjelpemiddelsentralen for gjenbruk.

Garanti

Panthera AB har 5 års fabrikkgaranti på rullestolens ramme og 24 måneder på øvrige detaljer, med unntak av slitasjedeler.

- Garantien gjelder for feil i produksjon som er mangel i konstruksjonen, materialet eller fremstillingen
- Garantien gjelder ikke for feil der årsaken er normal slitasje, unøyaktig vedlikehold, mishandling, feilaktig lagring, feil montering fra kjøperens side, endringer og bruk av produkter fra annen leverandør uten Panthera AB sitt skriftlige samtykke, eller forverring forårsaket reparasjon gjennomført av kjøperen.

Gjenbruk

Panthera S3 Swing er egnet for gjenbruk. Ved gjenbruk skal den rengjøres og desinfiseres.

MERKING (Fig. 27 og 28)

Rullestolens merking kan man finne på rammens underside. Se side 3 for forklaring av symboler.



Fig. 27



Fig. 28

TEKNISKE FAKTA

S3 SWING					
Setebredde (cm)	36	39	42	45	50
Total bredde	57	60	63	66	51
Total lengde	93	93	93	93	93
Total høyde	64-84	64-84	64-84	64-84	64-84
Sete					
Setevinkel	4°	4°	4°	4°	4°
Setehøyde bak	43	43	43	43	43
Setehøyde foran	45	45	45	45	45
Setedybde	40	40	40	40	40
Rygg					
Ryggghøyde	20-45	20-45	20-45	20-45	20-45
Ryggvinkel bak - foran	13,3-(-12)°	13,3-(-12)°	13,3-(-12)°	13,3-(-12)°	13,3-(-12)°
Drivhjul diameter	24"	24"	24"	24"	24"
Drivring diameter	555 mm	555 mm	555 mm	555 mm	555 mm
Drivhjul kambervinkel	2,2°	2,2°	2,2°	2,2°	2,2°
Svinghjul diameter	120 mm	120 mm	120 mm	120 mm	120 mm
Fotstøtte til sete - mål	38-46 cm	38-46 cm	38-46 cm	38-46 cm	38-46 cm
Transportmål					
Bredde	49	52	55	58	63
Lengde	78	78	78	78	78
Høyde	50	50	50	50	50
Maks helling med brems	5°	5°	5°	5°	5°
Vekt					
Total (g) *	9400	9500	9600	9900	10300
Transport	4600	4700	4800	4900	5500
Brukervekt (kg)	100	100	100	150***	150***
Min. svingradius (cm)	90	90	90	90	90
Lufttrykk i dekk (bar / kPa)	8 / 800	8 / 800	8 / 800	8 / 800	8 / 800
Materiale: ramme / rygg	Krommolybdenstål				
Materiale: tekstil / trekk	Polyuretanbelagt polyester				
Tekstil/trekk og sittepute er testet etter standard:	ISO 7176-16				
Rullestolklasse	B; innendørs / utendørs				
* Vekten er målt med påmontert brems.					
** Ved setebredde 50 cm overskrider rullestolens totale bredde de anbefalte dimensjonene i henhold til standarden NS-EN 12183:2014. Ta hensyn til dette ved en eventuell rømningsssituasjon.					
*** Godkjent for brukervekt opptil 136 kg ved krasjttest ISO 7176-19:2001					

TEKNISKE FAKTA

S3 SWING KORT					
Setebredde (cm)	33	36	39		
Total bredde	54	57	60		
Total lengde	88	88	88		
Total høyde	64-84	64-84	64-84		
Sete					
Setevinkel	4°	4°	4°		
Setehøyde bak	43	43	43		
Setehøyde foran	45	45	45		
Setedybde	35	35	35		
Rygg					
Ryggghøyde	20-45	20-45	20-45		
Ryggvinkel bak - foran	13,3-(-12)°	13,3-(-12)°	13,3-(-12)°		
Drivhjul diameter	24"	24"	24"		
Drivring diameter	555 mm	555 mm	555 mm		
Drivhjul kambervinkel	2,2°	2,2°	2,2°		
Svinghjul diameter	120 mm	120 mm	120 mm		
Fotstøtte til sete - mål	40-48 cm	40-48 cm	40-48 cm		
Transportmål					
Bredde	46	49	52		
Lengde	73	73	73		
Høyde	44	44	44		
Maks helling med brems					
Vekt	5°	5°	5°		
Total (g) *	9128	9216	9304		
Transport	4280	4368	4456		
Brukervekt (kg)	100	100	100		
Min. svingradius (cm)	85	85	85		
Lufftrykk i dekk (bar / kPa)	8 / 800	8 / 800	8 / 800		
Materiale: ramme / rygg	Krommolybdenstål				
Materiale: tekstil / trekk	Polyuretanbelagt polyester				
Tekstil/trekk og sittepute er testet etter standard:	ISO 7176-16				
Rullestolklasse	B; innendørs / utendørs				
* Vekten er målt med påmontert brems.					

TEKNISKE FAKTA

S3 SWING LAV 0°

Setebredde (cm)	36	39	42	45	50
Total bredde	57	60	63	66	51
Total lengde	93	93	93	93	93
Total høyde	61,5-81,5	61,5-81,5	61,5-81,5	61,5-81,5	61,5-81,5
Sete					
Setevinkel	0°	0°	0°	0°	0°
Setehøyde bak	39	39	39	39	39
Setehøyde foran	39	39	39	39	39
Setedybde	35,37.5,40	35,37.5,40	35,37.5,40	35,37.5,40	35,37.5,40
Rygg					
Ryggghøyde	20-45	20-45	20-45	20-45	20-45
Ryggvinkel bak - foran	13,3(-12)°	13,3(-12)°	13,3(-12)°	13,3(-12)°	13,3(-12)°
Drivhjul diameter	24"	24"	24"	24"	24"
Drivring diameter	555 mm	555 mm	555 mm	555 mm	555 mm
Drivhjul kambervinkel	2,2°	2,2°	2,2°	2,2°	2,2°
Svinghjul diameter	120 mm	120 mm	120 mm	120 mm	120 mm
Fotstøtte til sete - mål	40-48 cm	40-48 cm	40-48 cm	40-48 cm	40-48 cm
Transportmål					
Bredde	49	52	55	58	63
Lengde	68	68	68	68	68
Høyde	50	50	50	50	50
Maks helling med brems	5°	5°	5°	5°	5°
Vekt					
Total (g) *	9370	9470	9570	9870	10270
Transport	4570	4670	4770	4970	5470
Brukervekt (kg)	100	100	100	150***	150***
Min. svingradius (cm)	90	90	90	90	90
Lufftrykk i dekk (bar / kPa)	8 / 800	8 / 800	8 / 800	8 / 800	8 / 800
Materiale: ramme / rygg	Krommolybdenstål				
Materiale: tekstil / trekk	Polyuretanbelagt polyester				
Tekstil/trekk og sittepute er testet etter standard:	ISO 7176-16				
Rullestolklasse	B; innendørs / utendørs				
* Vekten er målt med påmontert brems.					
** Ved setebredde 50 cm overskrider rullestolens totale bredde de anbefalte dimensjonene i henhold til standarden NS-EN 12183:2014. Ta hensyn til dette ved en eventuell rømmningssituasjon.					
*** Godkjent for brukervekt opptil 136 kg ved krasjtest ISO 7176-19:2001					

TEKNISKE FAKTA

S3 SWING LANG					
Setebredde (cm)	36	39	42	45	50
Total bredde	57	60	63	66	51
Total lengde	98	98	98	98	98
Total høyde	64-84	64-84	64-84	64-84	64-84
Sete					
Setevinkel	4°	4°	4°	4°	4°
Setehøyde bak	43	43	43	43	43
Setehøyde foran	45	45	45	45	45
Setedybde	35-42,5	35-42,5	35-42,5	35-42,5	35-42,5
Rygg					
Rygg høyde	20-45	20-45	20-45	20-45	20-45
Ryggvinkel bak - foran	13,3-(-12)°	13,3-(-12)°	13,3-(-12)°	13,3-(-12)°	13,3-(-12)°
Drivhjul diameter	24"	24"	24"	24"	24"
Drivring diameter	555 mm	555 mm	555 mm	555 mm	555 mm
Drivhjul kambervinkel	2,2°	2,2°	2,2°	2,2°	2,2°
Svinghjul diameter	120 mm	120 mm	120 mm	120 mm	120 mm
Fotstøtte til sete - mål	40-48 cm	40-48 cm	40-48 cm	40-48 cm	40-48 cm
Transportmål					
Bredde	49	52	55	58	63
Lengde	70,5	70,5	70,5	70,5	70,5
Høyde	50	50	50	50	50
Maks helling med brems	5°	5°	5°	5°	5°
Vekt					
Total (g) *	9670	9770	9870	10070	10470
Transport	4870	4970	5070	5270	5670
Brukervekt (kg)	100	100	100	150***	150***
Min. svingradius (cm)	90	90	90	90	90
Lufttrykk i dekk (bar / kPa)	8 / 800	8 / 800	8 / 800	8 / 800	8 / 800
Materiale: ramme / rygg	Krommolybdenstål				
Materiale: tekstil / trekk	Polyuretanbelagt polyester				
Tekstil/trekk og sittepute er testet etter standard:	ISO 7176-16				
Rullestolklasse	B; innendørs / utendørs				
* Vekten er målt med påmontert brems.					
** Ved setebredde 50 cm overskrider rullestolens totale bredde de anbefalte dimensjonene i henhold til standarden NS-EN 12183:2014. Ta hensyn til dette ved en eventuell rømmingssituasjon.					
*** Godkjent for brukervekt opptil 136 kg ved krasjtest ISO 7176-19;2001					

panthera®

PRODUSERT AV:

Panthera AB
Gunnebogatan 26
163 53 Spånga
panthera@panthera.se
www.panthera.se

DISTRIBUTØR I NORGE:

Panthera Norge AS
Røykenveien 142A
1386 Asker
panthera.no@permobil.com
www.panthera.no