

USER MANUAL

E-MOVE



Enable joy of life

Elektrisk hjelpemotor i drivhjul for rullestoler

E-MOVE

BRUKERMANUAL

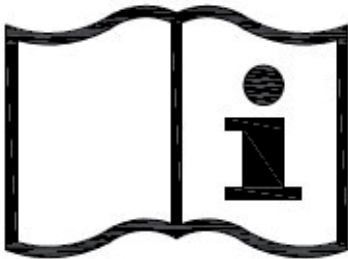

Les denne manualen før produktet tas i bruk
Les den nøye for å lære deg sikker og trygg
bruk av E-MOVE.

Lagre manualen deretter på en trygg plass hvor den enkelt kan hentes fram for framtidig bruk.

E-MOVE er tilbehør til Netti rullestoler.
Brukermanualen til rullestolen hvor E-MOVE er montert,
må alltid brukes sammen med denne manualen.

Oversikt over hvilke rullestolmodeller E-MOVE passer til finner du på vår hjemmeside: www.My-Netti.com

INNHOOLD

1. INTRODUKSJON - LES FØR BRUK	5	6. HÅNDTERING AV BATTERI OG LADERE	46
1.1 Forord	5	6.1. Batterityper	46
1.2 Symboler som brukes i manualen	5	6.2. Vedlikehold	46
1.3 Diagnostisk bruks-kontroll	6	6.3. Advarsler og instruksjoner for gjeldende batterihåndtering	47
1.4 Diagnostisk kontroll for bruker-assistenten 7			
1.5 Advarsler og anvisninger for betjening	8	7. NIKKELMETALLHYDRID BATTERI OG -LADERE	50
1.5.1. Før du tar rullestolen i bruk første gang	8	7.1 Egenskaper hos nikkelmetallhydrid-batteri	50
1.5.2. Daglig kontroll før bruk	9	7.2. Slik bruker du nikkelmetallhydrid-batteri	50
1.5.3. Håndtering av rullestolen	10	7.3. Egenskaper hos og håndtering av nikkelmetallhydrid-batterier	51
1.5.4. Sette seg i / reise seg fra rullestolen	12	7.4. Slik lader du nikkelmetallhydrid-batteriet	53
1.5.5. Vanlig bruk	12	7.5. Refresh-lading av nikkelmetallhydrid-batteri	55
1.5.6. Kjøring på offentlig veg	15	7.6. Temperaturen i nikkelmetallhydrid-batteriet under lading	56
1.5.7. Kjøring i bakker	17	7.7. Laderens indikator-lys	57
1.5.8. Kjøring opp og ned av fortauskanter	18	8. LITIUMIONE BATTERI OG LADER	58
1.5.9. Krysse vegen	20	8.1. Egenskaper hos litiumione-batteri	58
1.5.10 Jernbaneoverganger	22	8.2. Slik bruker du litiumione-batteriet	58
1.5.11. Vanskelige forhold	23	8.3. Egenskaper hos og håndtering av litiumione-batterier	59
1.5.12. Parkeringsplasser	24	8.4. Slik lader du litiumione-batteriet	61
1.5.13. Offentlig og privat transport	24	8.5. Temperaturen i litiumione-batteriet under lading	63
1.5.14. Trange rom og liten plass	25	8.6. Indikator-lys på laderen	63
1.5.15. Transport og lagring av rullestolen	26		
1.5.16. Assistentens oppgave i nødssituasjon	28	9. INSTRUKSJONER FOR TRANSPORT OG LAGRING AV RULLESTOLEN	64
1.6. Diagram , plassering av advarsels-etikettene	29	9.1. Laste inn rullestolen i en bil	64
		9.2. Lesse ut rullestolen fra en bil	66
2. NAVN PÅ DELER	30	9.3. Lagring av rullestolen	67
2.1 E-MOVE	30	9.4. Flyreise med rullestol	68
2.2 Nikkelmetallhydrid batteri	31	10. MER BEHAGELIG BRUK AV RULLESTOLEN	69
2.3 Lader til nikkelmetallhydrid batteri	32	10.1. Demontering og montering av E-MOVE enheten	69
2.4 Litiumione batteri	33	10.2. Smart Tune innstillinger	72
2.5 batterilader til litiumione batteri	34	11. VEDLIKEHOLD, DAGLIG KONTROLL, PERIODISK INSPEKSJON	73
3. FØR DU SETTER DEG I RULLESTOLEN	35	11.1. Vedlikehold	74
3.1. Inspeksjon av rullestolen	35	11.2. Daglig kontroll	75
3.2. Kontroller klærne du har på	36	11.3. E-MOVE, endt brukstid, gjenvinning	75
3.3 Kontroller rest batterikapasitet og installer batteriet på rullestolen	37	12. DIMENSJONER OG SPESIFIKASJONER	76
4. KJØRE MED RULLESTOLEN	39	12.1 Mål og dimensjoner	76
4.1. Sitte i rullestolen	39	12.2. Spesifikasjoner	77
4.2. Flytte rullestolen	40	13. FEILSØKING, REPARASJONER, GARANTI	79
4.3. Kontroll av gjenværende batterikapasitet under drift	41	13.1 Før du ber om reparasjon	79
4.4 Øvrige funksjoner	41	13.2. Be om reparasjon og inspeksjon	82
4.5. Øve på grunnleggende funksjoner	42	13.3. Serienummer plassering	82
5. ETTER BRUK AV RULLESTOLEN	44	13.4. Garanti	82
5.1 Ta seg ut av rullestolen	44		
5.2 Ta bort batteriet	45		

Innledning

Dette er en håndbok for den elektriske hjelpemotoren "E-MOVE" for rullestoler. Kontrollerer hvilket produkt og modell du bruker, før du leser denne håndboken.

E-move består av venstre og høyre drivenhet, batteri og batterilader. Drivenhetene skal pre-installeres på rullestolens ramme. Brukeren behøver ikke å bruke verktøy eller lignende for å montere rullestolen og å begynne å bruke hjelpemotoren. Se "2. navn på deler" for å forsikre deg om at alle komponentene er montert på rullestolen du har kjøpt og at batteri og batterilader er med-levert. Dersom du ser at noen av disse komponentene ikke er installert, ikke levert eller at noe er skadet før du bruker rullestolen, må du umiddelbart ta kontakt med din forhandler uten å ta rullestolen i bruk.

E-MOVE

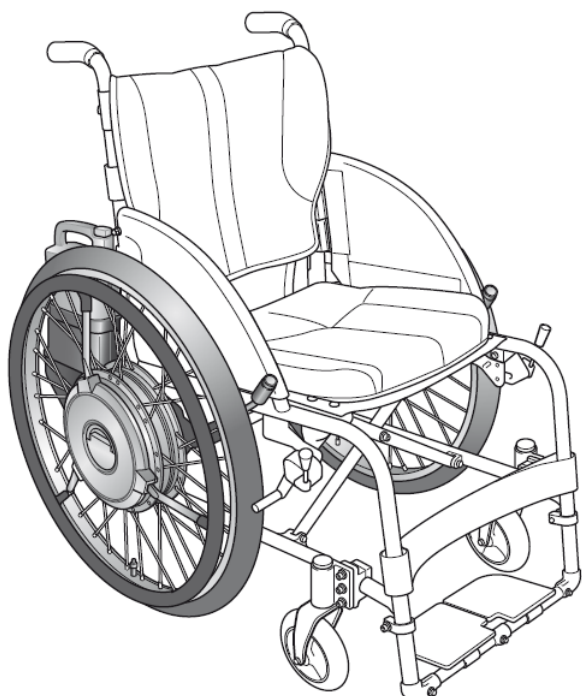

For informasjon om rullestole rammen og garantien for selve rullestolen også er gyldig når du bruker E-MOVE sammen med dem, må du sjekke i brukermanualen for rullestolen og med din forhandler.

1. LES FØR BRUK

1.1. Forord





Takk for at du valgte E-MOVE.

Generelt kan kjøring med rullestol innebære fare for personskader eller at rullestolen blir skadet når den brukes feil. Avhengig av hvilken type og grad av funksjonshemming som en bruker har, kan det være farlig å kjøre rullestolen uten ledsager.

Før du tar i bruk rullestolen må du forsikre deg om at ikke bare brukeren, men også den personlige assistenten og kontrolløren har lest bruksanvisningen og har fått full forståelse av E-MOVEs egenskaper og funksjoner.

1. Rullestoler som er utstyrt med E-MOVE er rullestoler for personer med fysiske handikap. Juridisk har de samme status som fotgjengere. Pass på å følge de trafikkregler som gjelder for fotgjengere når du bruker rullestol med E-MOVE.
2. E-MOVE tåler en belastning på 130 kg. I max-lasten på 130 kg inngår også vekten av selve rullestolen. Dersom rammen som E-MOVE monteres på har lavere bæreevne enn 130 kg, pass på at du ikke overskrider den verdien.
3. For å garantere sikker bruk er det satt på advarselsskilt på dette produktet. Følg alltid advarslene. Se."1.6 Diagram over plassering av varsetiketter"
4. Dette produktet skal ikke brukes til annet formål enn til en elektrisk rullestol.
5. En del av illustrasjonene i denne bruksanvisningen er bilder av standard elektriske rullestoler. Selve produktet kan avvike fra noen fra bildene som er vist.

1.2. Symboler som brukes i denne manualen

	Indikerer sikkerhetsrelaterte informasjon og advarsler.
	Indikerer at feilbruk kan føre til dødsfall eller alvorlige skader, eller funksjonshindringer.
	Indikerer at feilbruk kan føre til materielle skader.
	Indikerer ting du ikke må gjøre.
	Indikerer korrekt håndtering og viktige ting å tenke på når du bruker E-MOVE.

1.3. Diagnostisk bruks-kontroll

Avhengig av dine funksjonbegrensninger kan det være farlig å kjøre stolen uten ledsager. Bruk denne diagnostiske bruks-kontrollen som en veiledning for å avgjøre om du kan kjøre rullestolen selv eller om du trenger noen som følger med deg.

Diagnostisk kontroll 1

(1) Klarer du å kjøre rullestolen selv ved hjelp av drivringene?

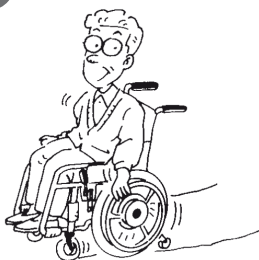

(2) Kan du visuelt oppfatte tilstanden på vegen og dine omgivelser slik at du kan unngå farlige områder?



Kan kontrollere begge.

Vanskelig å kontrollere èn eller begge.

Bruk av hjelpekraften er farlig.
Ikke bruk E-Move.

Diagnostisk kontroll 2

(1) Klarer du å bruke kontrolleren og parkeringsbremsene?



(2) Klarer du å sette deg i og å reise deg fra rullestolen? Og klarer du å bytte batteriet?

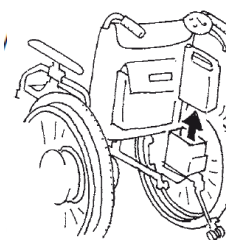

Kan kontrollere begge.

Vanskelig å gjøre det ene eller begge.

Sørg for å ha en assistent med deg.



Du kan kjøre rullestolen uten å ha en ledsager med deg. Kjør alltid forsiktig for din egen sikkerhets skyld. I situasjoner som beskrives i 1.5 Advarsler og anvisninger for brukeren, sørg for at en assistent følger deg og tenk på sikkerheten når du kjører rullestolen.

! ADVARSEL!

- Før du begynner å kjøre rullestolen må du vurdere dine ferdigheter og avgjøre om du trenger en assistent. For å avgjøre om du trenger en assistent bør du innhente en vurdering av en fagperson som referanse. Dersom vurdering kun er din egen oppfatning kan du eller andre bli skadet hvis du mister kontrollen.



1.4. Diagnostisk kontroll, assistanse av bruker

Bruk den diagnostiske kontrollen nedenfor for å avgjøre om du kan gi hjelp som assistent

Diagnostisk kontroll

Dersom du føler deg ubekvem og usikker med å utføre noen av de tre oppgavene nedenfor bør du ikke gi hjelp som assistent.

(1) Kan du visuelt oppfatte og bedømme tilstanden på vegen korrekt og samtidig unngå farlige områder?



(2) Klarer du å hjelpe brukeren å sette seg og reise seg fra stole?
Klarer du å bytte batteriet?



(3) Klarer du å hjelpe en som sitter i en manuell rullestol med å forflytte seg, kjøre rullestolen?



! ADVARSEL!

- Dersom du en assistent skal følge med deg og kjøre rullestolen, må du vurdere hans / hennes kompetanse. Du kan be om en ekspertuttalelse om assistentens kompetanse for å ha som en referanse. Om vurderingen kun bygger på din egen oppfatning kan du eller andre bli skadet dersom vurderingen ikke er riktig.
- Dersom du ikke føler deg trygg på å gi hjelp som personlig assistent, må du la være å hjelpe.



1.5. Advarsler og anvisninger for betjening.

Les denne brukermanualen før du tar produktet i bruk.

Les brukermanualen nøy for å lære deg sikker og bekvem bruk. Når du har studert manualen, lagre den på et lett tilgjengelig sted for fremtidig bruk.

Hvis ingen andre informasjoner er gitt, gjelder følgende anvisninger når brukeren selv kjører rullestolen og når en assistent kjører rullestolen ved hjelp av hjelpemotoren - elektriske drivhjul

1.5.1. Før du tar rullestolen i bruk etter innkjøp av drivhjul med hjelpemotor -

! ADVARSEL!

- Før du begynner å kjøre rullestolen må du vurdere dine ferdigheter og avgjøre om du trenger en assistent. For å avgjøre om du trenger en assistent bør du innhente en vurdering av en fagperson som referanse. Dersom vurdering kun er din egen oppfatning kan du eller andre bli skadet hvis du mister kontrollen.
- Begynn med å øve å kjøre på et jevnt underlag i et trygt miljø sammen med en assistent. Øv til du kjenner deg trygg på hvordan hjelpemotoren - de elektriske drivhjulene - fungerer. Dersom du kjøre på offentlig veg på tross av at du ikke er sikker på hvordan hjelpemotoren skal brukes, kan du sette deg selv og / eller andre i fare.



1.5.2. Daglig kontroll - før bruk

! ADVARSEL!

- Utfør de daglige kontrollene hver dag før du tar rullestolen i bruk. Gjør det til en vane å kontrollere rullestolen. Dersom du bruker rullestolen selv om du har funnet feil på rammen eller feil på hjulene kan dette føre til varige skader på rullestolen og til og med at stolen velter og brukeren faller ut av stolen.

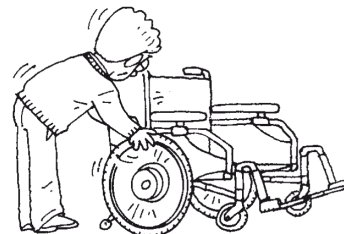

- Sjekk hver dag at det er nok luft i dekkene før du tar rullestolen i bruk. Sjekk at det er korrekt lufttrykk i drivhjulene og eventuelt i svinghjulene. Hvis lufttrykket i drivhjulene blir for lavt vil parkeringsbremsen slutte å fungere.

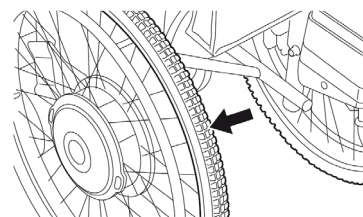

- Sjekk hver dag at tippesikringene står i rett posisjon. Hvis tippesikringene ikke står riktig kan rullestolen velte bakover.

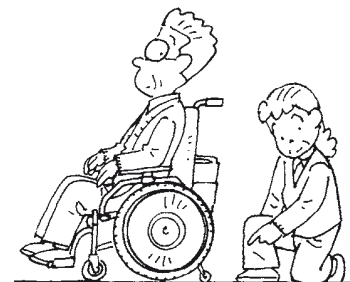

- Sjekk hver dag den gjenværende batterikapasitet før du tar rullestolen i bruk. Er den gjenværende batterikapasiteten lav, kan batteriet gå tomt mens rullestolen brukes og det blir umulig å bruke rullestolen med kraft fra hjelpemotoren..

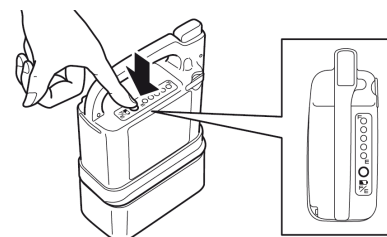

1.5.3. Håndtering av rullestolen

! ADVARSEL!

- Modifisering av enheten eller de monterte komponentene kan forringe ytelsen og sikkerheten. Rullestolen må ikke modifiseres.

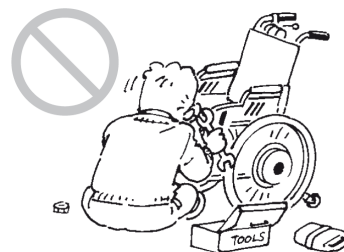

- Dersom rullestolen har komponenter som sammenlegges eller demonteres må du aldri bruke rullestolen hvis disse komponentene er åpnet eller fjernet.

- Løft rullestolen ved å holde i de markerte løfteområdene på rammen. Løft aldri stolen ved å holde i bevegelige deler.

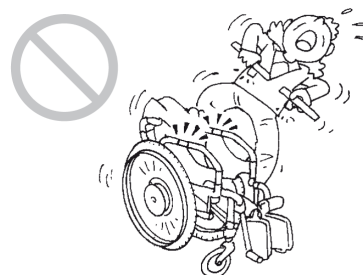

- Ikke henge tunge vesker eller annet tungt på kjørehåndtak og ryggstø. Rullestolen blir baktung. Den kan lett velte bakover når du kjører opp bakker og du og / eller andre kan skade seg.

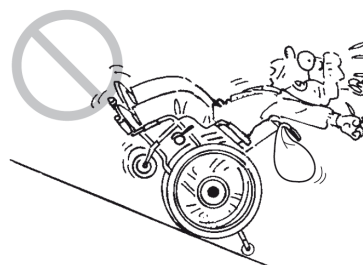

- Rullestolen kan velte bakover hvis tippesikringene er vippt opp eller fjernet. Vær nøye med å stille inn tippesikringen korrekt og bruk dem til enhver tid.



- Det skal ikke kobles til elektrisk utstyr til kontakten på batteriet. Kontakten er reservert for tilkobling av PC:n og Smart Tune programmet. Tilkobling av annet elektrisk utstyr som f.eks. mikrofon eller hodetelefoner kan føre til forstyrrelse av de elektriske drivhjulene / hjelpemotoren. For mer informasjon om programvaren SmartTune, se avsnitt

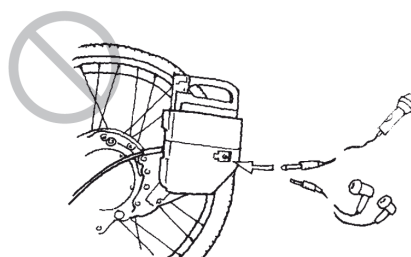

! ADVARSEL!

- Dersom batteriet fjernes mens du kjører blir bremsene i bakhjulene slått på. Dette kan føre til at du eller andre kan bli skadet.



- Berør ikke innsiden av drivhjulene mens rullestolen kjører eller like etterpå. Under kjøring og etterpå kan baksiden av de elektriske drichjulene være meget varm. Dersom rullestolen står nære en varmekilde kan drivhjulene også bli meget varme.

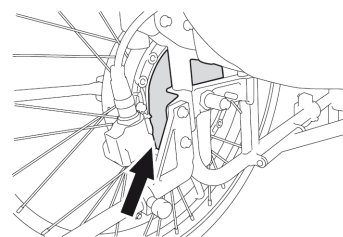

Innsiden av enheten (begge sider)

- Vær forsiktig når du bruker rullestolen slik at du ikke klemmer hendene i spilene, hjulet o.s.v.



1.5.4. Sette seg i / reise seg fra rullestolen

! ADVARSEL!

- Sørg for at rullestolen står på et plant underlag før brukeren setter seg eller får hjelp av en assistent til å sette seg i rullestolen. Dersom brukeren forsøker å sette seg i rullestolen mens den står i en bakke, kan han/hun miste balansen og falle ut av rullestolen.



- Dersom du bruker rullestolen uten parkeringsbremsen må du be assistenten holde rullestolen fast slik at den ikke rører seg når du setter deg. Dersom du ikke tar hensyn til dette, kan rullestolen plutselig trille vekk og du kan skade deg eller andre.



- Ikke len deg ut av rullestolen for å plukke opp noe. Dersom du lener deg ut kan rullestolen velte.



1.5.5. Vanlig bruk

! ADVARSEL!

- Kjør aldri med 2 personer i rullestolen. Rullestolen kan slutte å fungere som vanlig og de som sitter i kan bli skadet.



⚠ ADVARSEL!

- Bruk aldri rullestolen etter at du har drukket alkohol eller tatt medisiner som gjør deg trøtt.

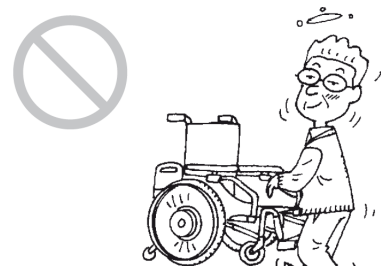

- Bruk aldri rullestolen samtidig med at du holder en paraply eller noe annet som forhindrer deg fra å styre stolen kontrollert.



- Slep aldri rullestolen. Bruk aldri rullestolen til å slepe eller dra ting.

- Dersom du vil bruke mobiltelefonen din, må du stoppe stolen på et trygt sted og slå den av før du ringer. Sørg for at trådløse telefoner og andre elektroniske enheter er slått av når du kjører med de elektriske drivhjulene slått på. Ellers kan det oppstå farlige situasjoner og ulykker.



- Bruk aldri rullestolen i nærheten av apparater som avgir sterke radiobølger. Skulle rullestolen befinne seg i nærheten av kilder til radiobølger og den begynner å fungere unormalt, må du straks slå av strømmen på de elektriske drivhjulene og flytte deg raskt fra stedet ved hjelp av din assistent eller ved selv å kjøre stolen manuelt



De svake elektromagnetiske bølgene som E-MOVE avgir kan påvirke andre elektriske enheter - f.eks. automatiske dører og tyverisikring som brukes i butikker. Hvis dette er tilfelle, slå av strømmen og kjør rullestolen manuelt.

! ADVARSEL!

- **Bruk aldri rullestole til transport av bagasje. Rullestolen er kun beregnet som transportmiddel for personer med funksjonshemninger.**



- **Kjør aldri med klær som ikke er trygge å ha på seg når man kjører rullestol. Se nedenfor. Dersom du har på deg klær som beskrevet nedenfor kan du bli skadet eller andre rundt deg. Lange skjerf, , klær med vide ermer, , bukser / kjoler med stor vidde nede, barfot, sandaler , tøfler, for små eller for store sko osv.**

Lange skjerf



Klær med vide ermer.

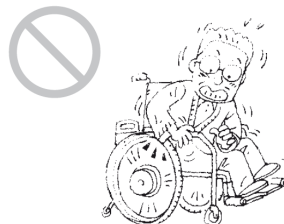

Bukser / Kjoler med stor vidde nede



Barfot, sandaler, tøfler, for små eller for store sko osv.



I følgende omgivelser og situasjoner kan du trenge hjelp fra en assistent som ledsager og manøvrerer rullestolen for deg.

I slike tilfeller bør du ha med deg en assistent. Dersom du kjører alene i disse situasjonene kan det føre til skader.

Kontroller om det også finnes slike farer på de strekningene du kjører til daglig. Hvis det er tilfelle må du velge en annen veg som ikke går gjennom slike farlige områder.

Sjekk alltid forholdene i omgivelsene for å garantere sikkerheten.

1.5.6. Kjøring på offentlig veg

⚠ ADVARSEL!

- Når rullestolen brukes utendørs er den underlagt de samme reglene som fotgjengere. Pass på at du følger reglene og oppførselen som en fotgjenger.

- Vær oppmerksom på biler, sykler, og fotgjengere når du kjører rullestolen på offentlig veg. Vær ekstra oppmerksom på fotgjengere.

- Selv om rullestolen kjøres på gangveger må den ikke kjøres der fotgjengere ikke er tillatt (bilveger, midt i vegen osv.).



- Kjør rullestolen på fortauet så sant det er fortau.

- Hvis det ikke er fortau må rullestolen kjøres der fotgjengere skal gå.

- Hvis det ikke er vegkant må rullestolen kjøres på den siden av vegen der fotgjengerne går.

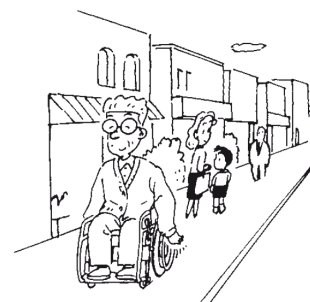

- Hvis 2 eller flere rullestoler er på veg utendørs bør de kjøres etter hverandre med tilstrekkelig avstand mellom stolene. Kjør ikke med flerre rullestoler i bredden.

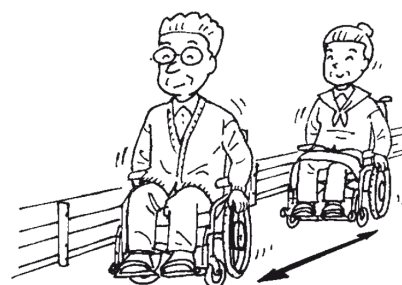

- Når du begynner å kjøre vær oppmerksom på folk og hindringer rundt deg.

- Det er meget farlig å kjøre rullestol i smale gater uten fortau. Hvis mulig bør du velge en annen, tryggere veg.

⚠ ADVARSEL!

- Vær forsiktig, ikke kjør for nær vegkanten osv. Avhengig av vegkantens tilstand er det fare for at du kan kjøre av veggen.



- Når du kjører på fortau uten gjerde er det en risiko for at du kan kjøre ut i veggen. Sørg for at du har noen med deg på slike steder istedenfor å kjøre selv.



- Når du kjøre langs en grøft er det en viss risiko for at dekket kommer over kanten eller at du havner ned i et hull i vegbanen. Sørg for at du har noen med deg på slike steder istedenfor å kjøre selv.



- Dersom du møter hindringer, stopp rullestolen og kontroller hvordan det ser ut både foran og bak deg for å få kontroll og være på den sikre siden før du fortsetter.

- Dersom et kjøretøy kjører litt for nær deg, stopp rullestolen og vent til kjøretøyet har passert. Kontroller deretter hvordan det ser ut både foran og bak deg for å få kontroll og være på den sikre siden før du fortsetter.



- Kjør ikke ut med rullestolen når det er mørkt. Dersom du ikke kan se hvordan vegbanen er, kan du miste balansen og falle. Det er også en fare at bilister og andre trafikanter ikke kan se deg.



! ADVARSEL!

- Kjør ikke utendørs når det regner eller snør. Biler og andre kjøretøy kan kjøre på deg hvis de ikke ser deg. Hvis det begynner å regne eller snø når du er ute, må du komme deg i hus så snart som mulig.



1.5.7. Kjøring i bakker

! ADVARSEL!

Rullestoler utstyrt med E-MOVE er bygget for å være lettere enn andre, tyngre elektriske rullestoler som bruker vanlige blybatterier som sikrer at tyngdepunktet blir ganske lavt. Med E-MOVE ligger tyngdepunktet høyere når brukeren sitter i rullestolen. Følgelig må du være mer forsiktig når du kjører i bakker.

- Bruk ikke rullestol med E-MOVE i bakker som er brattere enn 6° (10% stigning). Rullestolen kan velte og eventuelt tar bremsen ikke godt nok.

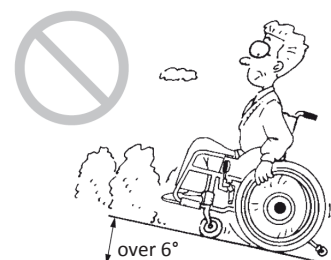

- Første gang du kjøre opp / ned en bakke bør du ha en assistent med deg som kan garantere for sikkerheten.

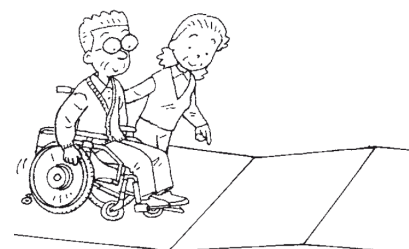

! ADVARSEL!

- Unngå å gjøre krappe svinger når du kjører nedover bakke. Kjør heller ikke på tvers eller diagonalt i en bratt bakke. Du kan miste balansen og velte.



- I omgivelser hvor rullestolen lener seg kraftig mot høyre eller mot venstre kan rullestolen velte sidevegs. Sørg for å ha en assistent med deg hvis du må kjøre i slike omgivelser.



- Når du har med en assistent og dere skal kjøre nedover bakke bør rullestolen kjøre baklengs og assistenten gå først og bremse. Dersom assistenten kjører rullestolen fremover nedover bakken er det en fare for at passasjereren i rullestolen glir fremover og ramler ut av rullestolen.

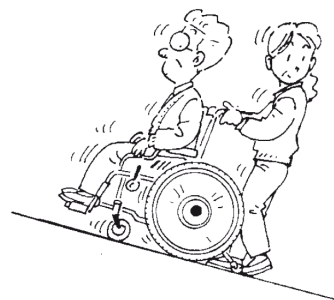

1.5.8. Kjøring opp og ned av fortauskanter

! ADVARSEL!

Rullestoler utstyrt med E-MOVE er bygget for å være lettere enn andre, tyngre elektriske rullestoler som bruker vanlige blybatterier som sikrer at tyngdepunktet blir ganske lavt. Med E-MOVE ligger tyngdepunktet høyere når brukeren sitter i rullestolen. Følgelig må du være mer forsiktig når du kjører opp og ned av fortauskanter.

- Når du kjører med elektriske drivhjul klarer rullestolen en nivåforskjell på 25 mm. Eventuelle større hindringer passerer ved at assistenten kjører rullestolen manuelt over kanten / hindringen.

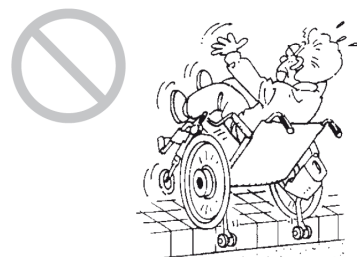

! ADVARSEL!

- Når du kjøre opp og ned av en fortauskant for første gang bør du ikke gjøre dette alene, men ha med deg din assistent.

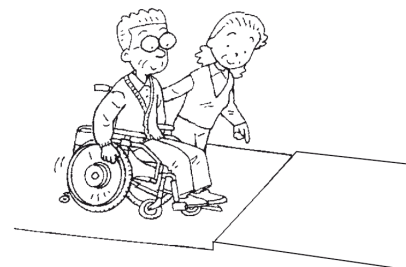

- Vær forsiktig så du ikke mister balansen når du kjører over en fortauskant.

- Når du kjører over en fortauskant kjør i rett vinkel mot fortauskanten. Ikke kjør diagonalt over fortauskanten.



- Siden svinghjulene er relativt små er det bare mulig å kjøre over lave fortauskanter. Vær derfor forsiktig når du kjører over fortauskanter med hjelp fra elektriske drivhjul.

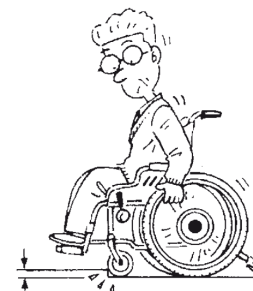

- Når du kjører rullestolen mellom et fortau og en veg, vær ekstra forsiktig med fortauskantene.

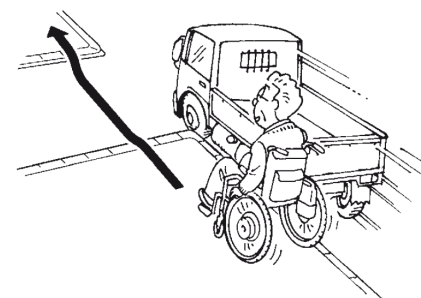

! ADVARSEL!

- Kjør alltid baklengs når du skal ned fra en fortauskant når du har en assistent med deg. Dersom assistenten kjører fremlengs ned en fortauskant er det fare for at passasjeren vippes ut av rullestolen.

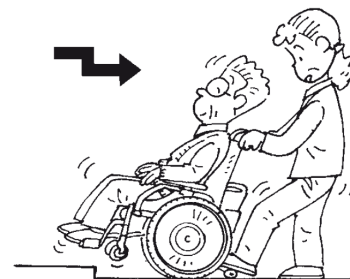

- Når du kjører opp og / eller ned en fortauskant og du har en assistent med, kan tippesikringen svinges bort hvis fortauskanten er så høy at det er nødvendig. Husk alltid å svinge tippesikringen tilbake straks kanten er passert og du skal kjøre videre.



1.5.9. Krysse vegen

! ADVARSEL!

- Du må ikke krysse vegen der det er forbudt for fotgjengere å krysse vegen.

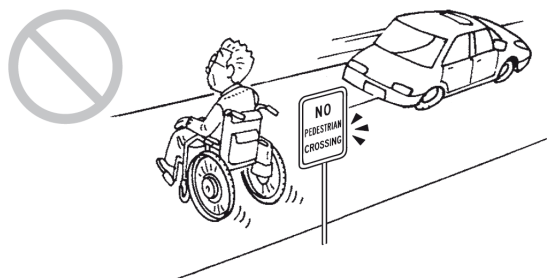

- Når du skal krysse en veg på en ukjent plass bør du ha med deg din assistent.

- Dersom det er lav batterikapasitet kan rullestolen stoppe mens du krysser vegen. Sjekk at du har nok batterikapasitet til å krysse vegen før du begynner å krysse.

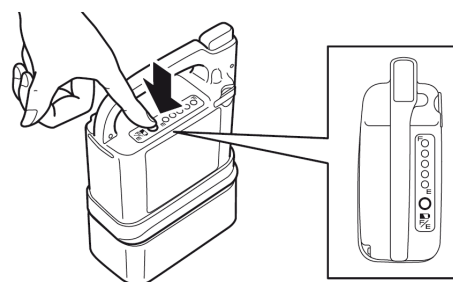

! ADVARSEL!

- Se alltid til venstre og til høyre før du krysser vegen.

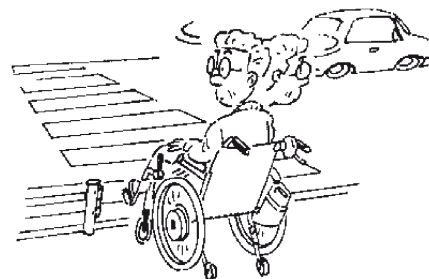

- Ikke kryss vegen hvis det er sikkerhetsrisiko forbundet med dette , f.eks. hvis det nærmer seg en bil .

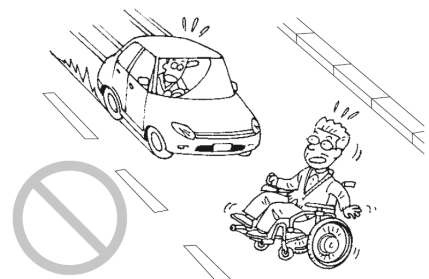

- Når du krysser vegen må dette gjøres så rettvinklet som mulig. Unngå å krysse en veg diagonalt.

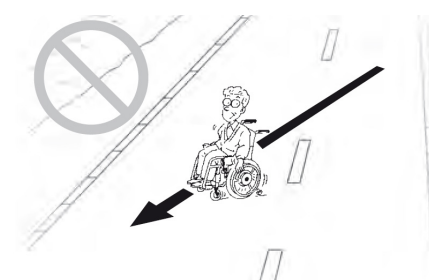

- Kryss vegen der det er trafikklys eller fotgjengerfelt.

- Når du krysser vegen på et fotgjengerfelt hvor det ikke er trafikklys, må du holde øye med trafikken.

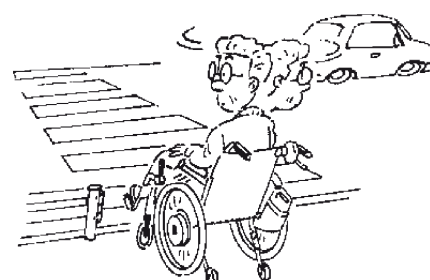

- Dersom det er trafikklys for fotgjengere må du følge signalet. Dersom signalet blinker grønt eller er rødt, må du ikke begynne med å krysse vegen.



- Dersom det er en bred veg kan signalet veksle før du har rukket over. På slike plasser må du vente til signalet veksler til grønt igjen slik at du har nok tid til å krysse vegen.

! ADVARSEL!

- Ved kryssing av veg der det ikke er trafikksignal eller fotgjengerfelt er det 3 trinn som du må gjøre før du krysser vegen:
 1. Stopp før du krysser vegen.
 2. Stopp slik at du er godt synlig for biler.
 3. Stopp der du har god oversikt over vegen både til høyre og til venstre.

1.5.10. Jernbaneoverganger

! ADVARSEL!

- Unngå jernbaneoverganger og kryssing av trikkeskinner der det er mulig.
- Dersom du ikke har mulighet til å unngå å krysse skinnegang så sørg for at du har en assistent med deg.

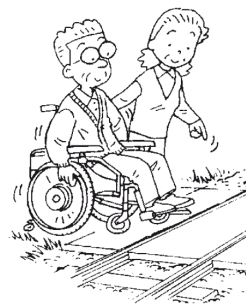

- Stopp alltid ved skinnegangen og se deg godt til venstre og høyre for sikkerhets skyld.
- Når du skal krysse en skinnegang så pass på at rullestolen kommer vinkelrett på skinnene. Dersom du kjører diagonalt kan svinghjulene på rullestolen bli hengende ned i skinnesporet.

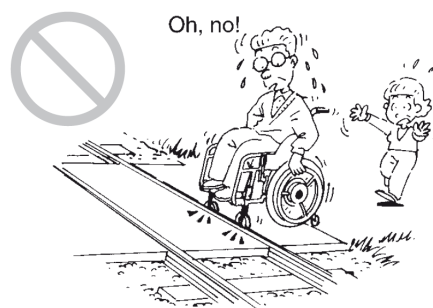

- Kjør aldri for nærme til kanten av jernbaneoverganger. Hjulene kan havne utenfor kanten. Skulle det oppstå en nødssituasjon, ikke få panikk. Be din assistent eller en annen person som står ved siden av deg om å trykke på alarmknappen og å flytte deg vekk fra skinnegangen så raskt som mulig.

1.5.11. Vanskelige forhold

! ADVARSEL!

Rullestoler utstyrt med E-MOVE er bygget for å være lettere enn andre, tyngre elektriske rullestoler som bruker vanlige blybatterier som sikrer at tyngdepunktet blir ganske lavt. Med E-MOVE ligger tyngdepunktet høyere når brukeren sitter i rullestolen. Følgelig må du være mer forsiktig når du kjører opp og ned av fortauskanter og under andre vanskelige forhold.

- Ikke kjør på grusveger, hullete veger, gjørmete veger og gangveger osv. Dersom du ikke har mulighet for å unngå slike veger, må du sørge for å ha en assistent med deg.

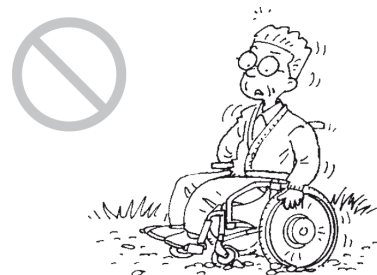

- Ikke kjør rullestolen på frossen og islagt mark. Du kan risikere å ikke klare å stoppe rullestolen.



- Kjør rundt snøfonner eller vannpytter. Alternativt må du sørge for å ha en assistent med deg.

På steder der du ikke kjenner forholdene eller rullestolen begynner å skli, kan du miste kontrollen og det er fare for at bremsene ikke virker.

Dersom du kjører rullestolen gjennom en dyp vannpytt og det kommer vann i motoren på de elektriske drivhjulene, kan rullestolen stoppe opp.



- Kjør rundt hvis du møter humper og hull i vegen eller fortauet som slutter i en skarp kant p.g.a. en bil-rampe el.l.

Dersom du kjøre rett ned i hullet eller mot den skarpe kanten kan rullestolen velte. Har du ikke mulighet til å unngå slike hinder må du sørge for å ha en assistent med deg for sikkerhets skyld.

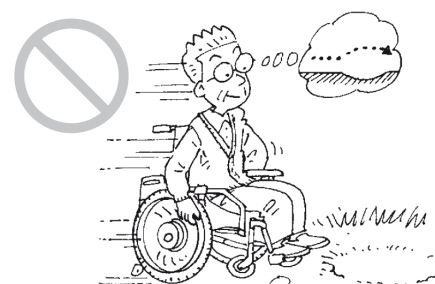

1.5.12. Parkeringsplasser

! ADVARSEL!

- Ikke kjør rett bak eller foran biler. Sjåføren kan eventuelt ikke se deg når du er midt bak eller foran bilen.

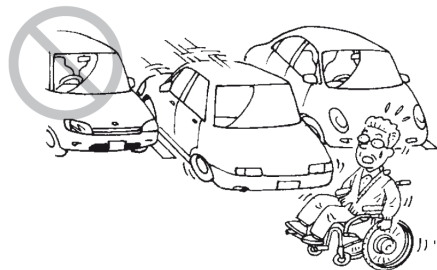

- Ikke kjør mellom biler på parkeringsplasser. Det er fare for at du kan skrape opp bilsiden eller bli fastklemt dersom en av bilene begynner å kjøre.

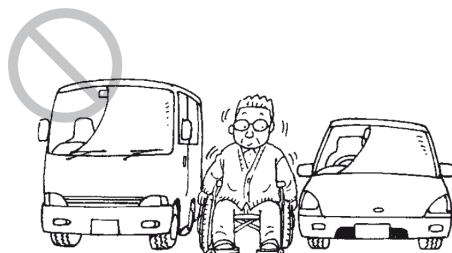

1.5.13. Offentlig og privat transport

! ADVARSEL!

- Når du skal reise med kollektivtransport må du på forhånd avklare om kjøretøyet er tilrettelagt for transport av rullestoler. Følg gjeldene regler og bestemmelser når du kjører ombord.

- Dersom du skal bruke privatbil må du bruke ett av bilens seter. Rullestolen med E-MOVE er ikke godkjent for å brukes som sete i bil. Rullestolen må lastes og sikres i bagasjerommet.

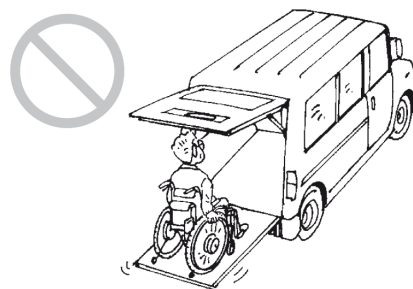

- Når du kjøre inn og ut av heiser må du sørge for å ha en assistent med deg for å garantere sikkerheten.

- Når du skal reise med tog må du ha med seg en assistent. Still opp rullestolen parallelt med skinnegangen / sporet, sett på bremsene. Noen perronger heller svakt ned mot skinnegangen. Hvis du er uheldig kan du trille ned på sporet og bli skadet.

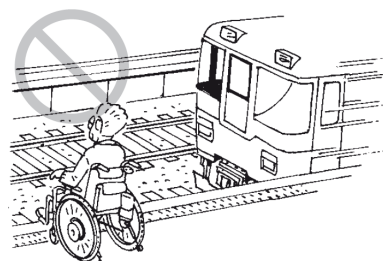

! ADVARSEL!

- Når du skal kjøre ombord eller av buss eller tog må du ha en assistent for sikkerhets skyld.

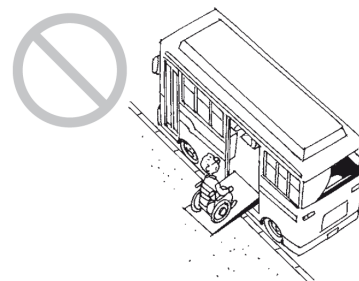

- Når du skal kjøre på eller av buss eller tog må du sjekke at tippesikringen står riktig før du setter deg i rullestolen.

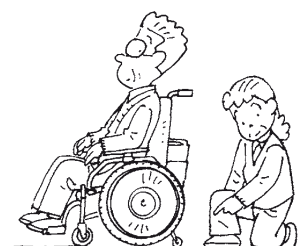

1.5.14. Trange rom og liten plass

! ADVARSEL!

- Når du skal sette deg i rullestolen hvor det er lite plass må du ta hensyn til omgivelsene. Dersom du støter borti personer eller gjenstander er det fare for at du kan falle eller at du kan skade folk rundt deg.



- Når du har stoppet hvor det er lite plass, pass på å slå av strømmen og slå på parkeringsbremsen. Dersom en person ved siden av deg støter borti drivringen med hånden eller armen, kan rullestolen plutselig settes i bevegelse og komme til å skade personer rundt deg.

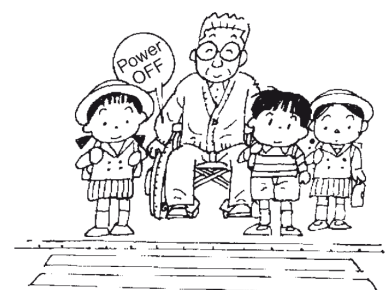

1.5.15. Transport og lagring av rullestolen

! ADVARSEL!

- Løft aldri en rullestol etter armlenen. Armlenen kan løsne og skade personer og omgivelser.



- Løft aldri en rullestol ved å holde i batteriet eller kabler. Disse kan løsne og forårsake skader på personer og utstyr.



- Ikke snu rullestolen opp ned. Dette kan føre til at deler av rullestolen faller av som igjen kan skade personer eller utstyr.

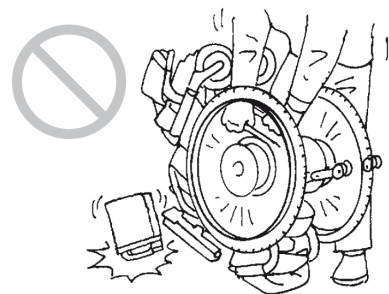

- Unngå å plassere hender og finger ved siden av og under seterøret. Det er en viss klem-fare hvis du gjør dette.

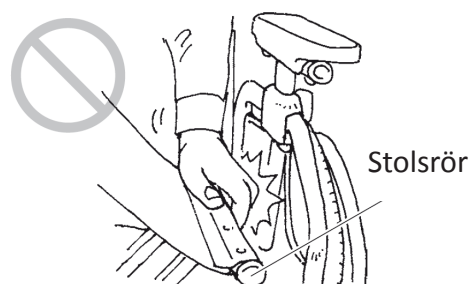

- Ved transport, ikke sett batteriet eller rullestolen på steder som kan bli veldig varme, eller i direkte sollys. Dette kan føre til feilfunksjoner og bidra til at batteriet blir skadet og får kortere levetid enn vanlig.



! ADVARSEL!

- Fjern alltid batteriet når det ikke brukes for å forhindre at strømmen plutselig slås på under lagring eller under transport.

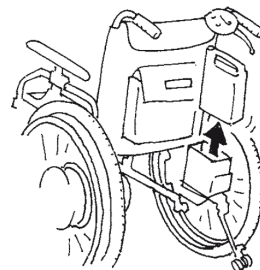

- Oppbevar alltid det frakoblede batteriet med beskyttelses-dekselet på. Eksponerte kontakter kan forårsake kortslutninger som kan føre til brann eller gjør at batteriet sprekker.



Skyddslock

- Batteriet skal aldri oppbevares der det kan bli vått av regn eller på plasser med høy luftfuktighet.

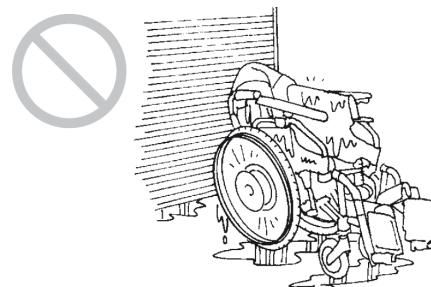

- Ikke ta vare på batterier som har vært utsatt for fukt over lengre tid. Ikke ta vare på batterier som er veldig skitne. Bruk av disse batteriene kan føre til feilfunksjoner.

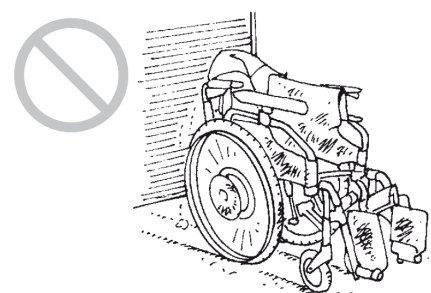

- Batteriet skal ikke oppbevares på plasser hvor det utsettes for direkte sollys eller hvor det blir høy temperatur.



! ADVARSEL!

- Rengjør aldri rullestolen og E-MOVE ved å spyle med vannslange. Bruk aldri damp eller høytrykksspyling til rengjøring. De elektroniske komponentene kan bli skadet og det kan føre til funksjonsfeil og -svikt.

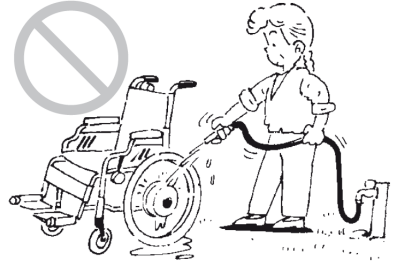

- Rengjør aldri med løsningsmidler som bensin og aceton o.l. Dette kan skade lakken og plastdelene.

**1.5.16. Assistentens oppgave i nødsituasjon****! ADVARSEL!**

- Når du får hjelp med rullestolen av en assistent og det oppstår en nødsituasjon, skal assistenten sette koblinghåndtaket i manuell stilling og kjøre rullestolen manuelt til en trygg plass.



1.6. Diagram, plassering av advarselsetikettene.

- Kraftenhet

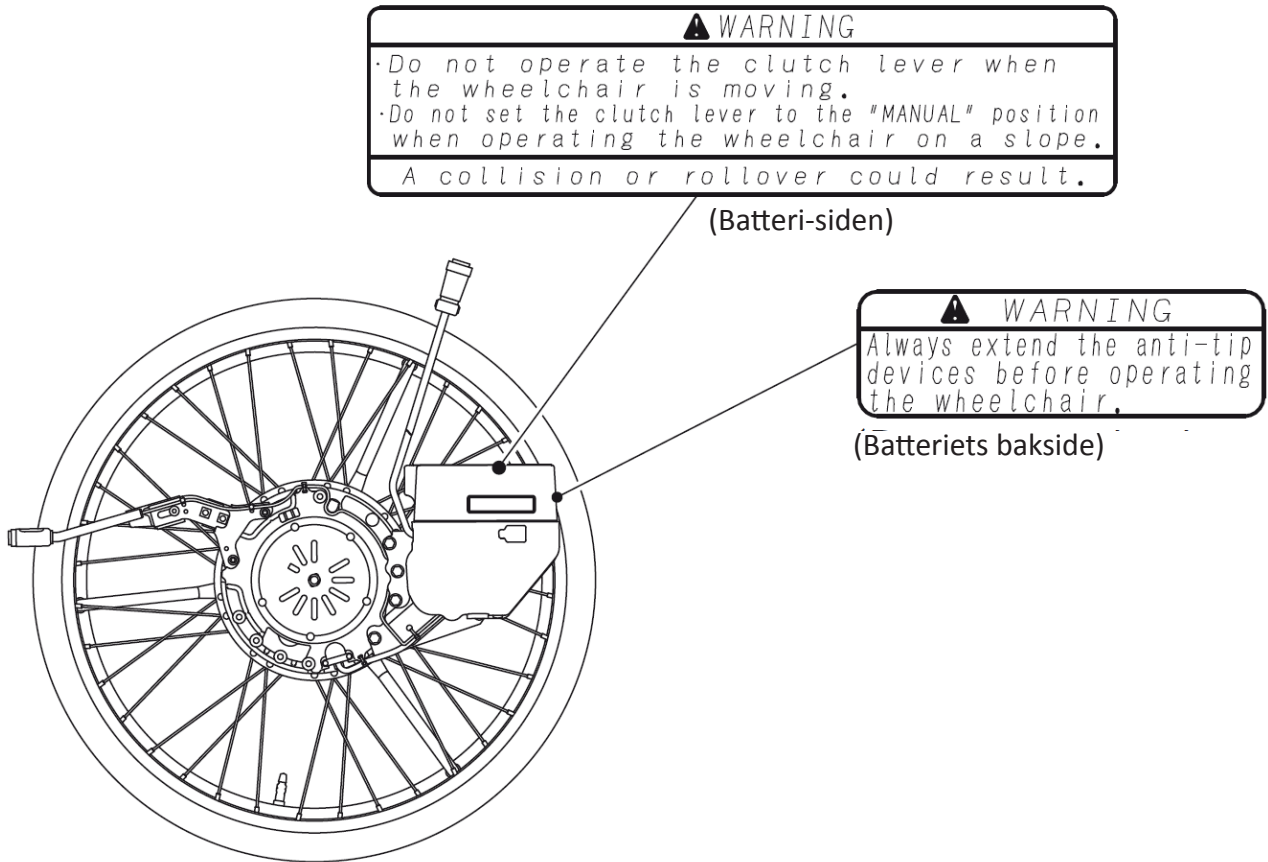

- Litiumionbatteri og lader

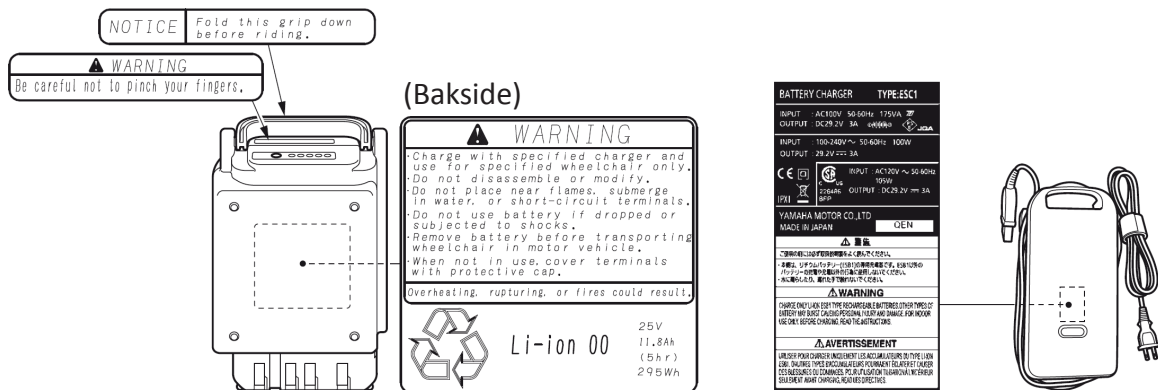

- Nickelmetallhydridbatteri og lader

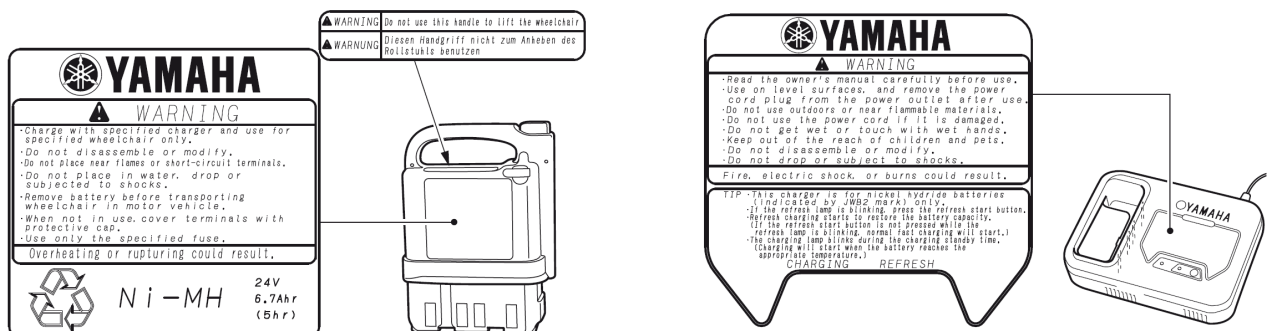

2. NAVN PÅ DELER

2.1. E-MOVE

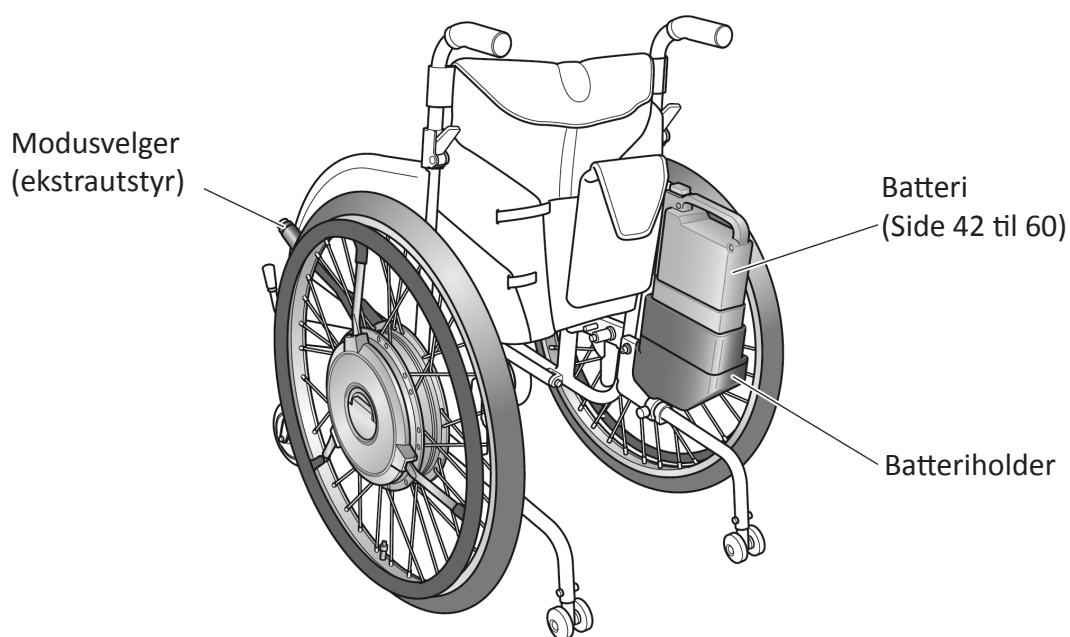
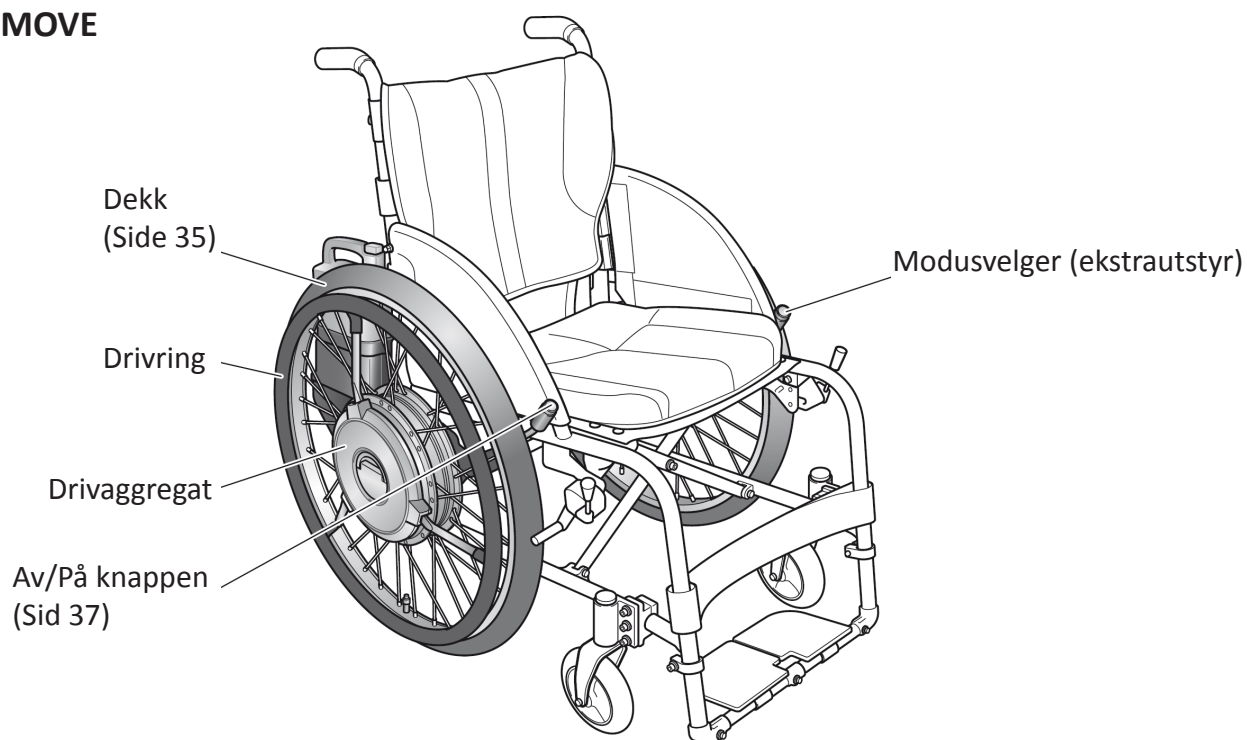

En nickel-hydriddbatterisats, alternativt en litiumionbatterisats medfølger.

2.2. Nickelmetallhydridbatteri (JWB2)

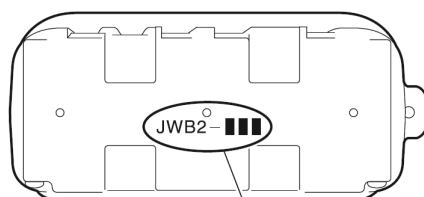
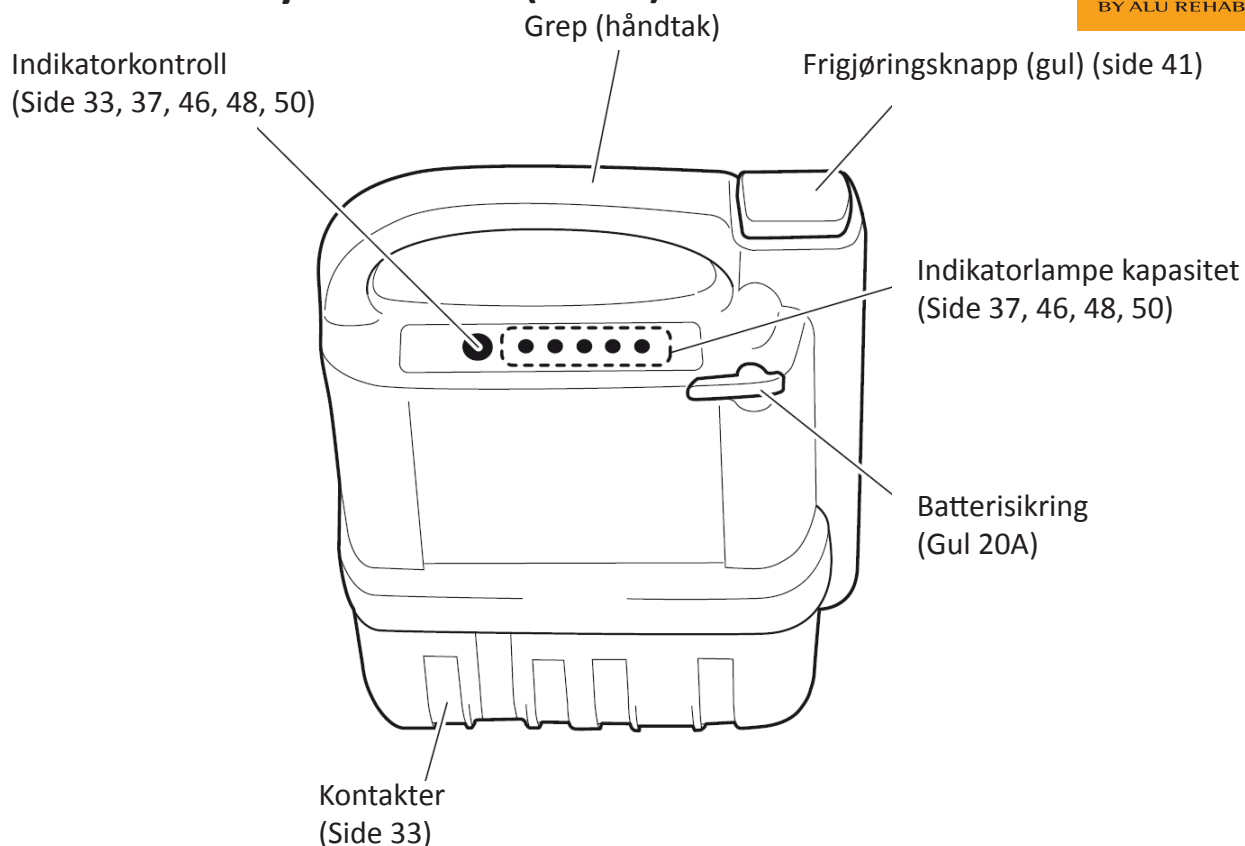

En kode som angir modellen (JWB2) og produksjonsnummeret er trykt på etiketten.

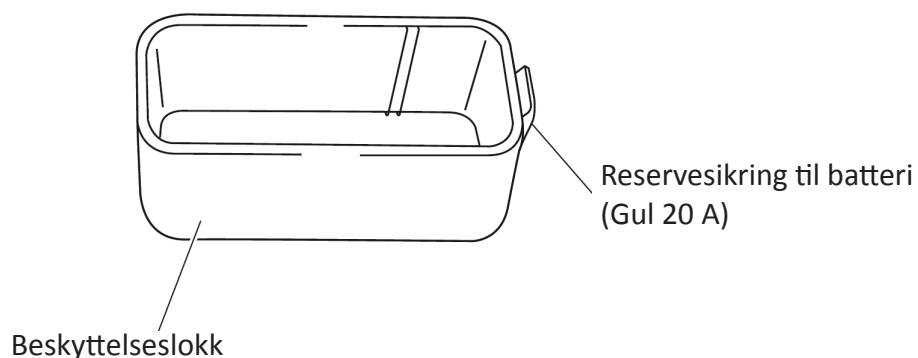

INFORMASJON

- Dersom batterisikringen utløses, skal du ta kontakt med din forhandler istedenfor å bytte den ut selv. Dersom du bytter sikringen uten å ha avklart hva som utløste sikringen, kan sikringen gå igjen, alternativt kan det oppstå funksjonsfeil på hovedenheten.

2.3. Lader til nikkelmetallhydridbatteri (JVM-2)

TYP: JVM-2

Kun til innendørs bruk

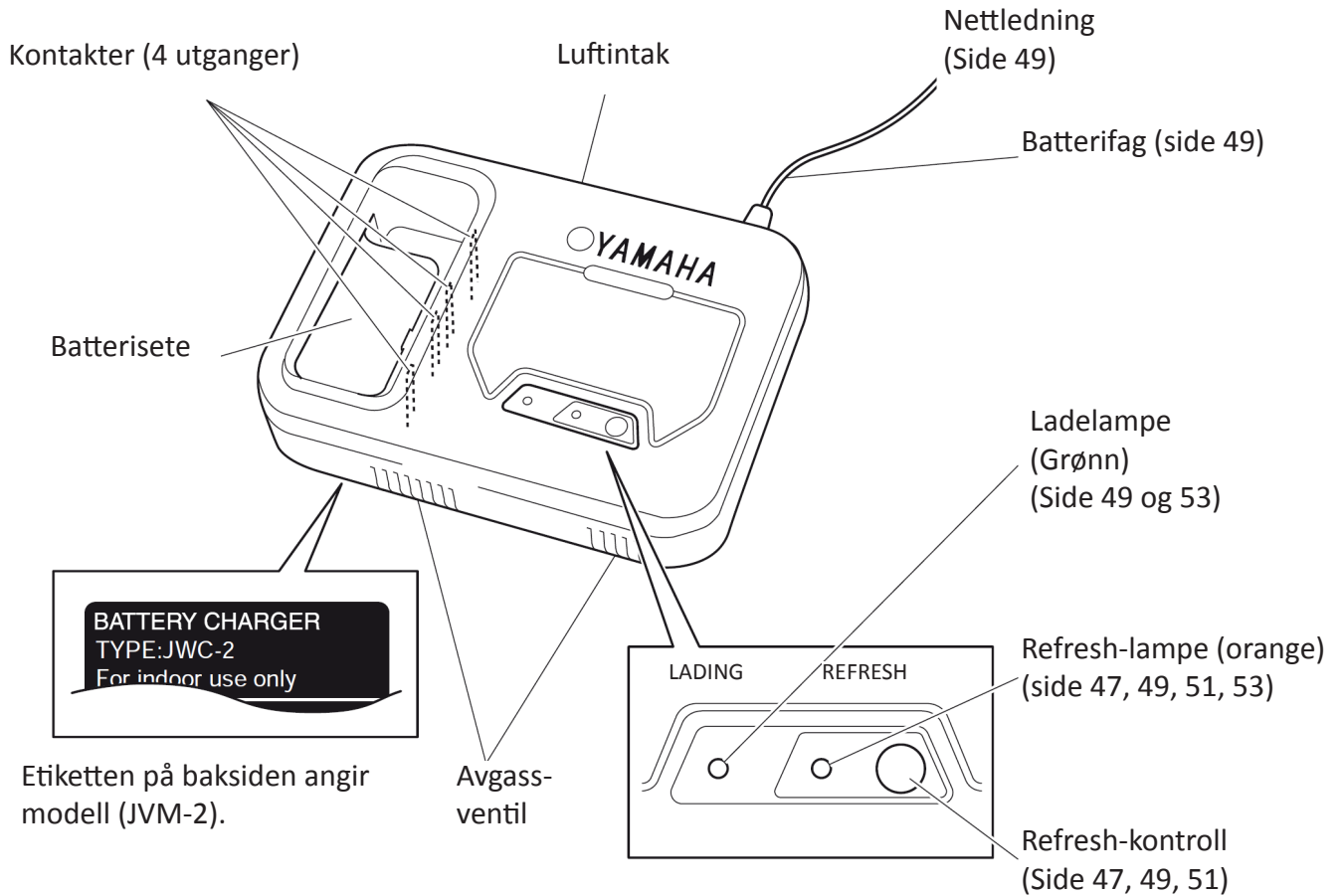

2.4. Litiumionbatteri (ESB1)

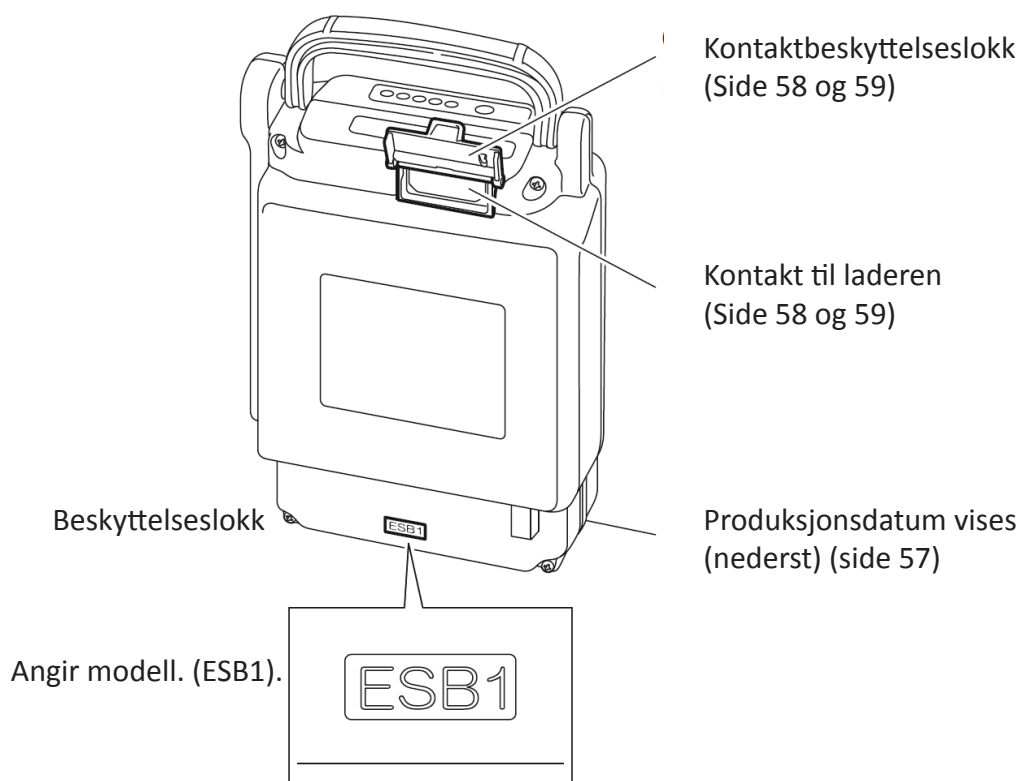
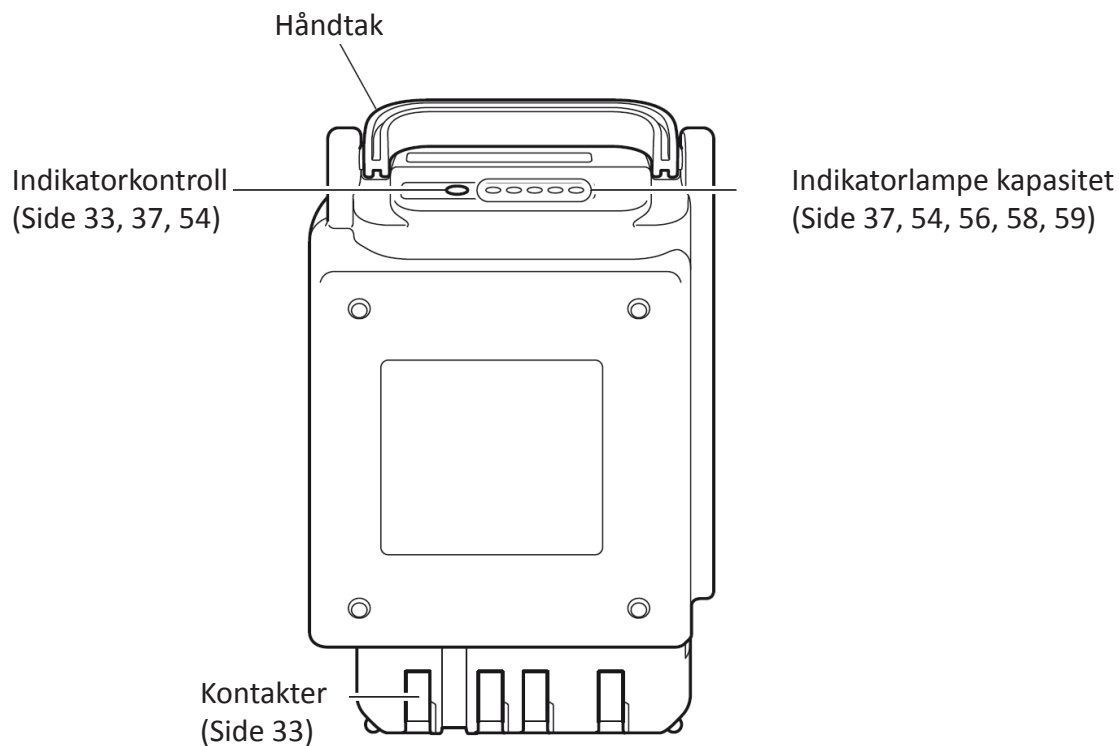

2.5. Batterilader, litiumionbatteri (ESC1)

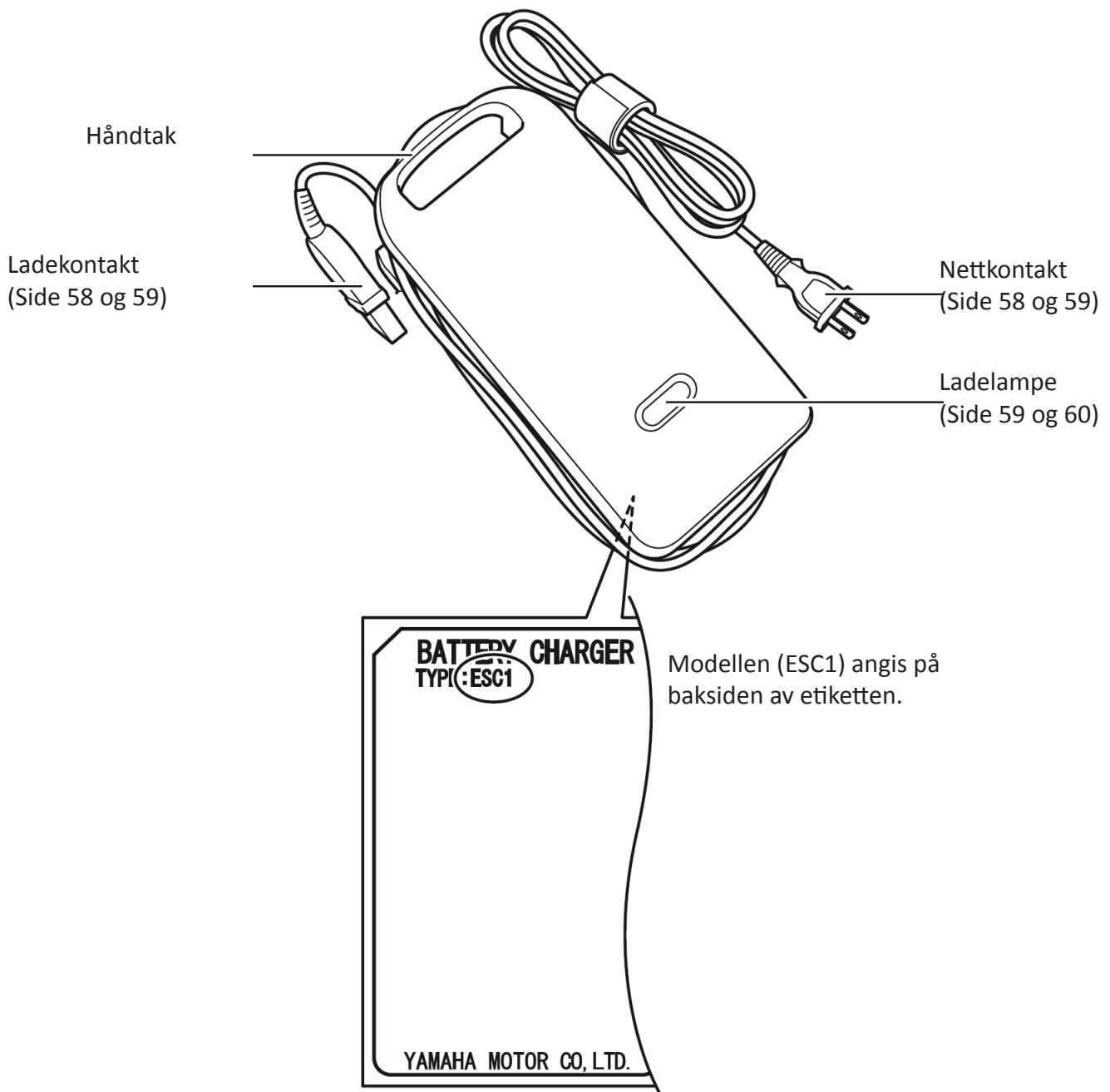

3. FØR DU SETER DEG I RULLESTOLEN

3.1. Inspeksjon av rullestolen

Inspiser rullestolen. Dersom du oppdager noen problemer, ta kontakt med din forhandler.

(1) Toppesikring

Kontroller toppsikringen som er montert på rammen til rullestolen for å være sikker på at den ikke er deformert eller kraftig skadet.

Kontroller sikkerhetshjulene på toppsikringen for å være sikker på at de står i rett høyde til å kjøre med rullestolen. For mer informasjon, se bruksanvisningen til rullestolen.

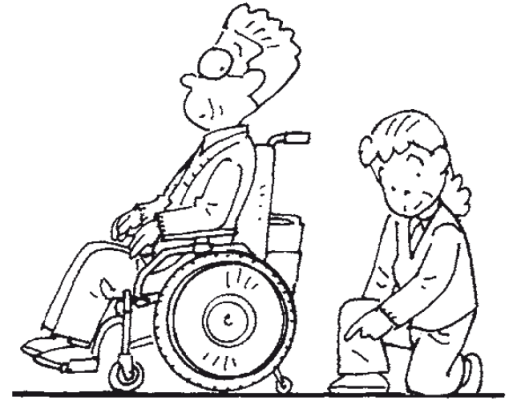

! ADVARSEL!

- Rullestolen kan velte dersom den kjøres når toppsikringene er fjernet eller ikke står i rett høyde og posisjon. Ikke bruk rullestolen hvis toppsikringene ikke er montert riktig og i riktig høyde. Toppsikringen skal bare svinges bort når du skal passere humper og kanter og lignede hindringer når du har med deg assistent.
- Dersom du fortsetter å bruke rullestolen til tross for at det er feil på selve rullestolen kan dette forårsake plutselige skader mens du kjører og det igjen kan føre til at rullestolen kan velte.

(2) Bakdekk

Kontroller at dekkene har dyp nok profil /mønster.
Kontroller slitebanen på dekkene for å være sikker på at det ikke er sprekker i dem.
Kontroller at det er nok luft i dekkene.
(Kontroller ved å trykke inn dekkene med fingeren.)
Om lufttrykket er for lavt, må du pumpe opp dekket til 450 kPa.

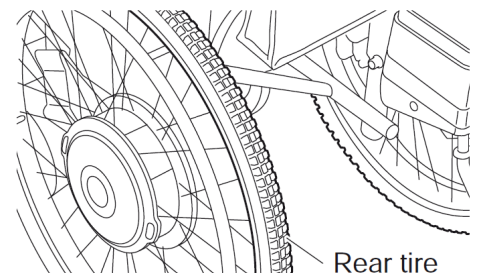

Bakdekk

(3) Parkeringsbrems

Kontroller at parkeringsbremsene virkelig er aktivert.
Skyv rullestolen fremover med bremsene aktivert på begge hjul for å være sikker på at dekken ikke beveger seg.
Kontroller parkeringsbremsene for å være sikker på at hjulene ikke vinger.

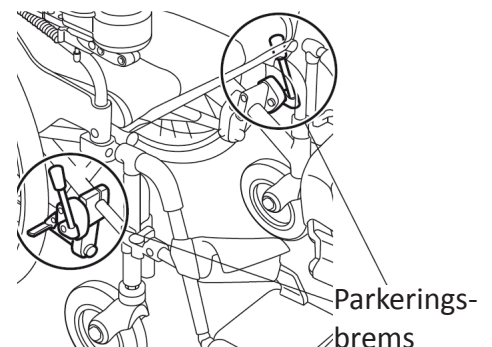

(4) Hjul

Kontroller hjulene for å sjekke at de ikke er deformerte eller skadet.

Kontroller området der hjulet møter rammen for å være sikker på at hjulene ikke vingler.

Kontroller at spilene ikke er deformert eller ødelagt.

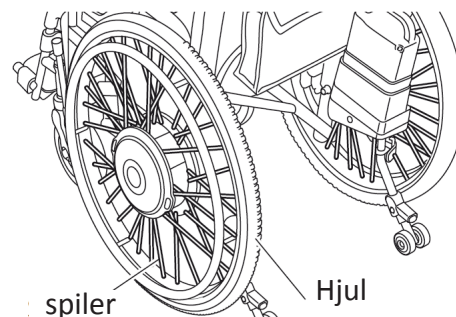

(5) Svinghjul

Kontroller at dekkene har dypt nok mønster.

Kontroller at dekkene ikke er skadet.

Kontroller gaflene til svinghjulene for å være sikker på at det ikke er sprekker i dem. Kontroller at mutterne ikke sitter løst.

! ADVARSEL!

- Dersom lufttrykket i drivhjulene blir lavere kan de tvær at parkeringsbremsene ikke tar. Kontroller alltid at lufttrykket er riktig.
- Dersom du fortsetter å bruke rullestolen til tross for at det er feil på selve stolen eller hjulene, kan du risikere at rullestolen plutselig går i stykker når du bruker den. Da er det fare for at den kan velte eller at du faller ut av den.
- Dersom du oppdager en feil på rullestolen når du inspiserer den, må du ta kontakt med din forhandler.

3.2. Kontroller klærne du har på

Bruk klær med lyse/ sterke farger som gjør at du synes godt når du bruker rullestolen. Ikke bruk rullestolen hvis du har på deg klær som er egnet for rullestolbruk. Se "1.5.5. Vanlig bruk (side 8).

! ADVARSEL!

- Ikke kjør rullestolen når du ikke har klær på som egner seg for rullestoler. Dersom du bruker rullestolen når du har på deg klær som ikke egner seg for bruk ved kjøring av rullestol, kan du eller andre i dine omgivelser bli skadet.

3.3. Kontroller rest batterikapasitet og installer batteriet på rullestolen

(1) Trykk på indikatorkontrollen for å kontrollere gjenværende kapasitet i batteriet. Gjenværende batterikapasitet vises med hjelp av indikatorlysene.

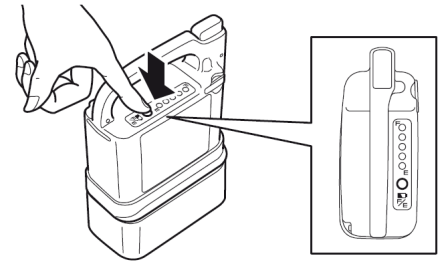

(2) Kontroller at kontaktene ikke er skitne eller rustet. Dersom kontaktene er skitne eller veldig rustet går det kanskje ikke an å bruke rullestolen.

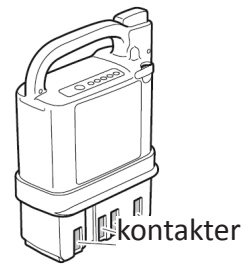

(3) Sett i batteriet på rullestolen.

<Slik installerer du nikkelmetallhydridbatteriet (Ni-MH)>

Slå av strømbryteren. Skyv inn batteriet til det klikker på plass.

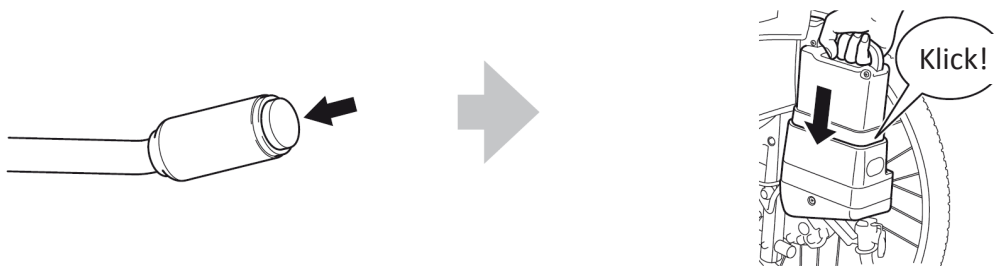

<Slik installerer du litiumionbatteriet (Li-jon 00)>

Slå av strømbryteren. Sett i batteriet.

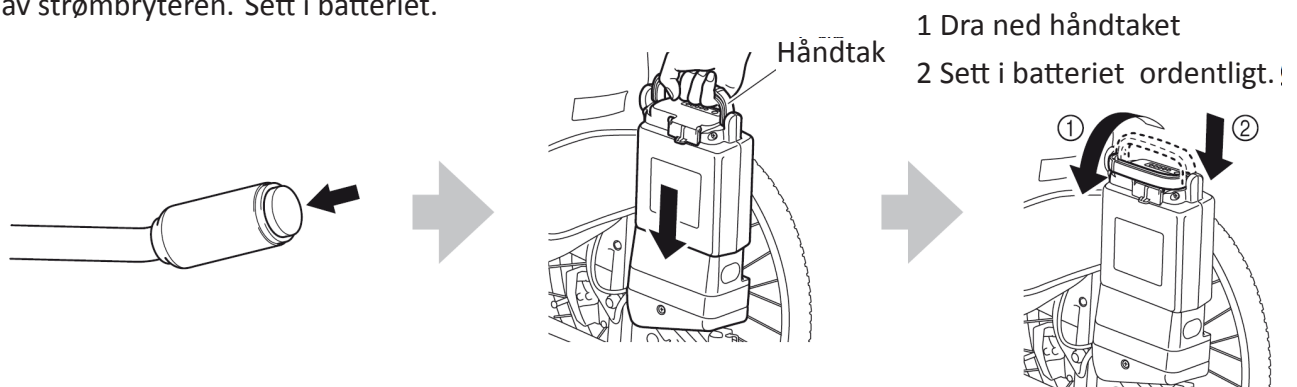

 **ADVARSEL!**

- Pass på at du ikke mister batteriet eller at det blir utsatt for slag og støt. Dette kan føre til at batteriet blir skadet, overopphetet eller sprekker.
- Ikke sett batteriet i holderen sin hvis det er skittent eller vått. Dette kan føre til kortslutning og lede til brann eller gjør at batteriet sprekker.

 **ADVARSEL!**

- Når du håndterer litiumionebatteriet, pass på at du ikke klemmer fingrene i håndtaket. Du kan skade fingrene dine.

INFORMASJON

- Ikke bytt batteriet når strømmen er på eller blir slått på. Dersom du gjør det kan batteripolene bli skadet og forårsake feil.

4. KJØRE MED RULLESTOLEN

4.1. Sitte i rullestolen

- (1) Plaser rullestolen på en plan og stabil plass og slå av strømbryteren.
- (2) Aktiver parkeringsbremsene. Dersom rullestolen mangler parkeringsbremseser må assistenten holde rullestolen ordentlig fast.
- (3) Sett deg ordentlig til rette i rullestolen slik at du ikke ramler ut.

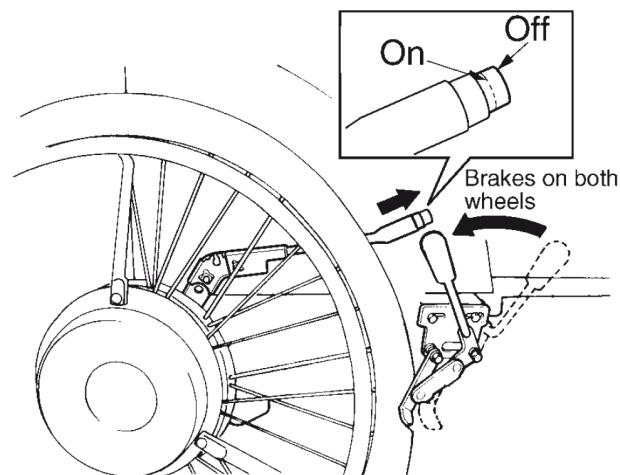

⚠ ADVARSEL!

- Sett rullestolen på en plass med plant og stabilt underlag. Dersom du parkerer rullestolen i en bakke og forsøker å sette deg i rullestolen der, kan du miste balansen og falle ut.
- Dersom du setter deg i rullestolen når parkeringsbremsene ikke er satt på kan rullestolen uventet begynne å trille, med fare for at du faller ut og skader deg. Sjekk alltid at parkeringsbremsene er satt på før du setter deg i rullestolen
- Bruker du en rullestol uten parkeringsbremseser må du be assistenten om å holde rullestolen fast før du setter deg i den. Hvis du er alene når du setter deg i en rullestol uten bremseser kan rullestolen plutselig begynne å rulle, med fare for at du skader deg eller andre i nærheten.

4.2. Flytte rullestolen

(1) Slå på strømbryteren. Hjelpemotoren er aktivert. Når varselampen har lyst i 3 sekunder blinker den samme antall ganger som antallet batterikapacitets-lys på displayet, i intervall på 2,5 sekunder. Dette gjentas siden to ganger for å varsle brukeren om at den gjenværende batterikapaciteten er lav.

(2) (Valgfritt) Dersom E-MOVE er utstyrt med en modusvelger og du trenger å skifte modus, skal du trykke på modusvelgeren. Du kan velge mellom 2 driftsmodus - modus 1 og modus 2.

Du stiller inn kjøreparameterne for de forskjellige modus ved hjelp av Smart Tune programmet. For å stille inn parameterne må du ta kontakt med din forhandler.

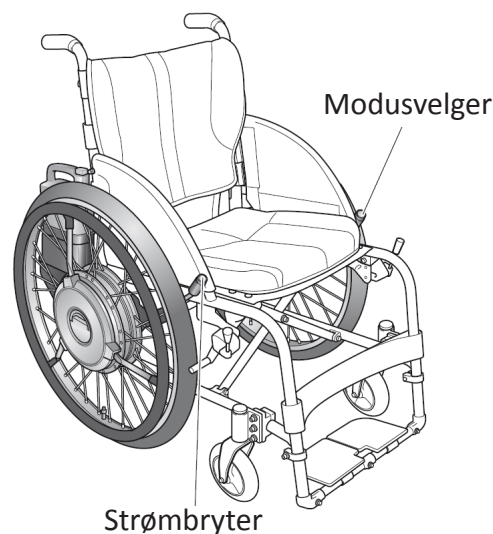

Modus 1: Modus 1 velges alltid automatisk når strømmen blir slått på..
LED-lampen lyser (PÅ). Piper en gang når modus 1 er valgt.

Modus 2: LED-lampen er slukket (AV). Piper to ganger når modus 2 er valgt.

(3) Løse parkeringsbremsene

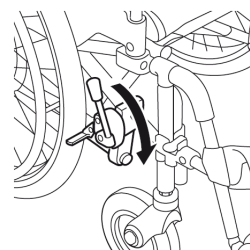

(4) Rullestolens hjelpemotor tilfører servokraft når du drar drivringen framover eller bakover. Dersom du er nybegynner, se side 38 og 39 og øv på de grunnleggende funksjonene til du behersker dem.



TIPS

Dersom summetonen høres og rullestolens hjelpekraft ikke virker:

Dersom du bruker kraft på drivringen samtidig med at du slår på strømmen, hører du et varselssignal og sikkerhetssystemet blir aktivert. Det går da ikke an å kjøre rullestolen.

Slipp drivringene og slå strømmen av og på igjen.

TIPS

Dersom summetonen høres mens du kjører:

Dersom motoren belastes for hardt når du kjører, vil du høre summeren uavbrutt (lang Pi—, Pi—).

(a) Er nyttelasten for høy? Max-belastningen for E-MOVE er 130 kg. Ikke overskrid maxlasten.

(b) Forsøker du å kjøre opp en bratt bakke?

E-MOVE er konstruert for skråninger på maksimalt 6 grader. Velg en vegstrekning som ikke overstiger dette.

4.3. Kontroll av den gjenværende batterikapasiteten under drift

Under drift kan du alltid kontrollere den gjenværende kapasiteten i batteriet med hjelp av indikatorlampen for gjenværende batterikapasitet.

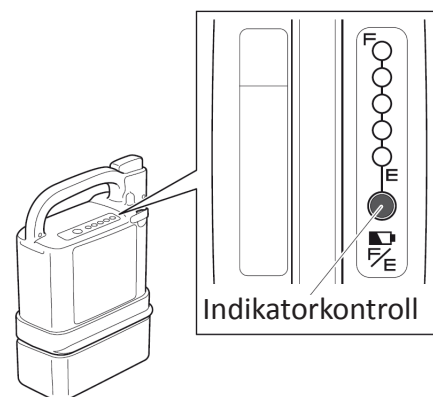

- (1) Når batteriets gjenværende kapasitet blir lavere enn 10 %, blinker varselampen og en kort summetone lyder fire ganger ("Pi Pi Pi Pi").

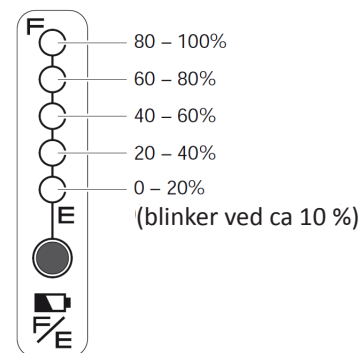

- (2) Når batteriet er utladet, tennes varselampen og en lang summetone lyder en gang ("Pi—") før rullestolen stopper.

4.4. Øvrige funksjoner

- (1) Automatisk avstengningsfunksjon

Dersom joysticken ikke er i bruk i løpet av 5 minutter etter at strømmen ble slått på, blir strømmen slått

⚠ ADVARSEL!

av automatisk. For å komme i drift igjen må du slå av strømbryteren før du slår den på igjen. Tiden for automatisk avstengning kan innstilles. Kontakt din forhandler hvis dette er ønskelig..

- Når summetonen lyder for å indikere at batterinivået er lavt bør du umiddelbart kjøre rullestolen til en plass der det er sikkert å stoppe. Slå deretter av strømmen og lade batteriet eller bytt til et ekstras batteri (selges separat). Du kan havne i en farlig situasjon dersom hjelpemotoren ikke kan brukes f.eks. når du krysser en veg.

4.5.Øve på grunnleggende funksjoner

(1) Øv på de grunnleggende funksjonene på et sikkert, plant og stort område.

Grunnleggende funksjoner 1

1 Begynn med å lære deg hvordan man bruker drivringen.

- Skyv først på drivringen ganske langsomt og forsiktig.



2 Opparbeid deg en følelse av hvordan drivringen fungerer.

- For å kjøre langsomt, skyv drivringen forsiktig.
- For å kjøre fort, skyv litt sterkere på drivringen.
- For å stoppe, skyv drivringen litt bakover.



3 Prøv å kjøre på følgende måte:

- Kjør fremover og stopp



- Bakke/rygge

- Lær deg å kontrollere rullestolen og bli kjent med kjøreegenskapene når du rygger.
- Se deg alltid bakover når du rygger.



- Svinge

- Kjør svinger på stedet.
- Øv deg på å svinge til høyre og til venstre.

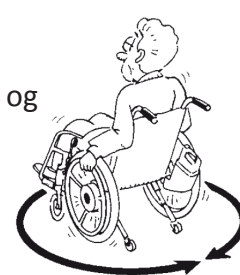

- S-kurver

- Øv til du kan kjøre i ønsket retning.
- Øv på å få en følelse av hastighet og timing når du svinger

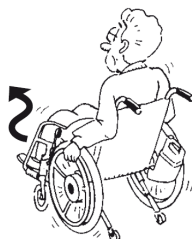

Unnvike hindringer

- Øv på å unnvike hindringer.
- Stopp før du kommer fram til hindringen

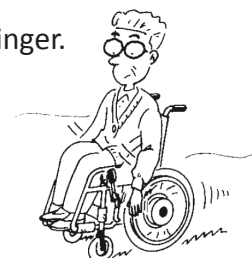

4 Tilpass den maximale hastigheten til mellomhøye og høye hastigheter, og øv på samme måte.

INFORMASJON

- Dersom du har en assistent, vær forsiktig så du ikke kjører på han/henne når du rygger.

(2) Øv på en plass der du kommer til å bruke rullestolen.

Grunnleggende funksjoner 2

1 Fortau

- Vær forsiktig så du ikke kjører på fotgjengere og hindringer.
- Tilpass rullestolkjøringen til forholdene i vegbanene.



2 Komme seg opp og ned fra forskjellige nivåer.

- Lær deg hvordan du kommer deg sikkert opp og ned av fortauskanter, og lær deg hvilke begrensninger det er.
- Stopp rullestolen ved en fortauskant og kjør forsiktig fremover.



Nivåforskjeller

3 Overganger

- Pass på at du har nok tid på deg til å passere overgangen trygt.
- Pass på fortauskanten mellom vegbanen og fortauet.

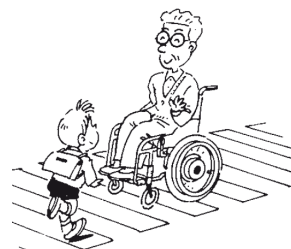

4 Bakker

- Opparbeide deg en følelse av hvordan det er å kjøre opp og ned bakker.
- Begynn forsiktig i oppoverbakke.

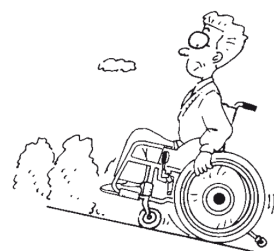

5 Automatiske dører

- Øv deg i å stoppe i riktig avstand.

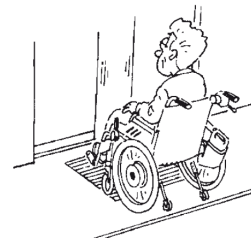

TIPS Kontroller vegforholdene på vegene du kjører daglig.

Er det stor høydeforskjeller, bratte bakker eller ujevnt vegdekke?
Forsøk å finne fram til veger som ikke har slike farlige hindringer.

5. ETTER BRUK AV RULLESTOLEN

5.1. Ta seg ut av rullestolen

(1) Parker rullestolen på et plant underlag.

(2) Slå av strømbryteren.

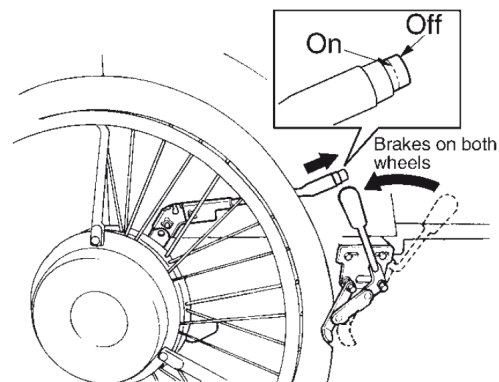

(3) Aktiver parkeringsbremsene.

(4) Flytt deg fra rullestolen til en seng, osv.

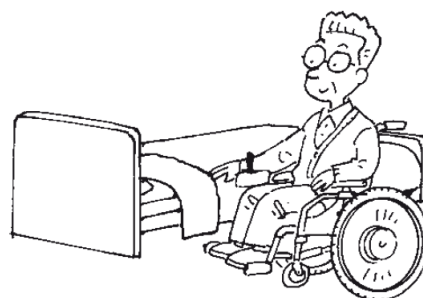

⚠ ADVARSEL!

- Når du ikke trenger hjelpemotoren lenger, slå av strømmen. Dersom strømmen fremdeles står på når du tar deg ut av rullestolen, kan du ved et uhell komme til å være borti drivringene og få rullestolen til å begynne å rulle. Dermed kan du eller folk i dine omgivelser bli skadet.
- Ta deg ut av rullestolen der det er plant og stabilt underlag. Dersom du parkerer rullestolen i en skråning og forsøker å flytte deg til en seng eller stol, kan du miste balansen og falle ut av rullestolen.
- Dersom parkeringsbremsene ikke er satt på og du tar deg ut av rullestolen, kan den plutselig begynne å rulle og du risikerer å falle og skade deg. Pass på at parkeringsbremsene alltid er satt på når du skal ut av rullestolen.

5.2. Ta bort batteriet

Koble batteriet fra rullestolen. Oppbevar batteriet med beskyttelsesdekselet på.

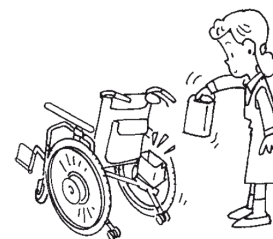

<Slik fjerner du nickelmetallhydridbatteriet (Ni-MH)>

Slå av strømbryteren.

Koble fra batteriet ved å trekke det rett ut samtidig som du trykker på frigjøringsknappen.

Oppbevar batteriet med beskyttelsesdekselet på.

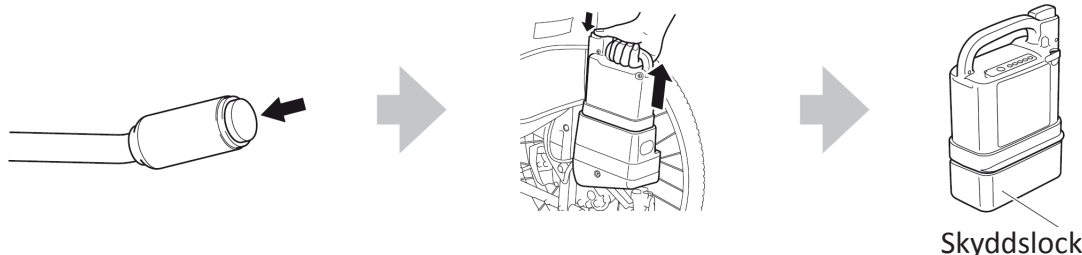

<Så avlägsnar du litiumjonbatteriet (Li-jon 00)>

Slå av strømbryteren.

1 Sett håndtaket oppreist.
2 Koble fra batteriet ved å trekke den rett ut. (Ikke trekk det diagonalt.)

Oppbevar batteriet med beskyttelsesdekselet på.

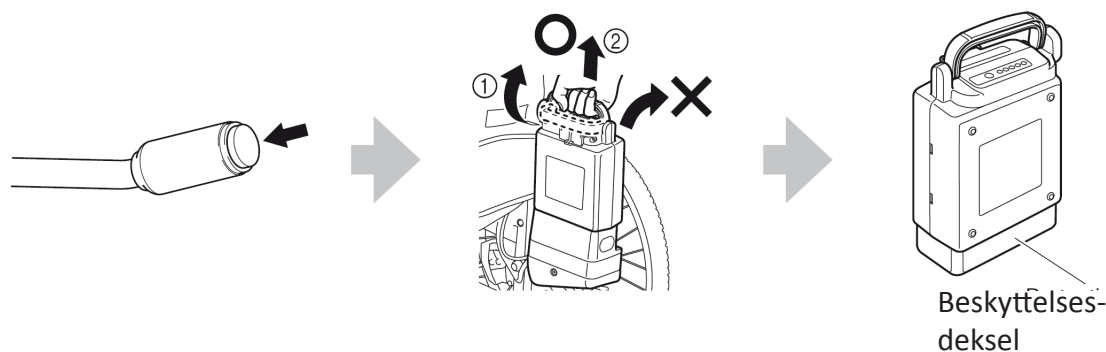

⚠ ADVARSEL!

- Oppbevar alltid det frakoblede batteriet med beskyttelseslokket på. Eksponerte kontakter kan forårsake kortslutninger og føre til brann eller gjør at batteriet sprekker.

6. Håndtering av batterier og ladere

6.1. Batterityper

Det finnes to typer av batterier som du kan bruke i E-MOVE.

Sigen batterienes egenskaper og lademetode er forskjellig, må du først kontrollere hvilken type batteri du vil bruke.

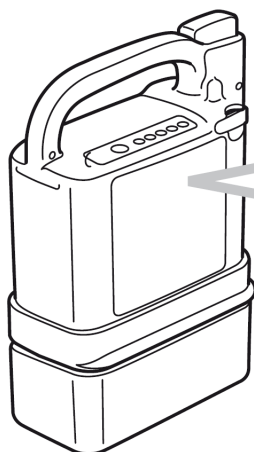

Kontroller etiketten på batteriet.
Etiketten på nickelmetallhydridbatteriet
viser **“Ni-MH”**.

Etiketten på litiumionebatteriet viser
“Li-ion 00”.

Nickelmetallhydrid- og litiumionebatterier leveres med tilhørende ladere.

Les “7. Nickelmetallhydridbatteri og lader” dersom du bruker et nickelmetallhydridbatteri, og

“8. Litiumionebatteri og lader” dersom du bruker et litiumionebatteri.

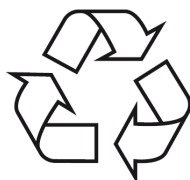

Batterigjenvinning

Batteriet til E-MOVE er et batteri som kan gjenvinnes og som inneholder verdifulle råvarer. Ta kontakt din forhandler for å gjenvinne dine brukte batterier.

6.2. Vedlikehold

Pass på at kontaktene på batteriet og laderen alltid er rene. Dersom kontaktene er skitne, tørk av dem med en tørr klut. Ikke bruk en fuktig klut eller ta på kontaktene. Du kan få elektrisk støt hvis du gjør noe av dette. Dersom utsiden av batteriet eller laderen er skitten, tørk av med en klut. Dersom batteriet og/eller laderens utside er veldig skitten, tørk av dem med en fuktig klut.

6.3. Advarsler og instruksjoner for gjeldende batterihåndtering

⚠ ADVARSEL!

1. Dersom du bruker disse batteriet eller de tilhørende laderne på feil måte, kan det lede til varmeutvikling, at batteriet sprekker, elektriske støt eller personskader. Følg derfor instruksjonene nedenfor nøye.
2. Dersom batteriet eller laderen er deformert eller avgir uvanlig lukt, eller om du legger merke til andre uregelmessigheter, må du ikke bruke batteriet eller laderen.
3. Vær forsiktig slik at du ikke klemmer fingrene når du setter i eller tar ut litiumionebatteriet
4. Ikke berør metallkontaktene på batteriet eller laderen direkte med fingrene. Ikke rengjør kontaktene med en våt klut. Det kan føre til støt eller kortslutninger.

Ikke bruk annen lader enn den som er oppgitt til å lade batteriet med. Bruk ikke batteriet sammen med annet enn den rullestolen det er levert med.

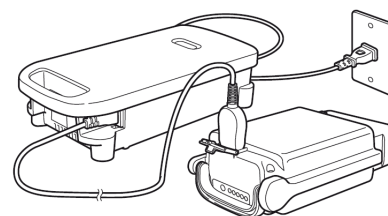
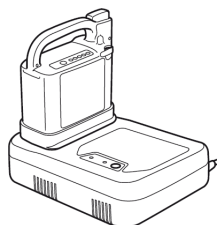

Ikke demonter eller modifierer batteriet.

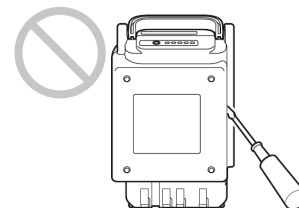
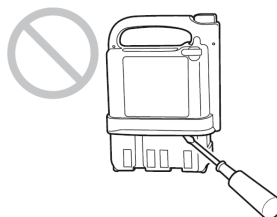

Sett aldri batteriet i nærheten av åpen ild. Kast aldri batteriet på bål.

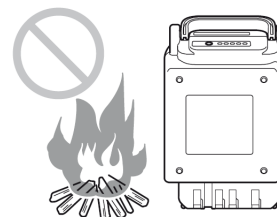

Legg aldri batteriet i vann og unngå å få vannsprut på batteriet.



Fjern batteriet fra rullestolen når den skal transporteres f.eks. i bil.

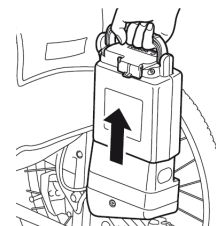
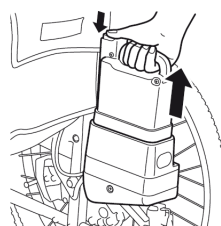

! ADVARSEL!

• Dersom du bruker disse batteriet eller de tilhørende laderne på feil måte, kan det lede til varmeutvikling, at batteriet sprekker, elektriske støt eller personskader. Følg derfor instruksjonene nedenfor nøye.

Ikke kortslutt kontaktene på batteriet med kabler eller andre metallgjenstander. Sett alltid på beskyttelses-dekselet når batteriet ikke er i bruk.

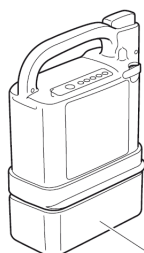

Beskyttelses-deksel.

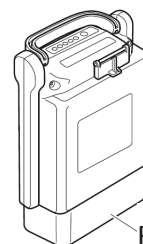

Beskyttelses-deksel.

Ikke oppbevar batteriet hvor barn og husdyr kan komme bort i det.

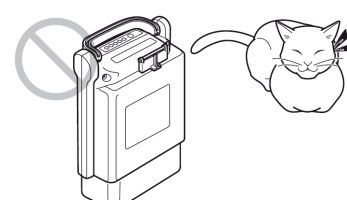

Ikke la batteriet falle eller utsett det for støt eller slag.



Ikke bruk batteriet hvis det er skadet eller ødelagt.

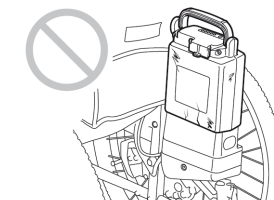
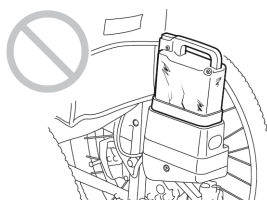

Ikke sett batteriet til lading hvor barn eller husdyr kan komme i nærheten av det.

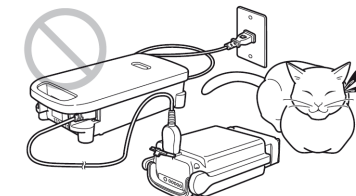
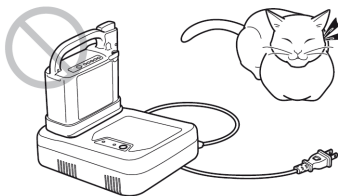

Sett alltid laderen på et fast og jevnt underlag. Trekk ut laderens støpsel fra veggkontakten når laderen ikke er i bruk.

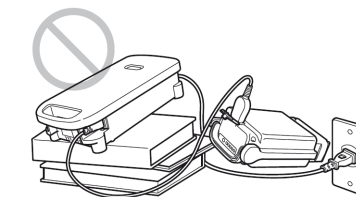
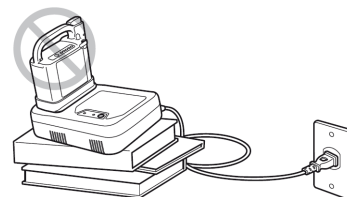

⚠ ADVARSEL!

• Dersom du bruker disse batteriet eller de tilhørende laderne på feil måte, kan det lede til varmeutvikling, at batteriet sprekker, elektriske støt eller personskader. Følg derfor instruksjonene nedenfor nøye.

Ikke bruk laderen utendørs eller i nærheten av lett antennelige materialer.

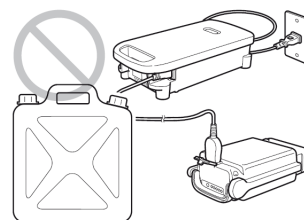
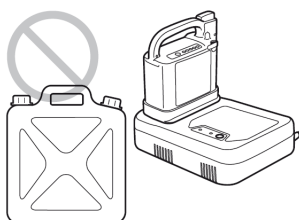

Bruk aldri en skadet kabel

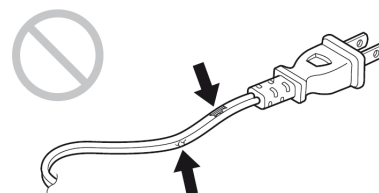

Legg aldri laderen i vann. Unngå å få vannsprut på den.

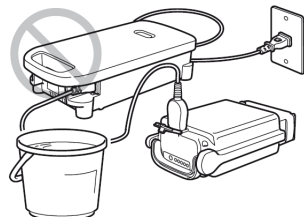

Ikke demonter eller modifier laderen.

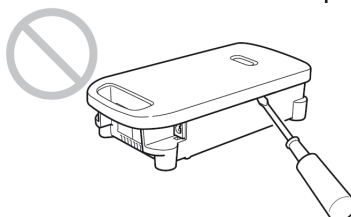
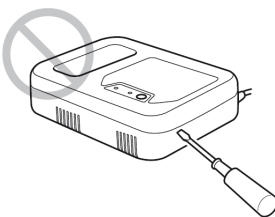

Ikke la laderen falle eller utsett den for støt og slag.



Pass på at luftventilene på laderen ikke er blokkert mens ladingen pågår.
Pass på at laderen står fritt slik at varmen kan ledes bort fra den mens ladingen pågår.

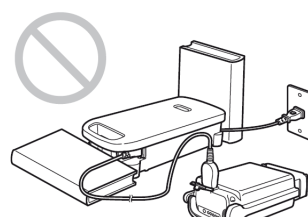
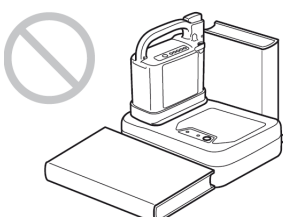

7. NIKKELMETALLHYDRIDBATTERI OG LADERE

7.1. Egenskaper hos nikkelmetallhydridbatteriet (JWB2)

- Utstyrt med BMC (Battery Management Control System) (innebygd mikroprosessor)
Dette er et innebygd mikro-datasystem som bruker en datamaskin for å overvåke ladnings-/utladnings status, driftsforhold og temperatur.
- Miljøvennlig batteri som ikke inneholder kvikksølv eller kadmium.
- Kompakt med høy kapasitet. (Kapasitet: 24 V × 6,7 Ah)

7.2. Slik bruker du nikkelmetallhydridbatteriet (JWB2)

- (1) Sette batteriet på plass og ta det bort fra rullestolen.
For veiledning om hvordan du setter batteriet på plass og hvordan du fjerner det fra rullestolen, se "3. Før du setter deg i rullestolen" og "5. Etter bruk av rullestolen".
- (2) Kontroll av batteriets gjenværende kapasitet

Trykk på indikatorkontrollen for å vise batteriets gjenværende kapasitet.

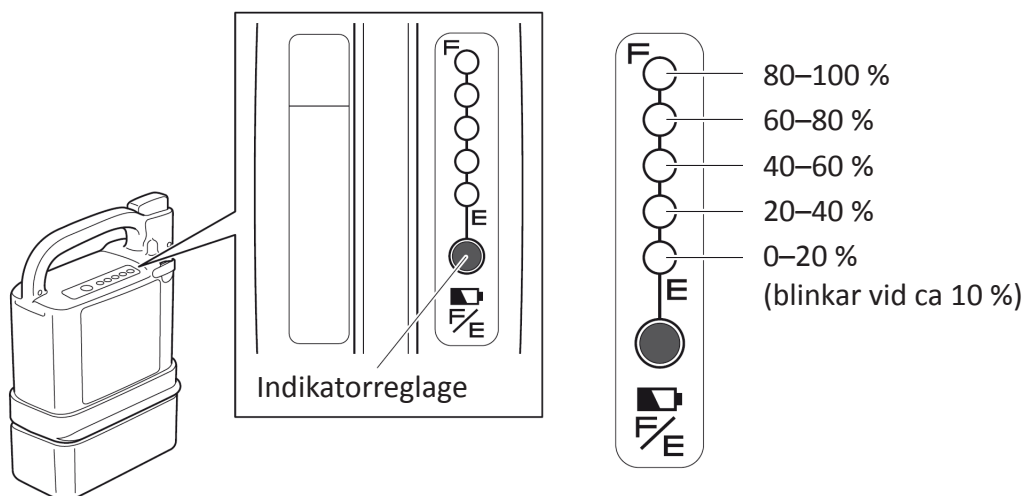

- (3) Oppbevaring av batteriet

Oppbevar batteriene på en kjølig og tørr plass. (En plass med en temperatur på mellom 10 °C – 25 °C er optimalt for lagring.)

Lad opp batteriet dersom du planlegger å ikke bruke batteriet over lengre tid.

Skal du lagre batteriet i mer enn 3 måneder uten å bruke det, må du allikevel lade det hver tredje måned. Sett alltid på beskyttelsesdekslet når batteriet står lagret.

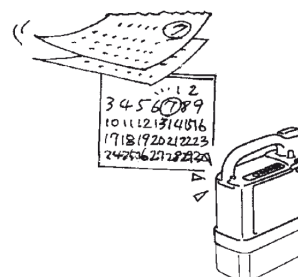

7.3. Egenskaper hos og håndtering av nikkelmetallhydrid-batteriet (JWB2)

(1) Omgivelsestemperaturer

Avhengig av omgivelsestemperatur kan rekkevidden eventuelt forkortes.

For å få maksimalt ut av batteriet anbefaler vi at du bruker batteriet under følgende forhold:

Ved bruk på rullestolen:

Temperaturområde mellom 0 til 35 °C

Ved fjerning fra rullestolen og ved oppbevaring:

Temperaturområde mellom 10 til 25 °C

Ved lading:

Temperaturområde mellom 10 til 25 °C

- Oppbevaring / lagring av batteriet ved altfor høye og altfor lave temperaturer fører til at batteriet brytes ned raskere, samtidig som kapasiteten reduseres unødvendig raskt.
- Bruk av rullestolen i altfor lave temperaturer fører til at batterikapasiteten forringes raskt. For informasjon om nedbrytning, se "Forringelse av batteri-ytelsen" på neste side.

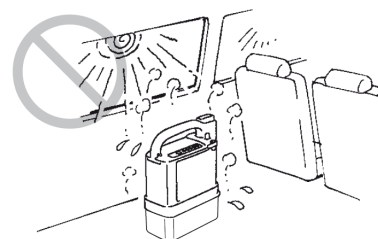

(2) Minneeffekt og refresh-ladning

Dersom et nikkelmetallhydridbatteri gjentatte ganger ikke blir helt utladet som en del av ladesyklusen, oppstår et fenomen som kalles minneeffekt og som gjør at den tilgjengelige batterikapasiteten reduseres.

Minneeffekten kan unngås og elimineres gjennom at batteriet utlades helt før det lades fullt igjen. (refresh-lading).

Dersom refresh-lyset blinker mens lading pågår, trykker du på refresh-knappen for å utføre en refresh-lading.

Refresh-lading tar lengre tid enn en vanlig lading.

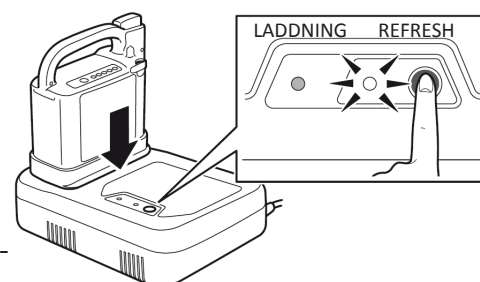

For informasjon om refresh-lading, se "7.5. Refresh-lading av et nikkelmetallhydridbatteri (JWB2)" (side 51).

(3) Ytelsesreduksjon hos batteriet

Alle batterier er forbruksvarer. Batterier brytes ned gradvis og kapasiteten minsker med tiden og med bruken.

Hvor mye batterikapasiteten reduseres er avhengig av bruksforholdene. For et nikkelmetallhydridbatteri reduseres kapasiteten til cirka 60 % av kapasiteten hos et nytt batteri etter 300 lade-/utladingssyklus, ved normal bruk.

Selv om et batteri ikke er i bruk, når den lagres over lengre tid, kommer det å svekkes og kapasiteten blir redusert.

Når du bruker flere batterier, pass på å veksle mellom dem.

Hvor mye nikkelmetallhydridbatteriets ytelse har blitt redusert kan du kontrollere når ladingen er fullført gjennom å trykke på indikator-kontrollen.

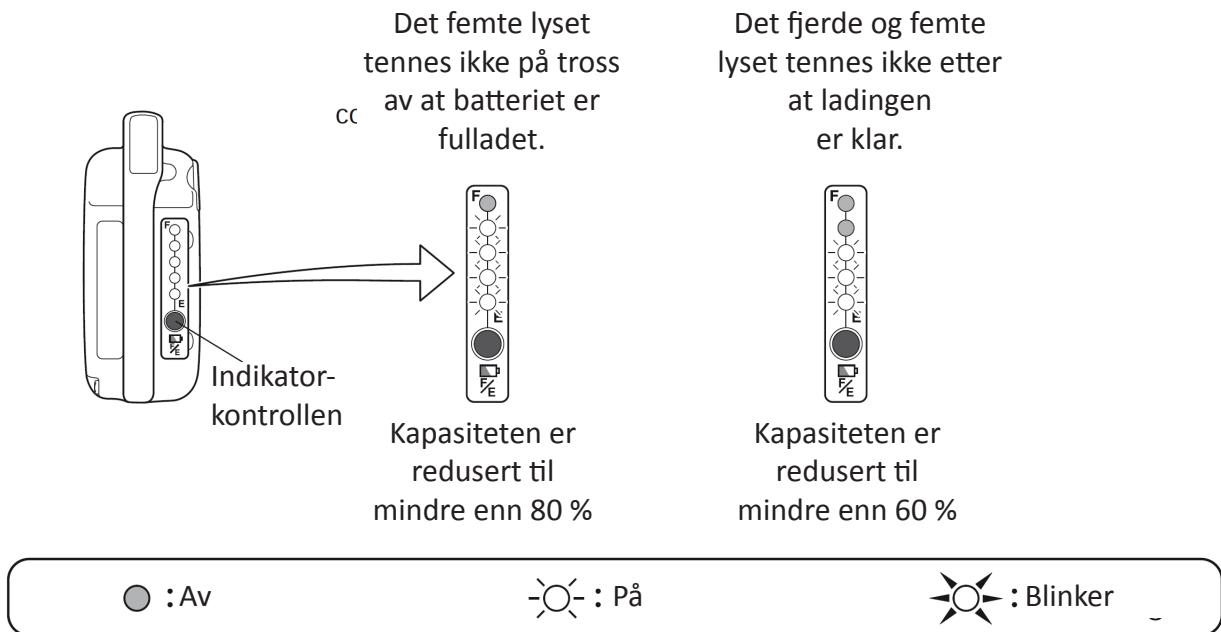

7.4. Slik lader du nikkelmetallhydridbatteriet (JWB2)

- (1) Koble til nettkontakten til den medleverte laderen (JWC-2) og sett stikkontakten i vegguttaket.

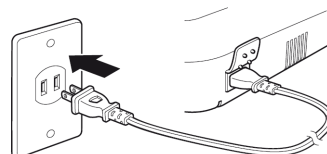
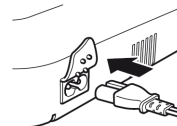

- (2) Sett i batteriet i laderen som vist på i illustrasjonen.

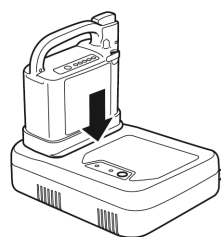

- (3) Ladelyset (grønn) på laderen tennes og batteriet begynner å lades.

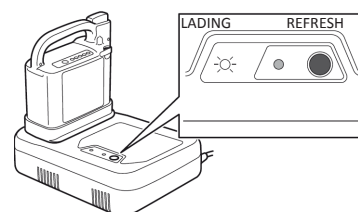

Dersom ladelyset (grønn) ikke tennes, og refresh-lyset (oransje) blinker, se "7.5. Refresh-lading av et nikkelmetallhydridbatteri (JWB2)" (side 51).

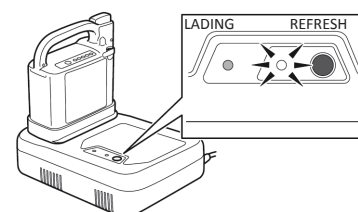

Dersom batteriet er tomt når det settes til lading tar det vanligvis 2,5 til 3 timer fra det begynner på lading til det er fulladet.

Ladingen av batteriet kan ta lengre tid dersom batteriet lades på en plass med høy temperatur, eller dersom batteriet er nytt.

● : Av

☀ : På

☀ : Blinker

(4) Kontroller at ladingen er klar.
Når ladingen er ferdig slukkes indikatorlyset for batterikapasitet og ladelyset (grønn) på laderen.

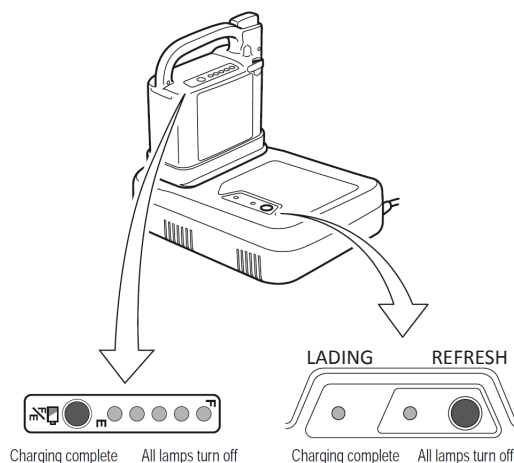

Når ladingen er ferdig kan du kontrollere batteriets lading gjennom å trykke på batteriindikatorkontrollen.

Dersom ikke alle lys tennes kan følgende ha skjedd:

- Batteriets temperatur kan ha blitt for høy under ladingen. Dette fører til at sikkerhetsmekanismen slår inn og ladingen blir avbrutt.
- Batteriet nærmer seg slutten på sin levetid og kapasiteten er redusert.

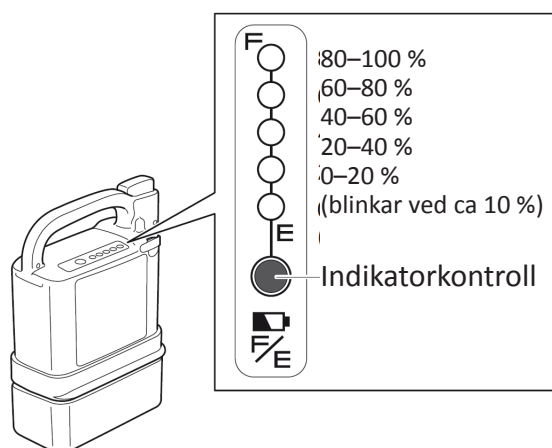

(5) Dra ut nettleidingen fra stikkkontakten.

(6) Ta bort batteriet fra laderen.
Dersom du vill lagre batteriet i denne tilstand, sett på beskyttelsesdekslet.

Lading er klar Alla lys slukkes

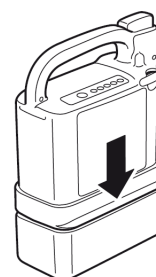

⚠ ADVARSEL!

- Oppbevar alltid det frakoblede batteriet med beskyttelseslokket på. Eksponering av kontaktene kan lede til kortslutning som kan gi brann eller at batteriet sprekker.

INFORMASJON

- Dra aldri i selve ledningen når du skal koble fra batteri og lader. Dra alltid i selve kontakten.

TIPS Dersom batteriet ikke lar seg lade
Se "13. Feilsøking" på side 76.

7.5. Refresh-lading av nikkelmetallhydrid-batteriet (JWB2)

Nikkelmetallhydridbatterier krever refresh-lading for å eliminere minneeffekten.

Dersom refresh-lyset på laderen blinker når batteriet settes i laderen, trykk på refresh-kontrollen for å starte en refresh-ladesyklus. (Refresh-lyset blinker etter hver 20:e til 30:e ladesyklus.)

- (1) Trykk på refresh-kontrollen når refresh-lyset (oransje) blinker.

- Refresh-lyset (oransje) blinker kun når refresh-lading er nødvendig.

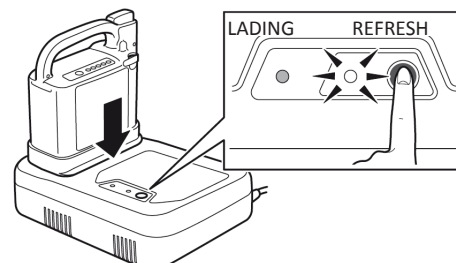

- (2) Refresh-lyset (oransje) blinker refresh-ladingen starter.

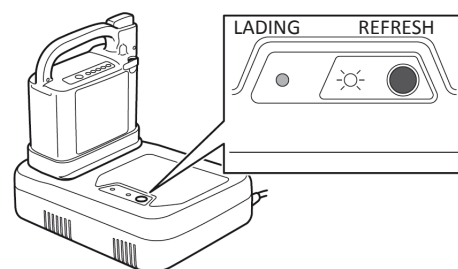

Når all gjenværende elektrisitet er utladet av batteriet i samband med refresh-lading slukkes refresh-lyset. Ladelyset tennes og den vanlige ladesyklusen starter. Tiden det tar fra refresh-ladingen starter til den vanlige ladingen er klar er 3–13 timer.

- Dersom batteriets temperatur stiger under refresh-lading, kan ladelyset (grønn) begynne å blinke og ladingen kan ta en pause.

Når batteriet når en passelig temperatur kommer ladelyset til å slutte å blinke og ladingen starter automatisk.

- Dersom du skulle glemme å trykke på refresh-kontrollen, kan du gjøre et nytt forsøk gjennom å fjerne batteriet fra laderen og deretter sette i batteriet tilbake igjen. Du får da se refresh - ladevarselet og kan sette igang refresh-ladesyklusen.

- Dersom du ikke trykker på refresh-knappen når refresh-lyset (orange) blinker, slukkes det blinkende refresh-lyset etter 1 minutt. Deretter tennes ladelyset og en vanlig ladesyklus settes igang. I dette tilfellet vil refresh-lyset blinke neste gang du setter batteriet til lading.

TIPS Tips om lading av batterier

- Vi anbefaler at du setter batteriet på lading mens du sover.
- Ettersom refresh-ladingen starter når eventuell gjenværende batterikapasitet er utladet, kommer ladingen til å ta lang tid dersom du lader et batteri med høy gjenværende kapasitet. Vi anbefaler at du gjør refresh-lading på et batteri som har så lite lading som mulig igjen.

Av

På

Blinker

7.6. Temperaturen i nikkelmetallhydrid-batteriet (JWB2) under lading

Batteriet skal lades i en omgivelsestemperatur på 10 til 25 °C.

- *For å beskytte batteriet blir det ikke startet lading hvis den indre temperaturen i batteriet er under 0°C eller over 40 °C. Istedetfor går laderen over i standby-modus. I påvente av at batteritemperaturen skal stige / synke blinker ladelyset (grønt).*

Når batteriet i standby-modus oppnår rett temperatur, slutter ladelyset å blinke og fortsette å lyse kontinuerlig (PÅ) og ladingen starter automatisk. (Standby-tiden varierer avhengig av forholdene.)

Dersom du setter igang en refresh-lading når temperaturen i batteriet er under 0 °C eller over 40 °C, kan laderen gå over i standby-modus istedet for å begynne å lade når den gjenværende strømmen er utladet.

- *Batteritemperaturen stiger under lading. Men laderen kommer til å avbryte ladingen dersom batteritemperaturen stiger over 50 °C, og strømmen til laderen slås av.*

Eftersom batteriet ikke er ferdig ladet, må batteriet settes på lading igjen når batteritemperaturen har sunket.

Når batteriet lades direkte etter at rullestolen har vært i bruk, eller ved lading av et nytt batteri, stiger sannsynligvis batteritemperaturen. Dette øker i sin tur sannsynligheten for at laderen avbryter ladingen før den er fullført

- *Kjøleviften går automatisk igang hvis ladetemperaturen stiger under ladingen. Pass på at laderens luftinntak og luftutgang ikke er blokkert mens ladingen pågår.*

7.7. Laderens indikatorlys (JVM-2)

(1) Ladelys (grønn) lyser

Indikerer normal lading.

Ladelyset slukkes når ladingen er ferdig.

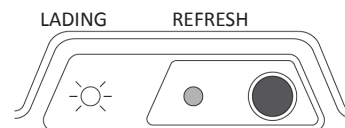

(2) Ladelyset (grønn) blinker

Standby-lading

- Når batteriets temperatur ikke ligger innenfor lade temperaturspenet (0 til 40 °C), går laderen over i standby-modus og ladelyset (grønn) begynner å blinke.
- Når batteriets temperatur ligger innenfor lade temperaturspenet begynner ladingen automatisk og ladelyset (grønn) går fra å blinke til å lyse jevnt (PÅ). Dersom batteriladetiden blir for lang, stopper ladingen og strømmen til laderen blir slått av.

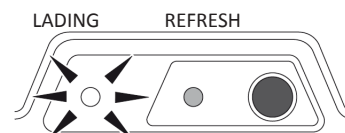

(3) Refresh-lyset (oransje) blinker

Refresh-lading er påkrevet.

Trykk på refresh-knappen når refresh-lyset blinker for å starte en refresh-ladesyklus.

Dersom du ikke trykker på refresh-knappen, starter den vanlige ladeprosessen etter ett minutt.



(4) Refresh-lyset (oransje) lyser

Gjenstående lading blir utladet som en del av refresh-ladeprosessen. Når utladingen av batteriet har fullført starter den vanlige ladingen.



Av

På

Blinker

8. LITIUMIONE BATTERI OG LADER

8.1. Egenskaper hos litiumionebatteriet (ESB1)

- Har en høyere energikapasitet enn nikkelmetallhydridbatterier.
- Utstyrt med BMC (Battery Management Control System). (innebygget mikroprosessor) Systemet gjør bruk av datamaskin for å spore lade-/utladingsstatus, driftsforhold og temperatur.
- Selv ikke engang på gjentatte korte utladinger / oppladninger er sannsynligheten for at minneeffekt skal oppstå spesielt høy.

Derfor er det ikke nødvendig med refresh-lading; batteriet skal bare lades for vedlikehold.

- Miljøvennlig batteri som ikke inneholder kvikksølv eller kadmium.
- Kompakt men med høy kapasitet. (25 V × 11,8 Ah)

8.2. Slik bruker du litiumionebatteriet (ESB1)

- (1) Setta batteriet på og ta bort det fra rullestolen

For instruksjoner om hvordan du monterer litiumionebatteriet, respektive tar bort det fra rullestolen, se "3. Før du setter deg i rullestolen" og "5. Etter bruk av rullestolen".

- (2) Kontroll av batteriets gjenværende kapasitet

Trykk på indikatorkontrollen for å se batteriets restkapasitet.

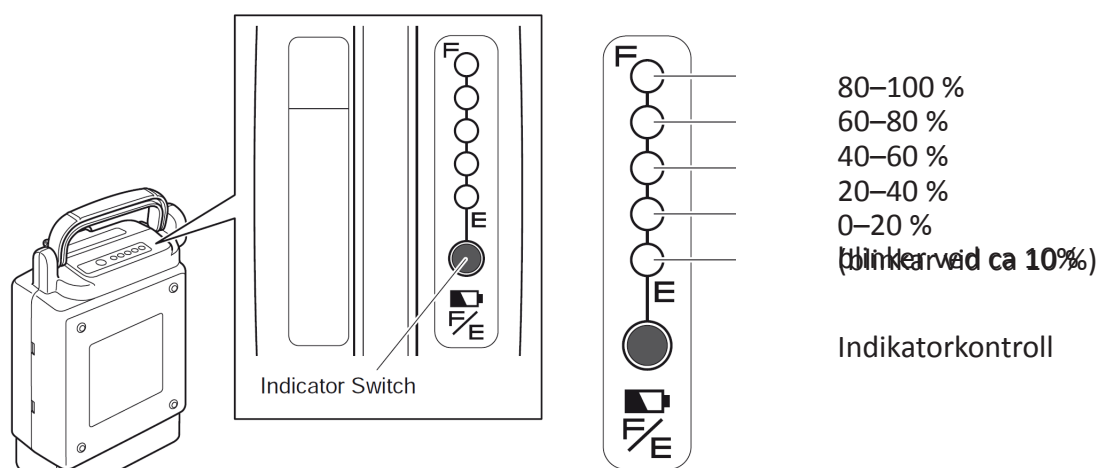

- (3) Lagring av batteriet

Oppbevar batteriene på en kjølig og tørr plass. Dersom du planlegger å ikke bruke batteriet i lengre tid, lad det opp til minst 3 av lysene for ladenivå lyser før du setter batteriet på lagring.

Skal du lagre batteriet mer enn 3 måneder, må du hver tredje måned kontrollere at minst 3 indikatorlys for batterikapasitet tennes. Dersom bare to eller ett lys tennes, må du lade batteriet til minst 3 lys tennes før du setter det på lagring igjen.

Sett alltid på beskyttelseslokket ved lagring av batteriet.

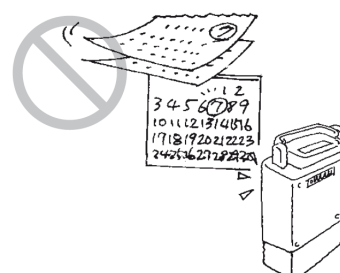

8.3. Egenskaper hos og håndtering av litiumione-batteriet (ESB1)

(1) Omgivelsetemperaturer

Avhengig av omgivelsetemperaturer kan rekkevidden eventuelt forkortes / reduseres. For å maximere batteriets ytelse anbefaler vi at du bruker batteriet under følgende forhold.

Ved bruk på rullestolen: Temperaturområde mellom 0 til 35 °C

Ved fjerning fra rullestolen og ved oppbevaring: Temperaturområde mellom 10 til 25 °C

Vid lading: Temperaturområde mellom 10 til 25 °C

- Oppbevaring / lagring av batteriet ved altfor høye og altfor lave temperaturer fører til at batteriet brytes ned raskere, samtidig som kapasiteten reduseres unødvendig raskt.
- Lang tids bruk av rullestolen i altfor lave temperaturer fører til at batterikapasiteten forringes raskt. For informasjon om nedbrytning, se "Forringelse av batteri-ytelsen" på neste side.



TIPS Dersom temperaturen i litiumionebatteriet blir for høy eller synker for lavt under kjøring med rullestolen, advares du av en summetone.

- Når du bruker et litiumionebatteri lyder en summetone (et kontinuerlig Pi Pi Pi Pi) dersom batteriets indre temperatur synker til 0 °C eller lavere, eller stiger til 45 °C eller mer i 5 sekunder.
- Dersom summetonen lyder bør du umiddelbart vende tilbake til en plass der driftstemperaturen ligger innenfor det anbefalte temperaturområdet og bruke batteriet der.
- Når du kjører nedoverbakke med rullestolen, genererer drivmotor, i motsetning til i vanlig drift, elektrisitet og lader batteriet. Et litiumionebatteri som lades når batteritemperaturen er 0 °C eller lavere/45 °C eller høyere gjør at batteriet brytes ned ganske fort. Derfor kan rullestolen stoppe for å beskytte batteriet når du kjører nedoverbakke ved disse temperaturer.

Når dette skjer kommer du å høre fem lange signal før rullestolen stopper, fulgt av et langt lydsignal 10 sekunder senere når rullestolen stopper.

Alle batterier er forbruksvarer. Batterier brytes ned gradvis og kapasiteten minsker med tiden og med bruken. Hvor mye batterikapasiteten reduseres er avhengig av bruksforholdene. Selv om et batteri ikke er i bruk, når den lagres over lengre tid, kommer det til å svekkes og kapasiteten blir redusert. Når du bruker flere batterier, pass på å veksle mellom dem.

TIPS Direkte etter at litiumionebatteriet er fulladet, tennes alltid alle fem lysene når du trykker på indikatorkontrollen. Selv om batteriytelsen er redusert skal alle 5 lysene tennes når batteriet er fullt. Visningsformatet er blitt tilpasset til denne batteritypen, siden ytelsen hos et litiumionebatteri bare reduseres gradvis.

(3) Levetiden til et litiumionebatteri

Levetiden til et litiumionebatteri (ESB1) er åtte år fra første lading, eller 8 000 Ah av den innebygde ladekapasiteten.

- Advarsel – batterilevetid

Indikatorlyset for kapasitet begynner å advare deg 3 måneder før batteriet ikke kommer til å kunne lades flere ganger fordi levetiden er gått ut, eller når den innebygde levetidskapasiteten har nådd 7 800 Ah. Når ladingen er klar og ladekontakten kobles fra, tennes og slukkes indikatorlyset for kapasitet som vist på illustrasjonen til høyre.

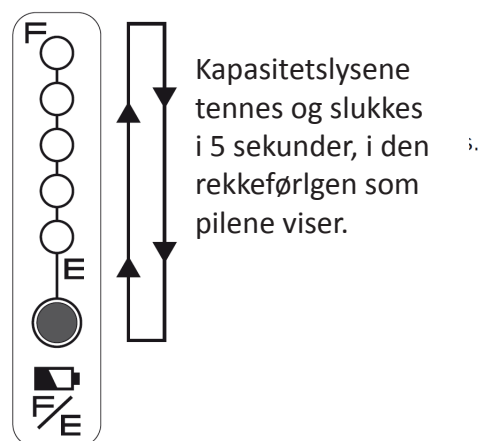

- Når batteriet har nådd slutten av sin levetid

Når batteriet har nådd slutten av sin levetid tennes ikke lysene på laderen hvis du forsøker å lade batteriet. Indikatorlyset for batterikapasiteten tennes heller ikke og det går ikke an å lade batteriet.

TIPS • Hvis du glemmer den datoen du begynte å bruke litium-ionebatteriet.

Batteriets produksjons-datum er trykket på undersiden. Bruk datoen som en referanse.

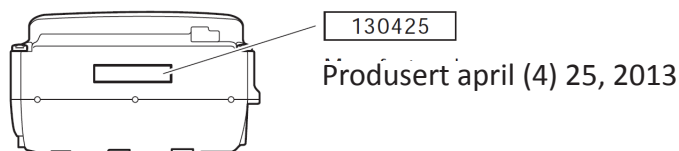

- Med startdato for batterilevetiden regnes den dato da brukeren for første gang ladet batteriet etter det ble levert fra fabrikk. (Denne datoen er ikke identisk med produksjonsdatoen vist ovenfor.)

- Når den innebygde ladekapasiteten når 8 000 Ah går det ikke an å bruke batteriet, selv om det ikke har gått åtte år.

* 8 000 Ah den integrerte ladekapasitet som er cirka 700 ganger kapasiteten hos "ESB1"-litiumionebatteriet (altså tilsvarende ca 700 ladesykluser, ved full opplading fra 0 gjenværende kapasitet).

8.4. Slik lader du litiumionebatteriet (ESB1)

Det finnes to måter å lade batteriet, ved å ta bort det fra rullestolen (bord-lading), eller mens det fremdeles er installert på rullestolen (lading på kjøretøyet).

(1) Lade batteriet demontert fra enheten (bord-lading)

1 Kontroller at beskyttelsesdekselet sitter på batteriet.
Hvis de ikke er tilfelle må du sette det på.

2 Koble til nettleidingen til den medleverte laderen (ESC1)
og sett stikkontakten i et vegguttaket.

3 Legg batteriet på siden, åpne beskyttelseslokket over
kontakten og sett i stikkontakten i ladekontakten på
batteriet.

4 Kontroller at ladelyset (grønt) på laderen tennes.
Dersom ladelyset ikke lyser grønt, se "8.6. Indikatorlys på
laderen" (side 60).

5 Under lading kan du kontrollere batteriets ladestatus ved
hjelp av ladelyset.

Ladelyset slukkes når ladingen er klar.

Forutsatt at batteriet er helt tomt når det settes på lading
tar det vanligvis 4,5 timer til det er ferdigladet.

6 Når ladingen er klar, dra ut ladekontakten og
stikkontakten og lukk beskyttelseslokket over batterikontak-
ten ordentlig.

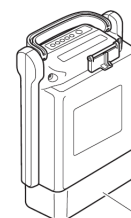

Beskyttelseslokk

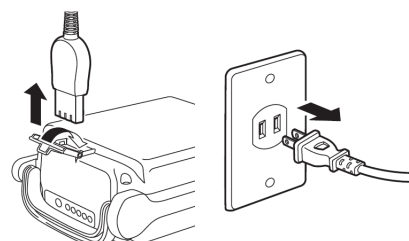
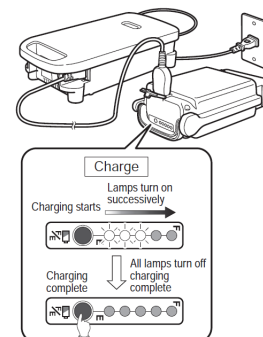
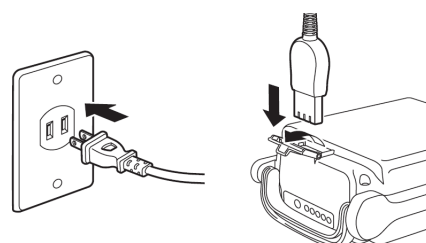

(2) Lade batteriet mens det fremdeles sitter på rullestolen (lading på kjøretøy)

1 Forberedelser for lading.

Ta bort eventuelle vesker og bagasje fra ryggstøtten og alt annet som ladekabelen eventuelt kan hekte seg i.

Parker rullestolen innendørs på et plant gulv, aktiver parkeringsbremsene og sett venstre og høyre koplings-spak i strømmodus.

2 Slå av strømmen på rullestolen.

Selv om strømbryteren på rullestolen er slått på går det av sikkerhets grunner ikke an å kjøre rullestolen når lading pågår.

3 Sett i nettledningen til den tilhørende laderen (ESC1) og sett i stikkontakten i ett eluttak.

4 Sett i ladekontakten i batteriets ladekontakt.

5 Kontroller at ladelyset på laderen lyser grønt.

Dersom ladelyset ikke lyser grønt, se "8.6. Ladeindikatorlys" (side 60).

6 Under lading kan du kontrollere batteriets ladestatus ved hjelp av indikatorlyset.

Lyset slukkes når ladingen er fullført.

Lyset slukkes når ladingen er fullført.

Forutsatt at batteriet var tomt da ladingen startet tar det ta 4,5 timer å lade det fullt.

7 Når ladingen er ferdig, dra ut ladekontakten og stikkontakten og lukk deretter beskyttelseslokket over batterikontakten ordentlig.

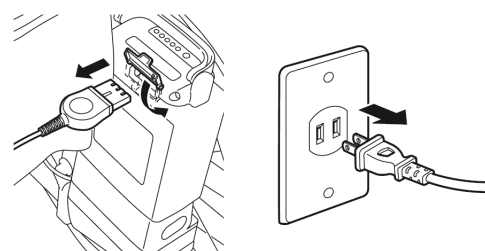
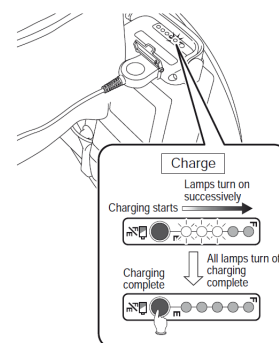
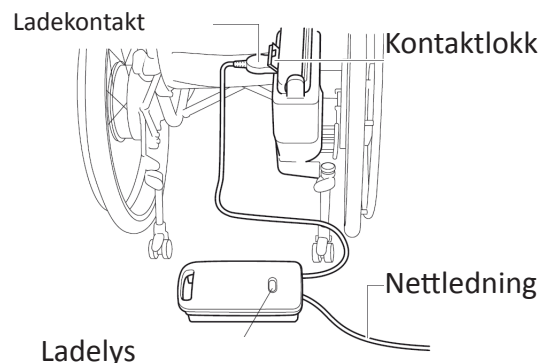
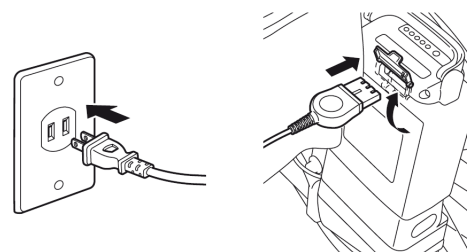
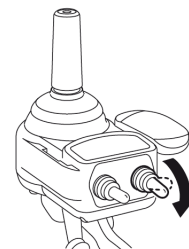

8.5. Temperaturen i litiumionebatteriet (ESB1) under lading

Lade batteriet i en omgivelsestemperatur på 10 til 25 °C.

• For å beskytte batteriet blir det ikke startet lading hvis den indre temperaturen i batteriet er under 0°C eller over 40 °C. Istedetfor går laderen over i standby-modus. I påvente av at batteritemperaturen skal stige / synke blinker ladelyset (grønt).

Når batteriet i standby-modus oppnår rett temperatur, slutter ladelyset å blinke og fortsette å lyse kontinuerlig (PÅ) og ladingen starter automatisk. (Standby-tiden varierer avhengig av forholdene.)

• Batteritemperaturen stiger under lading. Dersom batteritemperaturen stiger over 45 °C, slås strømmen til laderen av for å beskytte batteriet..

Eftersom batteriet ikke er ferdig ladet, må batteriet settes på lading igjen når batteritemperaturen har sunket. Når batteriet lades direkte etter at rullestolen har vært i bruk, eller ved lading av et nytt batteri, stiger sannsynligvis batteritemperaturen. Dette øker i sin tur sannsynligheten for at laderen avbryter ladingen før den er fullført

• Den varmen som oppstår under lading stråler ut på laderens overside. Pass på at der er nok plass rundt laderen slik at varmen kan forsvinne når laderen er tilkopleet.

8.6. Indikatorlys på laderen

(1) Lyser grønt

Indikerer normal lading.

Ladelyset slukkes når ladingen er fullført.

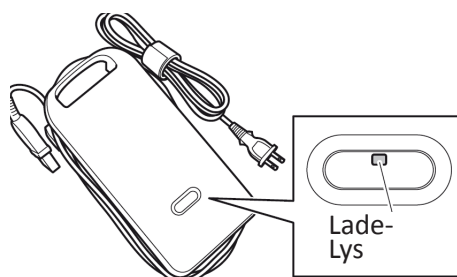

(2) Blinker grønt

Standby-lading

• Når batteriets temperatur ikke ligger innenfor lade temperaturspenet (0 til 40 °C), går laderen over i standby-modus og ladelyset (grønn) begynner å blinke.

• Når batteriets temperatur har sunket og ligger innenfor lade temperaturspenet begynner ladingen automatisk og ladelyset (grønn) går fra å blinke til å lyse jevnt (PÅ). Dersom batteriladetiden blir for lang, stopper ladingen. Når dette skjer blinker ladelyset hurtig grønt.

(3) Lyser eller blinker rødt

Laderen har detektert en feil på laderen eller batteriet og batteriet kan ikke lades. Avbryt ladingen ved å kople fra ladekontakten og dra ut stikkkontakten. Gjør et feilsøk på batteriet og laderen, kontroller ledningstilkoblingene og forsøk igjen.

Dersom ladelampen lyser eller blinker rødt, kan det ha oppstått en feil på utstyret.

Avbryt ladingen gjennom å kople fra ladekontakten og nettkontakten, og lever inn utstyret til en forhandler for å få det kontrollert.

9. INSTRUKSJONER FOR TRANSPORT OG LAGRING AV RULLESTOLEN

Se advarslene under "1.5.15. Transport og lagring av rullestolen" på side 23 til 25.

9.1. Laste inn rullestolen i en bil

- (1) Slå av strømmen på rullestolen.
 - (2) Ta bort batteriet.
Fjern batteriet fra rullestolen slik at strømmen ikke kan slås på ved et uhell under transporten. Vær nøye med å sette på beskyttelseslokket på batteriet når det ikke står på rullestolen.
 - (3) Lås hjulene.
Aktiver parkeringsbremsene.
 - (4) Fjern alle deler som kan taes av.
Fjern benstøttene og andre deler som kan løsne.
 - (5) Fjern drivenhetene.
Ved behov, ta bort drivenhetene E-MOVE fra rullestolen.
Se "10.1. Ta bort og monter enheten" (side 66 til 68).
 - (6) Legg sammen rullestolen.
Ved behov, legg rullestolen sammen, legg ned ryggen.
- Oppbevar alltid batteriet med beskyttelseslokket på når batteriet ikke står montert på rullestolen. Eksponerte kontakter kan forårsake kortslutning som kan føre til brann eller at batteriet sprekker.

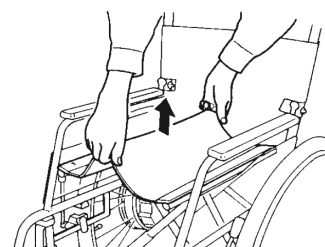
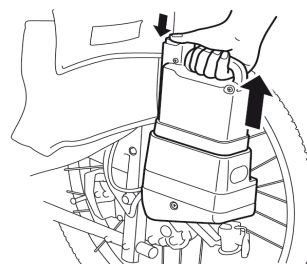

! ADVARSEL!

- (7) Løft rullestolen inn i bilen. Løft i selve rullestol-rammen på punktene som er markert med løftemerker. Løft aldri etter armlenene.

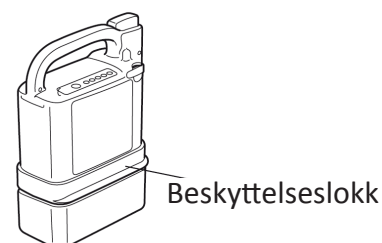

- (8) Sikring av rullestolen.
Sikre rullestolen for å forhindre at den kan bevege seg i løpet av turen og bli skadet og skade ting rundt seg.

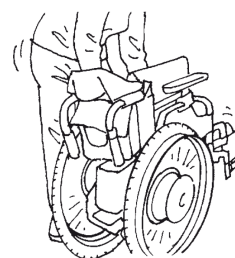

TIPS Transport av rullestolen:

- Dette produktet inneholder følsom elektronikk. Pass på at produktet ikke blir utsatt for harde støt og slag.
- Transporter rullestolen stående så sant det er mulig.

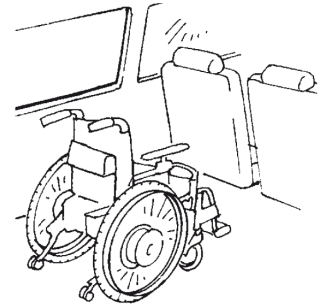

TIPS Sikring av rullestolen

- Sikre rullestolen med reimer, stropper o.s.v. og plasser støtdempende materiale - puter o.l. under og rundt rullestolen.

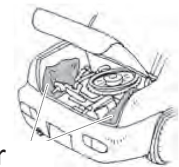

Puter

9.2. Less ut rullestolen fra en bil

- (1) Less ut rullestolen fra bilen.

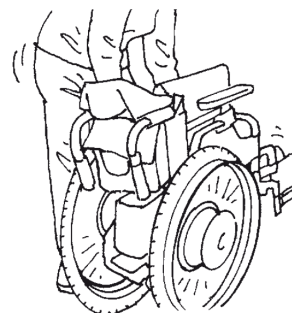

- (2) Monter de deler og komponenter som var foldet og fjernet fra rullestolen under transport.



- (3) Kontroller at parkeringsbremsene er aktivert.

- (4) Kontroller at tippesikringene er i rett posisjon.



TIPS Ved utlastning:

- Dette produktet inneholder følsomme elektronikkdelene. Pass på at produktet ikke blir utsatt for kraftige støt og slag.

! ADVARSEL!

- Dersom benstøttene var demontert eller andre deler var foldet sammen, pass på at alle komponenter blir satt på plass i samme posisjon som de hadde før stolen ble foldet, før du tar rullestolen i bruk. Bruk aldri rullestolen hvis komponenter ikke er påmontert. Du kan skade deg hvis noen komponenter mangler.
- Dersom tippesikringen var snudd vekk, pass på at den blir svinget tilbake til sin opprinnelige stilling. Bruk aldri rullestolen uten at tippesikringen står vendt nedover. Du kan skade deg.
- Dersom E-MOVE drivhjul eller manuelle drivhjul var demontert, monter hjulene og husk alltid å sjekke at hjulene sitter fast på rammen. Sjekk dette ved å dra hjulet rett ut til side ved å holde i spilene. Hjulet skal sitte fast. Hvis ikke kan de falle av i fart og du kan skade deg.

9.3. Lagring rullestolen

- (1) Aktiver parkeringsbremsene.
- (2) Slå av strømmen og ta bort batteriet.
- (3) Lagre rullestolen på en plass med normal innendørstemperatur og lav luftfuktighet.
- (4) For å tørka av skitt og flekker før lagring, bruk en fuktig, hardt vridd klut

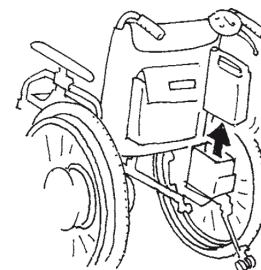
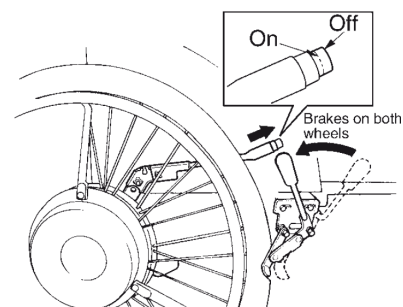

⚠ ADVARSEL!

- Ta bort batteriet når det ikke brukes, slik at strømmen ikke kan slås på ved et uhell under lagringen
- Oppbevar alltid det frakoblede batteriet med beskyttelseslokket på. Eksponerte kontakter kan forårsake kortslutning som kan lede til brann eller at batteriet sprekker.



Beskyttelseslokk

TIPS

Ved lagring av batteriet over lengre tid, se avsnittet nedenfor, og følg sikkerhetsanvisningene.

- For nickelmetallhydridbatteriet "7.2. (3) Lagring av batteriet"
- For litiumionebatteriet "8.2. (3) Lagring av batteriet"

Se advarslene under "1.5.15. Transport og lagring av rullestolen" på side 26 til 28.

9.4. Flyreise med rullestol

Når du bestiller en flyreise må du alltid informere flyselskapet i forvegen om at du har en elektrisk rullestol og følge deres instruksjoner. Gi flyselskapet detaljert informasjon om rullestolen din i samband med bookingen. Spesifikasjonene for den batteritypen du bruker står nedenfor:

- Nickelmetallhydridbatteri (angis som "Ni-MH" på etiketten)	
Modell	JWB2
Spenning	24 V Kapasitet 6,7 Ah
Type	Tørrcelle med en innebygget mikro-chip
- Litiumionebatteri (angis som "Li-ion 00" på etiketten)	
Modell	SB1
Spenning	25 V
Kapasitet	11.8 Ah (280 Wh)
Type	Tørrcelle med en innebygget mikro-chip

Om litiumionebatteriet

Det kan være forbud å ta med seg litiumionebatteriet ombord og til og med å sjekke det inn som håndbagasje. Avklar dette med flyselskapet i god tid før reisen.

10. MER BEHAGELIG BRUK AV RULLESTOLEN

E-MOVE har en mengde funksjoner som øker kontrollerbarheten. Bruk funksjonene på en måte som passer best til dine behov. For informasjon om rullestolen som E-MOVE er påmontert, se bruksanvisningen fra rullestolprodusenten.

INFORMASJON

- Cambring av E-MOVE kan være max 3 grader.

10.1. Demontering og montering av E-MOVE enheten

E-MOVE's kraftenheter kan demonteres fra rammen ved å bytte E-MOVE hjulene mot manuelle drivhjul. De kan også demonteres når rullestolen skal transporteres i bil-.

- (1) Demontering av E-MOVE hulene fra rammen:
Slå av strømmen og ta bort batteriet. Sett på beskyttelseslokket på batteriet.

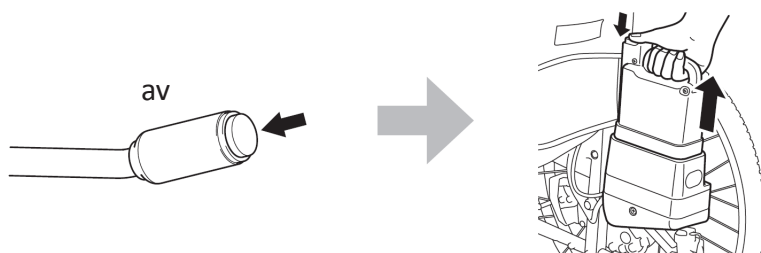

- (2) Løsne kontakten "a" fra kablene fra kraftenheten på høyre side. For å koble fra en kontakt må du vri den ytre ringen på kontakten mot klokken til den stopper. Trekk så ut kontakten.

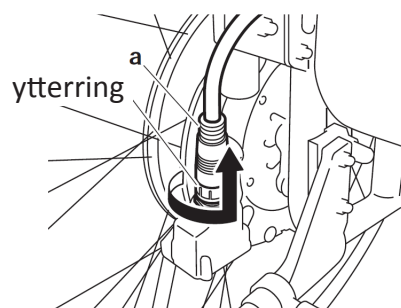

- (3) Plaser rullestolen slik at den ikke står ustødig når E-MOVE drivhjulene fjernes.

- (4) Løs parkeringsbremsene.

- (5) Hold fast i navet med hånden og dra i midtdelen av sentrumsringen "b" med fingrene, dra ut hver kraftenhet med begge hender.

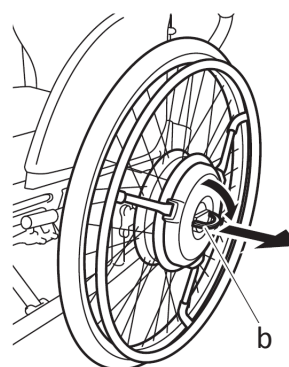

! ADVARSEL!

- Når drivhjulene eller E-MOVE har vært demontert, husk alltid å sjekke at de sitter fast på rammen når de er satt tilbake på rullestolen igjen. Ta tak i spilene og dra rett ut. Hjulet skal da sitte fast. Hjulene eller E-MOVE kan falle av og du kan skade deg hvis de ikke er rastet inn og sitter fast.

- (2) Montering av kraftenheter E-MOVE på rammen
1 Plaser rullestolen slik at den ikke blir ustødig.

2 Mens du drar i midtdelen av sentrumsringen "a" med fingrene, installerer du respektive kraftenheter med begge hender slik at momentstoppakslingen "B" passer inn i momentmottager braketten.

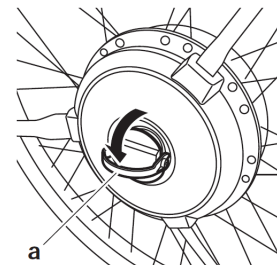

● Eksempel 1

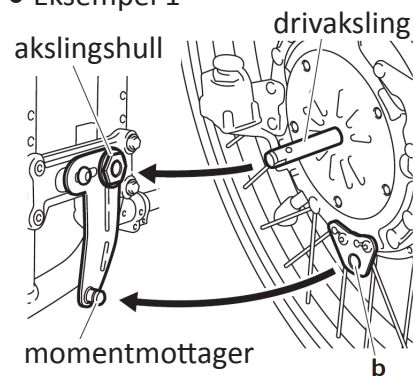

● Eksempel 2

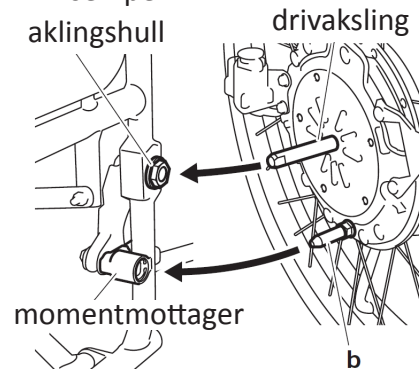

3 Skyv inn kraftenhet så langt som mulig. Kontroller at de to kulene "a" lengst ut på akslingen er helt synlige.

4 Dra i kraftenheten for å være sikker på at en ikke løsner.

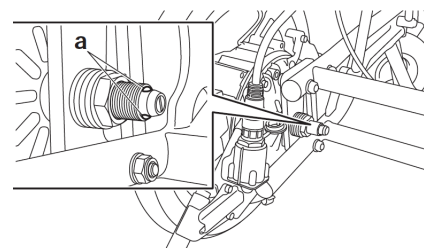

5 Plasser kraftenhetene i deres vanlige posisjon og aktiver deretter parkeringsbremsene.

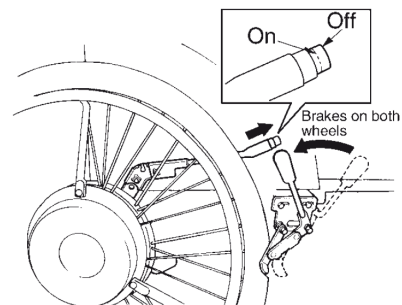

6 Koble til kontakten på kabelen til kraftenhetene på venstre side. For å koble til en kontakt "a", pass på at den hvite pilen står i posisjon "b", trykk inn kontakten og vri deretter den ytre ringen for å låse den fast.

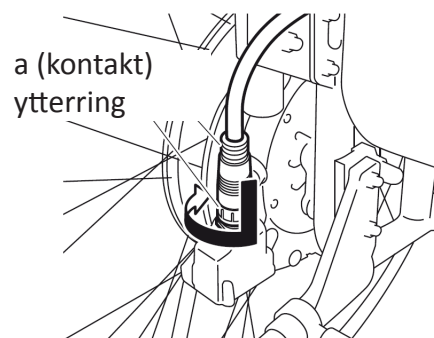
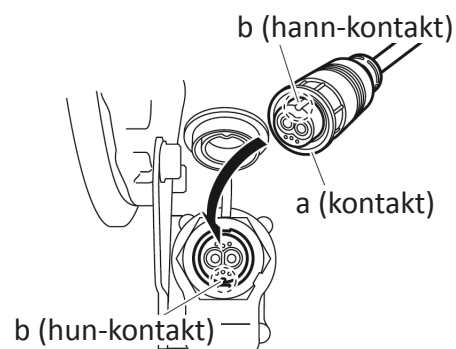

7 Installer batteriet.

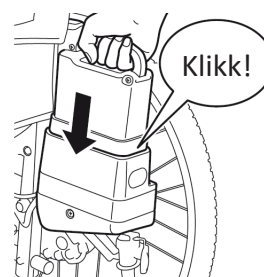

⚠ ADVARSEL!

- Ikke monter eller demonter E-MOVE hjulene mens det sitter noen i rullestolen. Personen i rullestolen eller folk rundt kan bli skadet.
- Etter at kraftenhetene E-MOVE er montert på rullestolen, pass på at kulene på enden av hjulakslingene er synlige. Sjekk at hjulene ikke løsner når du drar i dem. Dersom akslingene ikke er låste kan hjulene plutselig løsne mens rullestolen kjører og rullestolen vil da velte. Dette kan forårsake alvorlig skader.

10.2. Smart Tune-innstillinger

Funksjonsparameterne og kjøreparametrene hos E-MOVE kan endres for å tilpasses bruken. Disse endringen gjøres i Smart Tune-programvaren. Programmeringen skal utføres av NAV eller Alu Rehab.

(1) Funksjonsparameter

1 Automatisk off-funksjon

Dette er en funksjon som slår av strømmen etter at hjelpkraft-funksjonen ikke er blitt brukt på en stund.

Standardinnstilling..... Strømmen slås av hvis drivringen ikke har vært brukt på 5 minutter.

Alternativ Strømmen slås av drivringen ikke har vært brukt på 3 minutter eller 1 minutt.

Selv den automatiske off-funksjonen kan slås av.

2 Summetone

Denne funksjonen gjør at en summetone høres når strømmen slås på, eller når det oppdages en feil f.eks. at frikoblingshåndtakene ikke er låst.

Standardinnstilling..... Summetonen er aktivert.

Innstilling 1 Summetonen høres ikke når strømmen slås på eller av, ved valg av modus, osv.

Det går ikke an å slå av varselssignalene.

(2) Kjøreparameter

Kjøreparameter som hjelpekrafts effekts-innstilling, balanse venstre/høyre, osv. kan justeres.

1 Hjelpekrafts effekts-innstilling

Velg mellom 0–100 % av hånddrivkraften.

2 Egenskaper for kjøring på beine og svingete strekninger

Velg mellom ni trinn

3 Balanse venstre/høyre

Valg av følsomhet for input/reaksjon. Venstre/høyre, 9 trinns valg

ADVARSEL!

- For en vurdering av behovet for å endre parameterinnstillingene og valg av de faktiske endringene, be eksperter f.eks. ergoterapeuter og arbeidsterapeuter hos forhandleren om veiledning.

11. VEDLIKEHOLD, DAGLIG KONTROLL, PERIODISK INPEKSJON

Vi anbefaler at leverer E-MOVE til regelmessig kontroll hos forhandleren. (Kostnader med kontrollen må påregnes) For å sikre langsiktig god holdbarhet, anbefaler vi at du utfører regelmessige inspeksjoner hver sjettemåned etter at du har tatt rullestolen i bruk.

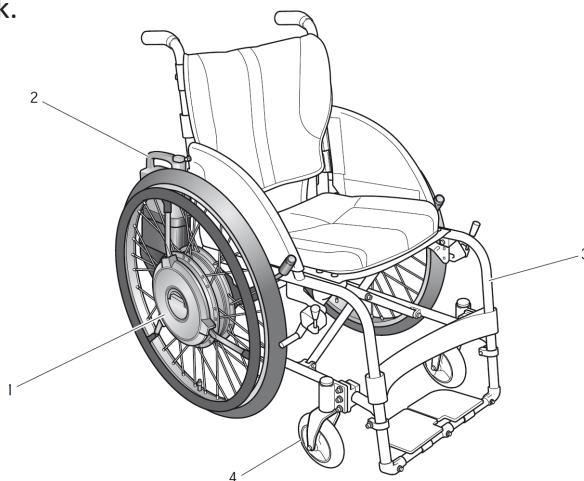

Skjema, stikkprøve-kontroll

Inspisert del	Dato for Inspeksjon	Inspisert område	Kontrollert	Korrektive Tiltak
1 E-MOVE enhetene		Lyder, innklemte deler. Dekk trykk (450 kPa, 4.5 kg/cm ²), slitasje sprekker, løse ventiler, ventil-lokk innfesting av drivring, skader, farlige skader, skarpe kanter, hjørner o.l., Innfesting av spilene, løse spiler, brudd Innstramming av dreiemoment stopperen. Montering av støvdeksel installasjon Innfesting av antitippere, deformasjoner, skader, Skit på terminalene på batteri huset Innfesting av kablene, skader		
2 Batteri og lader		Løse skruer, skader, slitasje, ladefrekvens, refresh status		
3 Ramme - eksempel eller referanse		Deformasjon, skade, innfesting og stramming av skruer, farlige skader, skarpe kanter o.s.v Folde funksjoner Ulyder Innfesting av benstøtter Parkeringbremser - effektivitet, slitasje		
4 Svinghjul - eksempel eller referanse		Luftrykk (for luftfylte dekk) Slitasje, sprekker Stødig innfesting, slingring, ulyder. Ventil, ventilhette (for pneumatic dekk)		

⚠ ADVARSEL!

- Dersom du fortsetter å bruke rullestolen på tross av at det er feil på rullestolrammen eller hjulene, kan dette føre til skader på rullestolen når den er i bruk, som igjen kan føre til at rullestolen kan velte.

11.1. Vedlikehold

[Rengjøring]

Dersom E-MOVE blir skitten på grund av normal bruk, tørk bort skitten med fuktig klut. Dersom E-MOVE er veldig skitten, bruk en klut med et mildt vaskemiddel for å fjerne skitten. Når skitten er fjernet, vær ekstra nøye med å tørke av eventuell såperester.

Bruk aldri vannslange for å skylle av E-MOVE.

Bruk heller aldri damp til rengjøring. De elektroniske enhetene kan bli skadet, som igjen kan føre til feilfunksjoner.

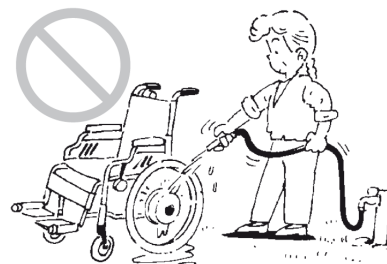

Bruk aldri løsningsmidler, bensin og aceton til rengjøring. Dette kan skade lakken og plastdetaljene.



Ved desinfisering av rullestolen, fjern E-MOVE drivhjulene fra rammen og desinfiser bare rammen alene. Se brukermanual for rullestolen for beskrivelse av hvordan rullestolen skal rengjøres forskriftsmessig.

Ved desinfeksjon av E-MOVE, Tørk av E-MOVE med en klut fuktet med alkohol.

Bruk aldri følgende metoder: varme, trykk, vakuumpump, bestråling med elektromagnetiske bølger, nedsenkning i væsker av noe slag, eller bruk av flytende rengjøringsmiddel og spray.

[Enklere reparasjoner]

Ved behov for reparasjoner, ta kontakt med din forhandler selv om feilen ikke er så alvorlig.

[Normale reparasjoner]

Dersom deler er skadet eller mangler, ta umiddelbart kontakt med din forhandler for å få delene byttet eller rullestolen reparert.

For normalt vedlikehold, reparasjon eller service, ta alltid kontakt med din forhandler. Brukeren har ikke lov å selv reparere eller utføre servicen på rullestolen, heller ikke demontere, pakke og sende deler for å få utført reparasjon på dem. Dersom rullestolen ikke repareres eller alle deler ikke brukes ved montering, kan brukeren eller personer i omgivelsene bli skadet.

For å utføre reparasjoner og service bruker forhandleren servicemanualen, reservdelskatalog og annen dokumentasjon. Dette er dokumentasjon som ikke er tilgjengelig eller selges til almenheten.

Ved behov for reparasjon, ikke send inn rullestolen. Ta først kontakt med din forhandler og avtal hva som må gjøres.

Den beregnede levetiden for E-MOVE er 5 år. Deler som trengs til reparasjon vil være lagerført og kan bestilles inntil fem år etter at produksjon av E-MOVE er avsluttet. Det blir ikke stilt reserverullestol til disposisjon når rullestolen er på reparasjon. Du vil måtte betale for reparasjoner som ikke dekkes av garantien.

11.2. Daglig kontroll

Utfør følgende kontroller hver dag før du tar rullestolen i bruk: For mer informasjon, se “3.1. Inspeksjon av rullestolen”.

- | | |
|-------------------|--|
| 1 Eksteriør | Se over rullestolen at det ikke er skader eller at det mangler deler. |
| 2 Tippetisering | Sjekk at tippetiseringen står i riktig, aktiv stilling. |
| 3 Drivhjulene | Sjekk at dekkene har nok mønsterdybde, at det ikke finnes sprekker og at lufttrykket er korrekt. Dersom lufttrykket er for lavt, pump opp E-MOVE dekkene til 450 kPa. |
| 4 Parkeringsbrems | Kontroller at parkeringsbremsene virkelig låser hjulene og at de sitter ordentlig fast på rammen. |
| 5 Hjul | Kontroller at hjulene ikke er deformert og at ingen spiler er skadet. |
| 6 Svinghjul | Kontroller at dekkene har nok mønsterdybde, at det ikke finnes sprekker og at lufttrykket er korrekt.
Kontroller at hjulgaflene ikke er skadet.
Kontroller at mutterne som holder dekkene på plass ikke sitter løst. |
| 7 Batteri | Kontroller ladetilstand og gjenværende kapasitet. |

Dersom du oppdager problem, send rullestolen til forhandleren for reparasjon.

11.3 E-MOVE, endt brukstid, gjenvinning

Når E-MOVE har nådd ende på sin brukstid og skal kasseres, ta kontakt med de lokale myndighetene for å få informasjon om hvordan elektrisk utstyr skal gjenvinnes. Alternativt kan du ta kontakt med din forhandler for at han tar seg av gjenvinning av både E-MOVE drivhjulene og de tilhørende batterier.

12. DIMENSJONER OG SPESIFIKASJONER

12.1 Mål og dimensjoner

24-tommermodeller. 22-tommersmodeller i parentes.

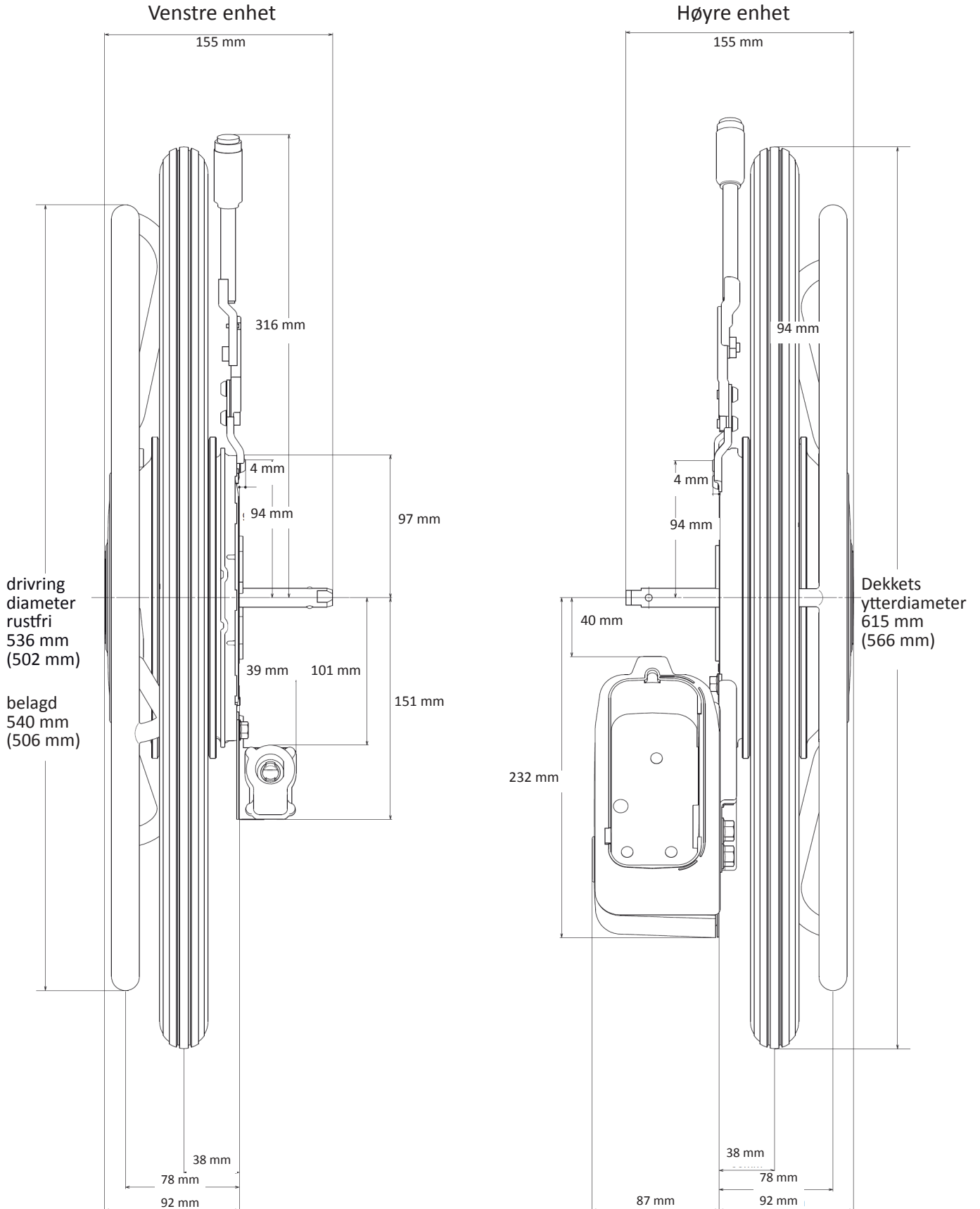

12.2 Spesifikasjoner

Modell				Elektrisk hjelpemotor for rullestoler	
				E-MOVE	
Vekt	Totalvekt (ekskl. personlig assistent)	inkludert batteri	Nickelmetallhydridbatteri	17 kg	
			Litiumionebatteri	18 kg	
		ekskludert batteri		14 kg	
	Delenes vekt		Høyer enhet	7,5 kg	
			Venster enhet	6,5 kg	
		Ni-MH-batter	3 kg		
		Litiumionebatteri	4 kg		
Dekkdimensjon				24"	
Bakdekk	Dekksesifikasjoner			37-540 (24x1 3/8)	
	Anbefalt lufttrykk			450 kPa (65 PSI)	
Drivmotor				AC-servomotor 24V 110W x 2 (30 minutters merkeffekt)	
Drivsystem				Direktedrivning bakhjul	
Bremsesystem				Generativ motorbroms	
Styresystem				Drivingsbruk	
				Mikroprocessorstyrning	
Minste bredde ved bakkning				Varierer avhengig av rullestolen som E-MOVE er installert på. Möglichkeit å snu på en "femøring". *1	
Maximal sikker skråvinkel				6 grader	
Maximal bredde på grøfter som kan passeras				Varierer avhengig av rullestolen som E-MOVE er installert på samt dimensjonen på svinghjulene.	
Driftsforhold	Omgivelser			Innedørs og utendørs bruk	
	temperatur			0 °C till 35 °C	
	luftfuktighet			Ingen kondens	
Vanntett i tråd med IEC-standarden				IPX4 (motstandskraft mot vannsprut)	
Lastkapasitet (inkludert føreren, bagasje, og rammevekt)				130 kg *2	
Rekkevidde	Kontinuerlig rekkevidde (i overensstemmelse med Yamahas spec.)			med Ni-MH-batteri (JWB2)	20 km *3
				med litiumionebatteri (ESB1)	30 km *3

*1 Minste plassbehov for å rygge er den plassen som kreves for å svinge på stedet og det avgjøres av selve rullestolens bredde

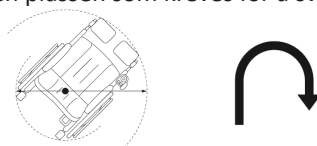

Minste plassbehov for å rygge

*2 Verdien er E-MOVE lastkapasitet. Når rullestolen er ferdigmontert må totalvekten av føreren og bagasjen ikke overstige lastkapasiteten som er angitt på selve rullestolen. Dersom rullestolen kjøres kontinuerlig med en last som overstiger denne verdien kan produktet slutte fungere eller ta skade, alternativt kan livslengde bli forkortet.

*3 Rekkevidden varierer avhengig av vegforholdene (kjøring over fortauskanter, i bakker, og så videre) og kan være kortere enn denne verdien.

Batteri og ladere		Nickelmetallhydrid	Litiumione
Batteri	Modell	JWB2	ESB1
	Typ	Oppladbart tørrbatteri med inbyggd mikroprocessor	
	Nominell utspänning	24 V	25 V
	Märkeffekt (5 timmar)	6,7 Ah (160,8 Wh)	11,8 Ah (280 Wh)
Batteriladere	Modell	JVC-2	ESC1
	Lademetod	Automatisk lading styrt av mikroprocessorn	
	Merkeffekt ved lading	29 V • 2,6 A	29,2 V • 3 A
	Oppladbare batteri	JWB2 *4	ESB1 *4
	Ladetid	Ladetid – vanlig lading	2,5–3,5 timer
Ladetid – refresh-lading		3-13 timer	–

*4 Ni-MH-batteriet og li-ionebatteriet har hver sin spesiallader. De dedikerte laderne kan ikke byttes mot hverandre.

13. FEILSØKING, REPARASJONER, GARANTI

Ved punktering, ta kontakt med din forhandler. Dekkene på E-MOVE har samme oppbygging som sykkeldekk. Sykkelbutikker kan som regel reparere punkteringer på rullestoler.

13.1. Før du ber om reparasjon

Gå gjennom feilsøkingstabellen nedenfor.

Når du bruker rullestolen

Problem	Varsellys	Lydsignal	Kontrollpunkt	Hva skal gjøres
Rullestolen begynner ikke å kjøre eller stopper når du kjører			Er batteriet tomt?	Sett batteriet til lading
		Piper (Pi----)	Bruker du et lithiumionebatteri og kjører du rullestolen ute der temperaturen er under frysepunktet? I tillegg: var rullestolen lagret hvor den ble veldig kaldt - under frysepunktet eller hvor det ble veldig varmt, f.eks. i en bil?	Bruk og lagre rullestolen i omgivelser hvor temperaturen er innenfor anbefalt område - se side 51.
	Blinker 5 ganger	Piper (Pi----)	Er motoren overopphetet p.g.a. altfor hard bruk?	Slå av strømmen og vent til motoren er nok avkjølt til å fortsette turen.
	Blinker 5 ganger	Piper (Pi----)	Prøver du å slå på strømmen mens du berører drivringen?	Sett rullestolen i en nøytral posisjon. Slå av og slå på strømmen uten å hold ei drivringen.
			Er strømmen slått av automatisk	Slå av strømmen og slå den på igjen
			Er batteriet riktig montert?	Monter batteriet riktig
Kan ikke betjenes			Er bremsene aktivert?	Løsne bremsene
For lite strøm			Er batteriet ødelagt?	Erstatt batteriet med et nytt. Hvis du har et Nikkelmetall hydrid batteri, prøv en refresh-lading.
	Blinker	Piper (Pi----) kontinuerlig	Er stolen tungt laste mens du kjører opp en bratt skråning? Er motoren for varm på grunn av overbelastning?	Den vil slutte å pipe så snart du reduserer vekten. Reduser vekten slik at motoren ikke blir overopphetet.
	Blinker	Piper (Pi----) kontinuerlig	Er omgivelsestemperaturen for lav?	Bruk rullestolen i omgivelser hvor temperaturen er innenfor anbefalt område.
For korte rekkevidde, for lav hastighet			Er batteriet fullt oppladet? Er omgivelsestemperaturen for lav? Er rullestolen for tungt beladet til å kjøre opp bratte skråninger? Er E-MOVE kjøreparameter-innstillingene satt til lav hastighet?	Erstatt batteriet med et nytt. Hvis du har et Nikkelmetall hydrid batteri, prøv en refresh-lading. Bruk rullestolen i omgivelsestemperatur innenfor det aksepterte temperaturområdet. Tung last fører til redusert rekkevidde. Ta kontakt med din forhandler for å justere innstillingene.
Seig manuell fremdrift			Er lufttrykket i dekkene for lavt? Er bremsene på rullestolen slått på?	Pump opp dekkene. Slå av bremsene
Unormale vibrasjoner eller lyder			Er hjulakslingene og braketten hvor de er festet, løse? Lager den elektriske motoren lyder? Slingrer selve rullestolen eller svinghjulene?	Fest brakettene og akslingene, eller ta kontakt med din forhandler. Ta kontakt med din forhandler. Ta kontakt med din forhandler.

Lading (Ni-MH nikkelmetallhydridbatteri)

Problem	Lys på laderen	Lys på batteriet	Kontrollpunkt	Hva skal gjøres
	Lade/Refresh	Indikator for gjenværende kapasitet		
Lader ikke	Ladelys (grønn) og refresh lys (orange) blinker annenhver	Alle andre lys er av	Er batteri sikringen slått ut? Kan du lade et annet batteri? (hvis du har ekstra batteri)	Ta kontakt med din forhandler.
			Gjenstår symptomet etter at batteriet og laderen ble tilkoblet på nytt?	Ladekontakten var eventuelt ikke korrekt tilkoblet. Om samme fenomen oppstår når batteriet tilkobles på nytt, kan batteriet være defekt. Ta kontakt med din forhandler.
	Ladelys (grønn) og refresh lys (orange) er begge slått av	Alle andre lys er av	Er nettladeren tilkoblet? Kan du lade et annet batteri? (hvis du har ekstra batteri)	Koble til nettladeren til en vanlig stikkontakt. Laderen er i orden hvis du kan lade et annet batteri. Erstatt batteriet som ikke vil lades. Ta kontakt med din forhandler, hvis annet batteri ikke lades.
Langvarig lading i standby-modus	Grønn lysdiod blinker	Indikatorlysene for gjenværende kapasitet lyser	Har batteriet rett temperatur? Er omgivelsestemperaturen akseptabel?	Vent til batteriet når en akseptabel temperatur. Lad batteriet i beskrevet akseptabel omgivelsestemperatur.
Ladingen tar for lang tid	Refresh lyset (orange) blinker	Indikatorlysene for gjenværende kapasitet lyser, og slukner langsomt	Kjøre du refresh lading av batteriet?	Batteriet tømmes. Refresh lading tar fra 3 til 13 timer.
Ladingen stopper etter halv lading	Ladelys (grønn) og refresh lys (orange) er begge slått av	Indikatorlysene for gjenværende kapasitet lyser bare halvveis	Er batteritemperaturen for høy?	Prøve å lade på nytt etter at batteriet har fått kjøle seg ned.
Etter avsluttet lading når du sjekker ladestatus, så lyser ingen av indikatorlysene for gjenværende kapasitet	Ladelys (grønn) og refresh lys (orange) er begge slått av	Ikkje alle 4 Indikatorlysene for gjenværende kapasitet tennes	Sjekk hvor mange dager og ganger du har brukt batteriet	LEtter at batteriet har kjølt seg ned, prøv igjen. Hvis symptomene ikke er frosunnet kan batteriet være ødelagt. Erstatt med et nytt batteri
Laderen lager en lyd	Lysene varierer avhengig av forholdene	Indikatorlysene for gjenværende kapasitet tennes	Kan du høre at kjøleviften arbeider?	Laderen avkjøles. Viften kan svive eller stå avhengig av ladestatus.
Laderen blir uvanlig varm	Lysene varierer avhengig av forholdene	Indikatorlysene for gjenværende kapasitet tennes	Kan du høre at kjøleviften arbeider?	Laderens temperatur kan bli opp til 50 °C, men dette er normalt så lenge kjøleviften er igang. Om kjøleviften ikke fungerer, ta kontakt med din forhandler.
Laderen avgir en lukt	Lysene varierer avhengig av forholdene	Indikatorlysene for gjenværende kapasitet tennes	Hender dette direkte etter at du har begynn å bruke laderen?	Laderen kan avgir en lukt når den tas i bruk, men lukten kommer til å forsvinne etter hvert. Om lukten fortsetter, slutt å bruke den og ta kontakt med din forhandler.

Lading (Li-ion 00 litiumionebatteri)

Problem	Lys på laderen	Lys på batteriet	Kontrollpunkt	Hva skal gjøres
		Indikator for gjenværende kapasitet		
Lader ikke	Den røde lysdioden lyser	Av		Batteriet kan være ødelagt. Ta kontakt med din forhandler.
	Den røde lysdioden blinker	Av	Gjenstår symptomet etter at batteriet og laderen ble tilkoblet på nytt?	Ladekontakten var eventuelt ikke korrekt tilkoblet. Om samme fenomen oppstår når batteriet tilkobles på nytt, kan batteriet være defekt. Ta kontakt med din forhandler.
	Av	Av	Er nettladeren tilkoblet?	Koble til nettladeren til en vanlig stikkontakt.
Langvarig lading i standby-modus	Grønn lysdiod blinker	Indikatorlysene for gjenværende kapasitet tennes	Har batteriet rett temperatur?	Vent til batteriet når en akseptabel temperatur.
	Grønn lysdiod blinker	Indikatorlysene for gjenværende kapasitet tennes	Ligger omgivelsestemperaturen innenfor det anbefalte temperaturområdet?	Lad batteriet i en omgivelse med en akseptabeltemperatur.
Laderen lager en lyd	Lysene varierer avhengig av forholdene	Indikatorlysene for gjenværende kapasitet tennes	Kan du høre at kjøleviften arbeider?	Laderen avkjøles. Viften kan svive eller stå avhengig av ladestatus.
Laderen blir uvanlig varm	Lysene varierer avhengig av forholdene	Indikatorlysene for gjenværende kapasitet tennes	Kan du høre at kjøleviften arbeider?	Laderens temperatur kan bli opp til 50 °C, men dette er normalt så lenge kjøleviften er igang. Om kjøleviften ikke fungerer, ta kontakt med din forhandler.
Laderen avgir en lukt	Lysene varierer avhengig av forholdene	Indikatorlysene for gjenværende kapasitet tennes	Hender dette direkte etter at du har begynn å bruke laderen?	Laderen kan avgir en lukt når den tas i bruk, men lukten kommer til å forsvinne etter hvert. Om lukten fortsetter, slutt å bruke den og ta kontakt med din forhandler.
Batteriet blir veldig varmt	Lysene varierer avhengig av forholdene	Indikatorlysene for gjenværende kapasitet tennes		Avbryt ladingen umiddelbart og ta kontakt med din forhandler.

13.2. Be om reparasjon og inspeksjon

Ta kontakt med din forhandler der du kjøpte E-MOVE for å få den inspisert, reparert eller utført service. Når du tar kontakt med forhandleren, må du oppgi produktets produksjonsnummer. Se nedenfor for å kontrollere produksjonsnummeret og oppgi dette til forhandleren.

Forhandler:

13.3. Serie-nummerets plassering

Serienummeret er oppgitt på undersiden av batterisetet.

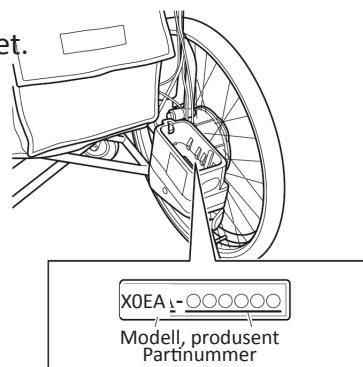

13.4. Garanti

Garantitiden for E-MOVE er 1 år fra innkjøpsdatum.

Dersom det er material- eller produksjonsfeil på ditt eksemplar av E-MOVE i løpet av garantiperioden, blir de defekte delene byttet ut eller reparert uten kostnad. Garantien dekker kraftenheten og laderen. Forbruksdeler, som batterier, dekk og slanger, er unntatt fra denne garanti.

Denne garantien dekker ikke feil som er forårsaket av bevisst feilbruk fra brukerens side eller skjødesløs bruk, f.eks. feil som forårsakes av annen bruk enn den som er oppgitt i denne bruksanvisningene. Denne garantien dekker heller ikke feil som er oppstått som følge av modifisering av enheten eller kontinuerlig bruk av under andre forhold enn de som er spesifisert - f.eks. overskriding av maks-vekten uavhengig av årsaken av feilen.

Riper, slitasje og skitt på utsiden som følge av normal bruk, er ikke omfattet av garantien.

Dersom garantireparasjoner er nødvendige, ta kontakt med forhandleren der du kjøpte E-MOVE.



GJENNOM DIALOG SKAPER VI ENKLE LØSNINGER OG ØKER LIVSGLEDEN



Dette produktet er i samsvar med
93/42/EØF for medisinske hjelpemidler

UM 0121 NO
2016-09

KONTAKTADRESSER:



Leverandør:
Alu Rehab AS
Bedriftsvegen 23
4353 Klepp Stasjon
NORWAY
T: +47 51 78 62 20
post@My-Netti.com

Produsent:
Decon Wheel AB
Södra Ekeryd 115
SE-31493 Hyltebruk
SVERIGE
T: +46 (0)34 54 0 880
www.decon.se