



# Somna Kjedeteppe

# Somna Comforter

Brugervejledning / Brukerveiledning / Gebrauchsanweisung

600610 600613 600615

DK NODE 3.0



**ABILIA**

The logo for ABILIA, featuring a stylized red hand icon with fingers spread, enclosed in a red circle. Below the icon, the word "ABILIA" is written in a bold, black, sans-serif font.

# Somna Comforter

Somna Comforter er et produkt til brug om dagen, der er udviklet til at lindre spændinger i kroppen, ophidselse og angst. Tæppet har to forskellige sider, en kædeside (1) og en polstret side (2). Den polstrede side ind mod kroppen giver et jævnt og blødt tryk, mens kædesiden giver et mere taktilt tryk. Hav tæppet på skødet, pak det rundt om kroppen, eller fold det, hvis der kræves mere vægt overalt på kroppen.

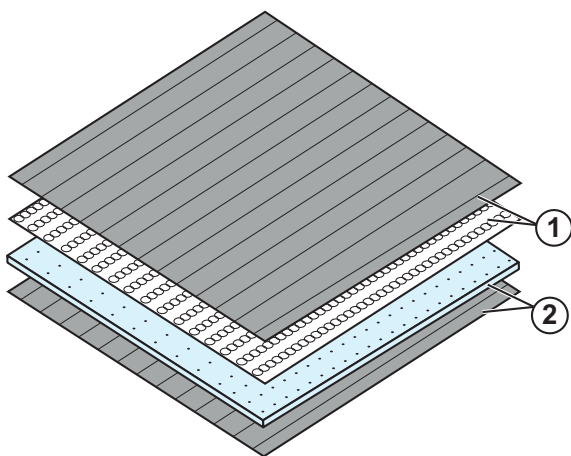

1. Kædeside med stålkæder
2. Polstret side

Somna Comforter er i overensstemmelse med alle nødvendige krav, bestemmelser og direktiver vedrørende medicinsk udstyr. Kasser produktet på et egnet sted.

For mere information og tilbehør, gå til [www.abilia.com](http://www.abilia.com) eller scan QR-koden.



---

## Vedligeholdelse



**Tekstil:** 75 % Polyester, 17 % Bomuld, 8 % Polypropylen

**Fyldning:** 100 % Stålkæder

Anvend medfølgende vaskepose.

## Rekonditionering

Skånsom vask maks. 70°C.

## Vigtig information

**⚠ ADVARSEL:** Læs nedenstående advarsel, før du bruger produktet.

- Kontakt din læge, før du bruger produktet i tilfælde af svag lungekapacitet, svag muskelkapacitet eller kirurgisk udstyr, som kan blive påvirket af kæderne.
- Rul ikke brugeren ind Somna Comforter.
- Der er en risiko for at snuble, hvis Somna Comforter rører gulvet.

## Alvorlige hændelser

Hvis der indtræffer en alvorlig hændelse i forbindelse med produktet, skal dette rapporteres til producenten og den kompetente myndighed i dit land. En hændelse anses for alvorlig, hvis den direkte eller indirekte har medført eller kunne have medført en patients, brugers eller en anden persons død, midlertidig eller permanent alvorlig forværring af en patients, brugers eller en anden persons helbredstilstand eller en alvorlig trussel mod folkesundheden.

# Somna Kjedeteppe

Somna Kjedeteppe er et dagprodukt som er utviklet for å lindre spenninger i kroppen, uro og angst. Dynen har to forskjellige sider, en kjedeside (1) og en polstret side (2). Den polstrede siden mot kroppen gir et jevnt og mykt trykk mens kjedesiden gir et mer taktilt trykk. Ha teppet over fanget, pakk det rundt kroppen eller legg det dobbelt hvis det er ønskelig med mer vekt noe sted på kroppen.

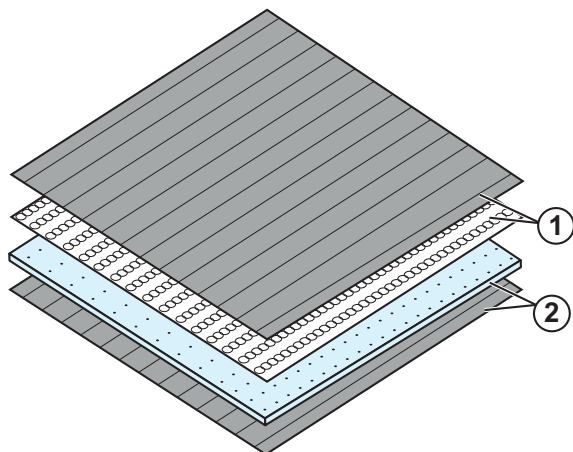

1. Kjedeside med stålkjeder
2. Polstret side

Somna Kjedeteppe oppfyller alle nødvendige krav, forskrifter og direktiver for medisinskteknisk utstyr. Kasser produktet på et egnet sted.

For mer informasjon og tilbehør, gå til [www.abilia.no](http://www.abilia.no) eller skann QR-koden.



---

## Vedlikehold



**Tekstil:** 75% Polyester, 17% Bomull, 8% Polypropylen

**Fylling:** 100% Stålkjeder

Bruk den medfølgende vaskeposen.

## Rekondisjonering

Skånsom vask maks. 70°C.

## Viktig informasjon

**⚠ ADVARSEL:** Les de følgende advarslene før du bruker produktet.

- Kontakt lege før du bruker produktet dersom du har redusert lungekapasitet, redusert muskelkapasitet eller kirurgisk utstyr som kan bli påvirket av kjedene.
- Ikke rull brukeren i Somna Kjedeteppe.
- Risiko for å snuble hvis Somna Kjedeteppe ligger på gulvet.

## Alvorlige hendelser

Hvis det oppstår en alvorlig hendelse i forbindelse med produktet, skal dette rapporteres til produsenten og myndighetene i ditt land. En hendelse anses som alvorlig hvis den direkte eller indirekte kan ha ført til, eller kan føre til dødsfall til en pasient, bruker eller annen person, midlertidig eller permanent alvorlig svekkelse av pasientens, brukeren eller andres helsetilstand eller en alvorlig trussel mot folkehelsen.

# Somna Comforter

Somna Comforter ist ein Produkt für den Tag, das entwickelt wurde, um Verspannungen im Körper, Unruhe und Angstzustände zu lindern. Die Decke hat zwei verschiedene Seiten, eine Kettenseite (1) und eine gepolsterte Seite (2). Ist die gepolsterte Seite zum Körper gewendet, ergibt dies einen gleichmäßigen und weichen Druck, während die Kettenseite erhöht taktile Stimulation ergibt. Legen Sie die Decke auf Ihren Schoß oder wickeln Sie sie um den Körper. Sollte stellenweise auf Ihrem Körper ein größeres Gewicht erforderlich sein, falten Sie die Decke entsprechend zusammen.

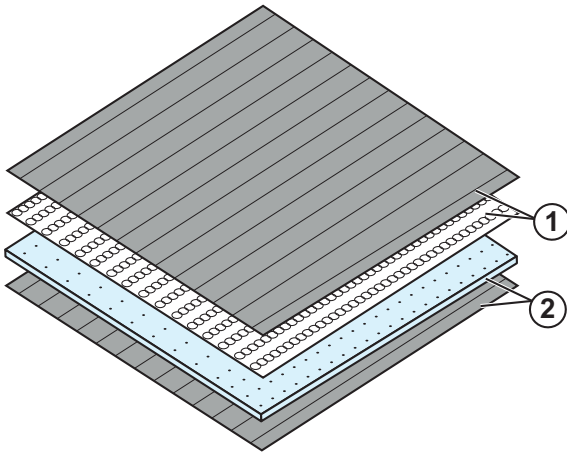

1. Kettenseite mit Stahlketten
2. Gepolsterte Seite

Somna Comforter erfüllt alle notwendigen Anforderungen, Vorschriften und Richtlinien für Medizinprodukte. Eine fachgerechte Entsorgung ist zu gewährleisten.

Mehr Informationen und Zubehör finden Sie unter [www.abilia.com](http://www.abilia.com) oder scannen Sie den QR-Code.



---

## Wartung



**Textil:** 75 % Polyester, 17 % Baumwolle, 8 % Polypropylen

**Füllung:** 100 % Stahlketten

Den enthaltenen Waschbeutel verwenden.

## Grundreinigung

Schonwaschgang bei max. 70°C.

## Wichtige Informationen



**WARNUNG:** Lesen Sie die Warnungen, bevor Sie das Produkt verwenden.

- Bei schwachen Lungen oder Muskeln sowie bei Implantaten, die von den Ketten beeinflusst werden können, konsultieren Sie einen Arzt, bevor Sie das Produkt verwenden.
- Wickeln Sie den Benutzer nicht in die Somna Comforter ein.
- Stolpergefahr besteht, wenn die Somna Comforter auf dem Boden liegt.

## Schwere Vorfälle

Tritt im Zusammenhang mit dem Produkt ein schwerwiegender Vorfall auf, muss dies dem Hersteller und der zuständigen Behörde Ihres Landes gemeldet werden. Ein Vorfall gilt als schwerwiegend, wenn er direkt oder indirekt geführt hat, geführt haben könnte oder hätte führen können zu Tod eines Anwenders oder einer anderen Person, vorübergehende oder dauerhafte schwerwiegende Verschlechterung des Gesundheitszustands eines Anwenders oder einer anderen Person oder eine ernsthafte Gefahr für die öffentliche Gesundheit.

