

GB		Page
	General Installation Instructions	2
	Electrical Wiring Diagrams	11
	Test and inspection methods	21
	Test and inspection methods - Overspeed Governor	27
	Demonstration and handover	28
	Tools and equipment	30
	Warning Labels	32
	Unconfigured Rails	33

D		Seite
	Montageanleitung	2
	Stromlaufpläne	11
	Prüf- und Kontrollmethoden	21
	Prüf- und Kontrollmethoden - Übergeschwindigkeitsregler (OSG)	27
	Vorführung und Übergabe	28
	Werkzeuge und Ausrüstung	30
	Warnschilder	32
	Details zum Zuschneiden von Schiene und Zahnstange	33

E		Página
	Instrucciones generales de instalación	2
	Diagramas de cableado eléctrico	11
	Métodos de prueba e inspección	21
	Métodos de prueba e inspección - regulador de sobrevelocidad	27
	Demostración y entrega	28
	Herramientas y equipo	30
	Etiquetas de advertencia	32
	Datos de soportes y corte de rieles	33

F		Page
	Instructions générales pour l'installation	2
	Schéma des connexions électriques	11
	Méthodes d'essai et d'inspection	21
	Méthodes d'essai et d'inspection - Régulateur de survitesse	27
	Démonstration et mise à disposition	28
	Outils et matériel	30
	Etiquettes d'avertissement	32
	Coupe du rail & détails concernant la crémaillère	33

I		Pag.
	Istruzioni generali per l'installazione	2
	Diagrammi elettrici	11
	Metodologia di collaudo ed ispezione	21
	Metodologia di collaudo ed ispezione - Limitatore di velocità	27
	Dimostrazione e consegna	28
	Attrezzi e apparecchiatura	30
	Targhette di avvertimento	32
	Particolari della cremagliera e della rotaia	33

Jap		ページ
	一般的なインストールについての指示	2
	電気配線図	11
	試験と検査方法	21
	試験と検査方法 - オーバースピード調整器	27
	デモンストレーションと納品	28
	ツールと器具	30
	警告ラベル	32
	レールの切断と台の詳細	33

- D** Inhalt
- E** Contenido
- F** Table des matières
- I** Sommario
- Jap** 目次

- D** Montageanleitung
- E** Instrucciones generales de instalación
- F** Instructions générales pour l'installation
- I** Istruzioni generali per l'installazione
- Jap** 一般的なインストールについての指示

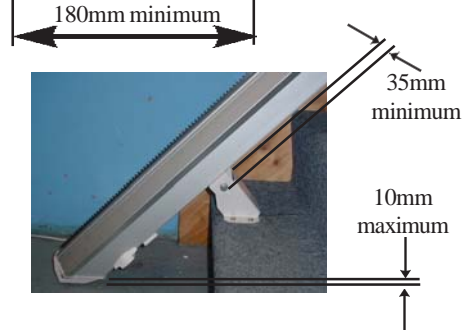
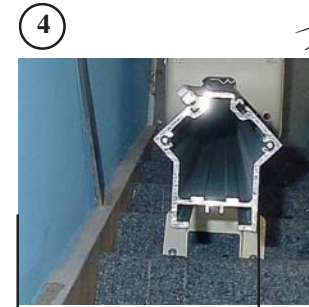
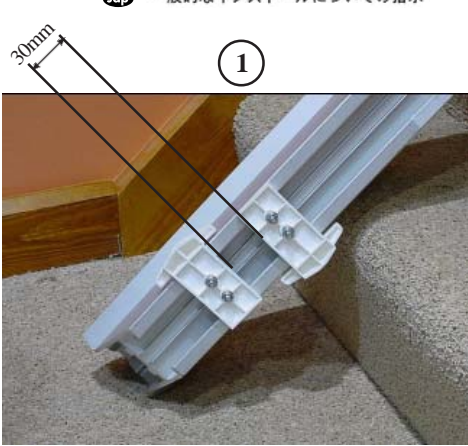

- GB**
1. Place first section of rail on stairs.
Fit slowing and stopping ramps to bottom of rail.
 2. Fit bottom end cap.
 3. Fit legs to first section of rail.
 4. Ensuring you have the correct distance from floor, nosing and wall, secure bottom leg with one screw.

- D**
1. Erstes Schienenstück auf die Treppe setzen.
Brems- und Stoppbügel unten an der Schiene anbringen.
 2. Endkappe am unteren Ende befestigen.
 3. Die FüÙe am ersten Schienenstück anbringen.
 4. Auf den korrekten Abstand zu Fußboden, Treppenkante und Wand achten. Dann den unteren Fuß mit einer Schraube befestigen.

- E**
1. Coloque la primera sección del riel en la escalera.
Coloque las rampas de frenado y parada en la parte inferior del riel.
 2. Coloque el casquete del extremo inferior.
 3. Coloque las patas en la primera sección del riel.
 4. Asegúrese de dejar la distancia correcta del suelo, el saliente y la pared, asegure la pata inferior con un tornillo.

- F**
1. Placez la première section du rail sur les marches.
Fixez les rampes de ralentissement et d'arrêt dans le bas du rail.
 2. Fixez le capuchon inférieur.
 3. Fixez les pieds sous la première section du rail.
 4. Tout en vous assurant que la distance du sol, du mur et du nez de marche est adéquate, fixez le pied inférieur à l'aide d'une vis.

- I**
1. Mettere la prima sezione della rotaia sulle scale.
Montare le rampe di rallentamento e di arresto alla parte inferiore della rotaia.
 2. Montare il coperchio dell'estremità inferiore.
 3. Montare le gambe alla prima sezione di rotaia.
 4. Accertandosi di avere la corretta distanza dal pavimento, dalla sporgenza del gradino e dalla parete, fissare la gamba inferiore con una vite.

- Jap**
1. レールの最初の部分を階段に配置します。
レールの一番下、減速および停止のための勾配を付けます。
 2. 下部のエンド キャップを取り付けます。
 3. 脚をレールの最初のセクションに取り付けます。
 4. 床、段鼻、壁から正しい距離にあることを確認して、下の脚をボルト 1 本で固定します。コンクリートもしくは大理石の階段の場合は、

GB

5. Fit joint plate and slide joint plate in.
6. Fit second section of rail. Fit top leg for stability and joint alignment. When satisfied with joint, tighten fixings and fit further legs as necessary. Fix legs to staircase. Ensure rail is level when securing. Ensure 2 metre maximum distance between supports.
7. Remove mechanical stop and top section of rack.
8. Remove carriage from packaging. Remove support strap and fixings. Remove top cover as shown.

F

5. Insérez et fixez la plaque d'assemblage à l'intérieur.
6. Placez la deuxième section du rail. Fixez le pied supérieur pour une meilleure stabilité et pour que les deux sections soient bien alignées. Une fois que vous êtes satisfait de l'assemblage, serrez les fixations et mettez en place autant de pieds supplémentaires que nécessaires. Fixez les pieds aux marches. Assurez-vous que le rail est bien nivelé avant de serrer les vis. Les supports doivent être espacés au maximum de 2 mètres.
7. Retirez la butée mécanique et la section supérieure de la crémaillère.
8. Retirez le chariot de son emballage. Enlevez la bande de retenue et les fixations. Retirez le couvercle supérieur comme indiqué.

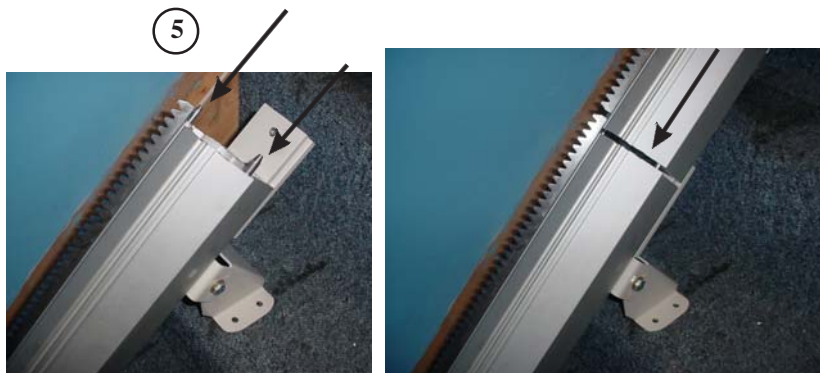
**D**

5. Verbindungsstück anbringen und einschieben.
6. Zweites Schienenstück einsetzen. Oberen Fuß zur besseren Stabilität und genauen Ausrichtung der Verbindungsstelle anbringen. Wenn Sie mit der Verbindung zufrieden sind, die Befestigungsteile festziehen und bei Bedarf weitere Füße einsetzen. Füße an der Treppe befestigen. Die Schiene muss beim Befestigen gerade sein. Die Stützen dürfen einen Abstand von maximal 2 Metern haben.
7. Anschlag und Oberteil der Zahnstange abnehmen.
8. Das Fahrgestell auspacken. Stützlasche und Befestigungsteile abnehmen. Entfernen Sie die obere Abdeckung wie gezeigt.

I

5. Montare la piastra di giunzione e inserire la piastra di giunzione.
6. Montare la seconda sezione di rotaia. Montare la gamba superiore per la stabilità e l'allineamento della giunzione. Quando la giunzione è corretta, chiudere i fissaggi e montare altre gambe secondo le esigenze. Montare le gambe alle scale. Accertarsi che la rotaia sia livellata durante il montaggio. Verificare la presenza di una distanza di un massimo di 2 metri fra i supporti.
7. Rimuovere l'arresto meccanico e la sezione superiore della rotaia.
8. Rimuovere il carrello dalla confezione. Rimuovere la cinghia e i fissaggi di supporto. Rimuovere il coperchio superiore come illustrato.

6**E**

5. Coloque la placa de unión y deslizarla hacia dentro.
6. Coloque la segunda sección del riel. Coloque la pata superior hasta lograr estabilidad y alinee la unión. Cuando la unión esté correcta, apretar las fijaciones y coloque más patas, si es necesario. Fije las patas a la escalera. Asegúrese de que el riel está nivelado cuando lo fije. Deje un máximo de 2 metros de distancia entre los soportes.
7. Retire la parada mecánica y la sección superior del soporte.
8. Saque el carro de su envoltorio. Retire las cintas soportes y las fijaciones. Retire la cubierta superior como se indica.

Jap

5. ジョイントプレートを取り付け、ジョイントプレートを差し込みます。
6. 2番目のレールを取り付けます。安定させるために上側の脚を取り付け、ジョイントの位置を合わせます。ジョイントを取り付けたら、固定具を締め付けて、必要に応じてさらに脚を取り付けます。脚を階段に固定します。レールが水平に固定されていることを確認します。指示具間の距離が最大でも2メートルであることを確認します。
7. メカニカルストップと、ラックの一番上の部分を取り外します。
8. キャリッジをパッケージから取り外します。支持用ストラップと固定具を取り外します。写真のように、写真のように、トップカバーを取り外します。

**D** Montageanleitung**E** Instrucciones generales de instalación**F** Instructions générales pour l'installation**I** Istruzioni generali per l'installazione**Jap** 一般的なインストールについての指示

- D** Montageanleitung
- E** Instrucciones generales de instalación
- F** Instructions générales pour l'installation
- I** Istruzioni generali per l'installazione
- Jap** 一般的なインストールについての指示

9



a

10



c

b

11

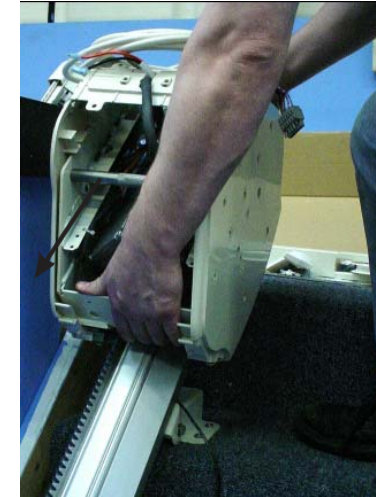

GB

9. Remove carriage safety pads.
 - a) The fixing on both sides of safety pad must be unclipped before lifting safety pad off carriage.
10. Fit trailing cable to carriage by threading connector through slot on underside of carriage, ensuring enough cable is passed through to reach ECU and secure with cable clip.
 - b) Route cable as shown for left hand lift.
 - c) Route cable as shown for right hand lift.
11. Slide carriage onto rail.



Use safety manual handling procedures when lifting carriage.

F

9. Enlevez les plaquettes de sécurité du chariot.
 - a) La fixation doit être débloquée des deux côtés de la plaquette de sécurité avant de pouvoir ôter cette dernière du chariot.
10. Fixez le câble enrouleur au chariot en filant le connecteur dans la fente située sous le chariot, en veillant bien à ce qu'assez de câble soit passé au travers pour atteindre le ECU, puis fixez-le avec l'attache de câble.
 - b) Connectez le câble comme indiqué pour une installation à gauche.
 - c) Connectez le câble comme indiqué pour une installation à droite.
11. Faites glisser le chariot sur le rail.



Observez les règles de sécurité des procédures de manutention manuelle lorsque vous soulevez le chariot

D

9. Die Sicherungspolster am Fahrgestell abnehmen.
 - a) Die Halter an beiden Seiten des Sicherungspolsters müssen geöffnet werden, damit das Sicherungspolster vom Fahrgestell abgehoben werden kann.
10. Kabel am Fahrgestell anschließen. Dazu Anschluss durch den Schlitz an der Unterseite des Fahrgestells führen. Genügend Kabel hindurchführen, um es bis zum ECU zu bringen und mit einer Kabelklemme befestigen.
 - b) Kabel wie gezeigt für linksseitige Lifte führen.
 - c) Kabel wie gezeigt für rechtsseitige Lift führen.
11. Fahrgestell auf die Schiene aufsetzen.
Zum Heben des Fahrgestells die im Sicherheitshandbuch beschriebene Methode verwenden.



I

9. Rimuovere i supporti di sicurezza del carrello.
 - a) Il fissaggio su entrambi i lati del supporto di sicurezza deve essere sganciato prima di sollevare il supporto di sicurezza dal carrello.
10. Montare il cavo flessibile al carrello infilando il connettore attraverso la scanalatura nella parte inferiore del carrello, in modo tale che una lunghezza sufficiente di cavo sia passata per raggiungere l'ECU (unità controllo elettronico) e fissare con il fermacavi.
 - b) Disporre il cavo come illustrato per il seggiolino montato a mano sinistra.
 - c) Disporre il cavo come illustrato per il seggiolino montato a mano destra.
11. Far scivolare il carrello sulla rotaia.
Utilizzare il procedimento per la movimentazione manuale di sicurezza durante il sollevamento del carrello.



E

9. Retire los soportes de seguridad del carro.
 - a) Suelte la fijación de ambos lados del soporte de seguridad antes de levantarlo del carro.
10. Coloque el cable móvil en el carro enhebrando el conector a través de la ranura que hay debajo del carro. Asegúrese de que pase suficiente cable como para alcanzar ECU. Sujételo con una presilla para cables.
 - b) Tire el cable como se muestra para elevar por la izquierda.
 - c) Tire el cable como se muestra para elevar por la derecha.
11. Deslice el carro sobre el riel.
Aplique los procedimientos de manipulación del manual de seguridad cuando levante el carro.



Jap

9. キャリッジを安全パッドから取り外します。
 - a) 安全パッドの両側の固定具は、安全パッドをキャリッジから持ち上げる前に外しておく必要があります。
10. トレーリング ケーブルをキャリッジにネジ切りコネクタでキャリッジ下側のスロットに取り付け、ケーブルが ECU に届き、ケーブルクリップがしっかり固定されていることを確認します。
 - b) ケーブルを写真のように、リフトの左側に回します。
 - c) ケーブルを写真のように、リフトの右側に回します。
11. レール上でキャリッジを滑らせます。
 キャリッジと持ち上げる時は、安全マニュアルと取り扱い手順に従ってください。

GB

12. Fit batteries and wire in order as shown.
 - 1 - (Red)
 - 2 - (Black - Fuse Link)
 - 3 - (Red - Fuse Link)
 - 4 - (Black)
13. Refit safety pads ensuring correct orientation. Run carriage down to bottom of rail using hand control and link plugs.
14. Adjust bogie block to obtain light clamping force, recommended torque 3Nm (2.2 lbf ft).
15.  Lock bogie block by securing two side fixings, mandatory torque 24Nm (17.7 lbf ft).

F

12. Installez les batteries et établissez le câblage dans l'ordre comme indiqué.
 - 1 - (Rouge)
 - 2 - (Noir - lame fusible)
 - 3 - (Rouge - lame fusible)
 - 4 - (Noir)
13. Remettez la plaque de presse-étoupe et les plaquettes de sécurité en vous assurant que leur orientation est correcte. Faites descendre le chariot jusqu'en bas du rail en utilisant la commande à main et les prises de dérivation.
14. Ajustez le bloc bogie pour obtenir une légère force de serrage, serrage recommandé 3 Nm.
15.  Verrouillez le bloc bogie en serrant les fixations des deux côtés, serrage obligatoire 24 Nm.

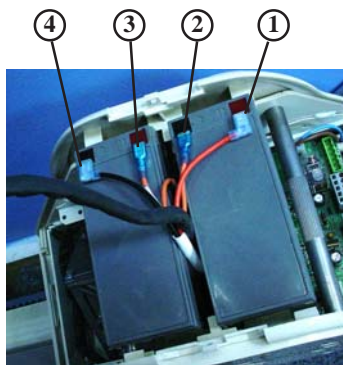
**12****D**

12. Batterien und Kabel in der gezeigten Reihenfolge anschließen.
 - 1 - (Rot)
 - 2 - (Schwarz - Schmelzeinsatz)
 - 3 - (Rot - Schmelzeinsatz)
 - 4 - (Schwarz)
13. Durchführungplatte und Sicherungspolster wieder einsetzen und dabei auf die richtige Ausrichtung achten. Das Fahrgestell mit Handsteuerung und Verbindungssteckern zum unteren Ende der Schiene fahren.
14. Laufblock so justieren, dass eine leichte Klemmung erzielt wird; empfohlenes Drehmoment 3 Nm.
15.  Laufblock auf beiden Seiten festschrauben. Das Drehmoment muss 24 Nm betragen.

I

12. Inerire le batterie e il filo nell'ordine illustrato.
 - 1 - (Rosso)
 - 2 - (Nero - Collegamento fusibile)
 - 3 - (Rosso - Collegamento fusibile)
 - 4 - (Nero)
13. Rimontare la piastra di guarnizione e i supporti di sicurezza verificando il corretto orientamento. Spostare il carrello verso il fondo della rotaia utilizzando il controllo manuale e le spine di collegamento.
14. Regolare il blocco del carrello per ottenere la coppia consigliata di 3 Nm di clampaggio leggero.
15.  Chiudere il blocco del carrello fissando i due fissaggi laterali alla coppia obbligatoria di 24 Nm.

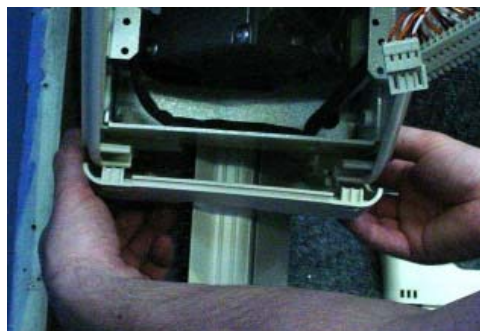
13**E**

12. Coloque las baterías y cableelas en orden tal como se muestra.
 - 1 - (Rojo)
 - 2 - (Negro - fusible)
 - 3 - (Rojo - fusible)
 - 4 - (Negro)
13. Vuelva a colocar la chapa prensaestopas y los soportes de seguridad pero asegúrese de que estén bien orientados. Baje el carro hasta l parte inferior del riel utilizando el control manual y los enchufes de conexión.
14. Ajuste el bloque del carrito para conseguir una ligera fuerza de sujeción, se recomienda un par de 3Nm.
15.  Cierre el bloque del carrito con dos fijaciones laterales y aplique un par obligatorio de 24 Nm.

Jap

12. バッテリーと配線を以下の順序で取り付けます。
 - 1 - (赤色)
 - 2 - (黒色・ヒューズ)
 - 3 - (赤色・ヒューズ)
 - 4 - (黒色)
13. グランド プレートを再度取り付け、安全パッドの方向が正しいことを確認します。キャリッジをレールの一歩下まで、手とリンク プラグで制御しながら移動します。
14. ボギー ブロックを調整して、推奨トルク 3Nm で軽く固定されるようにします。
15.  ボギー ブロックの両側を、規定のトルク 24Nm で固定します。

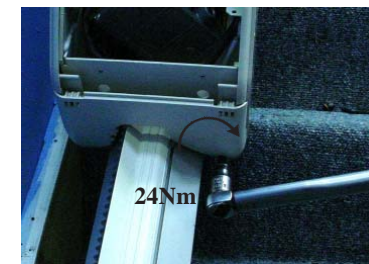
14**15**

- Montageanleitung**
- Instrucciones generales de instalación**
- Instructions générales pour l'installation**
- Istruzioni generali per l'installazione**
- 一般的なインストールについての指示**



- D** Montageanleitung
- E** Instrucciones generales de instalación
- F** Instructions générales pour l'installation
- I** Istruzioni generali per l'installazione
- Jap** 一般的なインストールについての指示

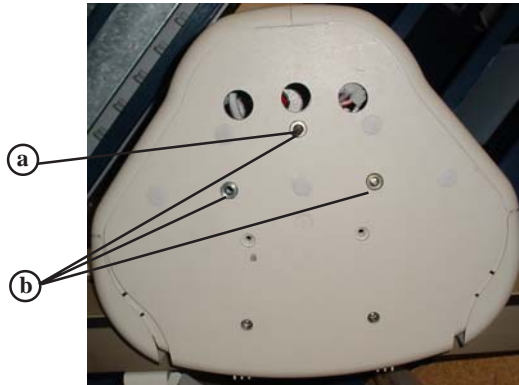

16



17





18





19



GB

16. Decide on the hole configuration to be used for chair mounting, fit spacers and socket set screw into carriage side.
- a) Socket set screw
 - b) Spacers
17.  Fit chair using socket set screw for alignment. Tighten screws to mandatory torque 24Nm (17.7 lbf ft), ensuring the chair is level. Replace socket set screw with cap head screw and torque to 24Nm (17.7 lbf ft).
- a) Socket set screw
 - b) Feed looms from carriage through interface.
18. Fit rear strap using fixings supplied.
19.  Ensure that spacer is fitted behind strap.



D

16. Entscheiden, welche Löcher für die Stuhlbefestigung verwendet werden sollen, Abstandsstücke und Justierschraube an der Seite des Fahrgestells einsetzen.
- a) Justierschraube
 - b) Abstandsstücke
17.  Den Stuhl einbauen und dabei die Justierschraube zum Ausrichten benutzen. Schrauben mit einem Drehmoment von 24 Nm anziehen; dabei darauf achten, dass der Stuhl gerade sitzt. Justierschraube durch Kopfschraube ersetzen und mit 24Nm anziehen.
- a) Justierschraube
 - b) Kabel vom Wagen durch das Haltegestell führen
18. Hintere Lasche mit den mitgelieferten Befestigungsteilen befestigen.
19.  Das Abstandsstück muss sich hinter der Lasche befinden.



E

16. Decida qué configuración de orificios se utilizará para montar la silla, coloque los espaciadores y el prisionero de cabeza hueca dentro del lado del carro.
- a) Prisionero de cabeza hueca
 - b) Espaciadores
17.  Coloque la silla y utilice el prisionero con cabeza hueca para alinearla. Apriete los prisioneros con un par obligatorio de 24 Nm, asegurándose de que la silla esté nivelada. Sustituya el prisionero de cabeza hueca por el tornillo de sombrerete y aplique un par de 24 Nm.
- a) Prisionero de cabeza hueca
 - b) Coloque los cables del carro a través del interfaz
18. Coloque la cinta trasera con las fijaciones suministradas.
19.  Asegúrese de colocar el espaciador detrás de la cinta.



F

16. Décidez de la configuration de l'orifice pour le montage de la chaise, fixez les entretoises et la vis de pression à tête creuse sur le côté du chariot.
- a) Vis de pression à tête creuse
 - b) Entretoises
17.  Fixez la chaise à l'aide de la vis de pression à tête creuse pour l'alignement. Serrez les vis au couple de serrage obligatoire de 24Nm, en veillant à ce que la chaise soit bien nivelée. Remplacez le vis de pression à tête creuse par une vis à tête et serrez à 24 Nm.
- a) Vis de pression à tête creuse
 - b) Positionnez les fils à partir du chariot et à travers l'interface
18. Fixez la bande arrière à l'aide des dispositifs de fixation fournis.
19.  Assurez-vous que l'entretoise est placée derrière la bande.

I

16. Selezionare la configurazione del foro da utilizzare per il montaggio del seggiolino, montare i distanziali e la vite senza testa nel lato del carrello.
- a) Vite senza testa
 - b) Distanziali
17.  Montare il seggiolino utilizzando la vite senza testa per l'allineamento. Chiudere le viti alla coppia obbligatoria di 24 Nm, in modo tale che il seggiolino sia a livello. Sostituire la vite senza testa con la vite incassata e chiudere alla coppia di 24 Nm.
- a) Vite senza testa
 - b) Inserire il cablaggio dal carrello attraverso l'interfaccia
18. Montare la cinghia posteriore utilizzando i fissaggi forniti.
19.  Accertarsi che il distanziatore sia montato dietro la cinghia.

Jap

16. 椅子を取り付けるのに使用する穴の配置を決め、スペーサとソケット取り付けネジをキャリッジ側に取り付けます。
- a) ソケット取り付けネジ
 - b) スペーサ
17.  椅子をソケット取り付けネジを使用して、配置通りに取り付けます。ネジを規定のトルク 24Nm まで締め付け、椅子が水平になっていることを確認します。ソケット固定ネジにキャップヘッドネジを戻し、24Nm のトルクで締め付けます。
- a) ソケット取り付けネジ
 - b) 柄をキャリッジからインターフェースに通します。
18. 背面ストラップを付属の固定具で取り付けます。
19.  スペーサがストラップの背面に取り付けられていることを確認します。

GB

20. Plug connectors in and refit covers.
21. Fit upholstery using fixings supplied. Also, if seat belt option has been specified, fit using instructions supplied with kit.
22. Refit top section of rack using a small piece of rack to check alignment. Torque fixings to recommended 4Nm (2.95 lbf ft). Top section of rack must have at least 3 fixing screws.
23.  Refit mechanical stop.

D

20. Stecker anschließen und Abdeckungen wieder aufsetzen.
21. Sitzpolster mit den mitgelieferten Befestigungsteilen befestigen. Wenn die Sitzgurtoption gewählt wurde, ist dieser entsprechend der mitgelieferten Anleitung einzubauen.
22. Zahnstangenoberteil wieder einsetzen. Mit einem kleinen Stück der Zahnstange die Ausrichtung überprüfen. Die Schrauben mit 4 Nm anziehen. Das obere Teil der Zahnstange muss mit mindestens 3 Schrauben befestigt werden.
23.  Anschlag wieder einbauen.

E

20. Introduzca los conectores de enchufe y vuelva a colocar las tapas.
21. Coloque el almohadillado con las fijaciones suministradas. Asimismo, si se ha especificado la opción de la correa del asiento, colóquela utilizando las instrucciones que se suministran con el kit.
22. Vuelva a colocar la sección del soporte utilizando una pequeña pieza del soporte para comprobar la alineación. El par recomendado de las fijaciones es de 4 Nm. La sección superior del soporte debe tener al menos 3 tornillos de fijación.
23.  Vuelva a colocar el tope mecánico.

F

20. Branchez les connecteurs et remplacez les couvercles.
21. Installez la garniture avec les fixations fournies. Si l'option ceinture de sécurité a été spécifiée, installez-la selon les instructions fournies avec le kit.
22. Remettez la section supérieure de la crémaillère en place en utilisant un échantillon de crémaillère pour vérifier l'alignement. Serrez les fixations au serrage recommandé de 4Nm. La section supérieure de la crémaillère doit avoir au moins 3 vis de fixation.
23.  Réinstallez la butée mécanique.

I

20. Chiudere i connettori e rimontare i coperchi.
21. Montare l'imbottitura utilizzando i fissaggi forniti. Se è stata specificata la cintura di sicurezza, montarla seguendo le istruzioni fornite con il kit.
22. Rimontare la sezione superiore della cremagliera utilizzando un piccolo tratto di cremagliera per controllare l'allineamento. Chiudere i fissaggi alla coppia consigliata di 4 Nm. La sezione superiore della cremagliera deve avere almeno 3 viti di fissaggio.
23.  Rimontare l'arresto meccanico.

Jap

20. コネクタを差し込み、カバーを再度取り付けます。
21. 付属の固定具を使用して、座面のカバーを取り付けます。また、シートベルトオプションを選択した場合には、キットの指示に従って取り付けてください。
22. ラックの一番上の部分をラックの小さなビスを使用して、配置をチェックします。推奨固定トルクは4Nmです。ラックの最上部は、少なくとも3本のネジで固定しなければなりません。
23.  メカニカルストップを取り付けます。

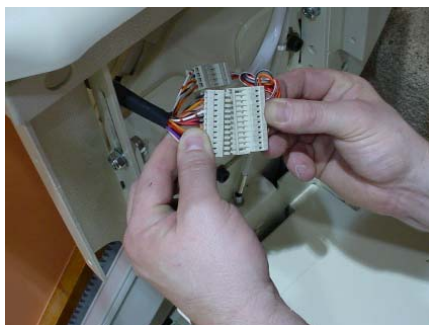

20

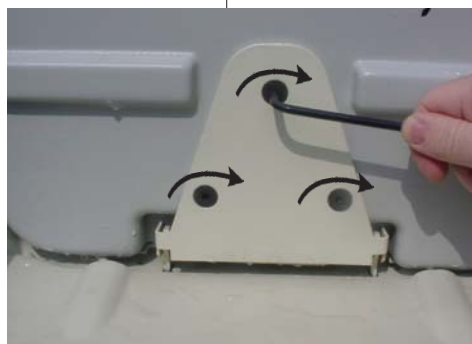

21



22

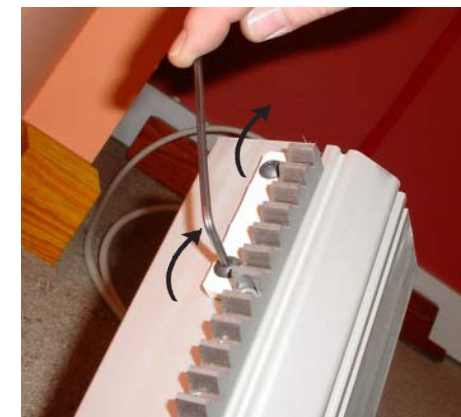

23

- D** Montageanleitung
- E** Instrucciones generales de instalación
- F** Instructions générales pour l'installation
- I** Istruzioni generali per l'installazione
- Jap** 一般的なインストールについての指示



- D** Montageanleitung
- E** Instrucciones generales de instalación
- F** Instructions générales pour l'installation
- I** Istruzioni generali per l'installazione
- Jap** 一般的なインストールについての指示



24



25



26



27

GB

24. Thread trailing cable through trolley weight as shown.
 25. Fit trolley weight with pulley. Fit trailing cable clamp.
 - Lubricate pulley with silicone spray.
 26. Fit top end cap. Check free movement of trolley weight and cable.
 27. Secure charger and connect to fused spur/electrical connection, refer to Drawings 3109204 - Upper and 3109205 - Lower.
- Electrical Guidelines. If applicable, see Electrical drawing for details.

D

24. Das Kabel wie gezeigt durch das Rollengewicht führen.
 25. Rollengewicht mit Riemenscheibe einbauen. Kabelklemme anbringen.
 - Riemenscheibe mit Silikonspray schmieren.
 26. Obere Endkappe anbringen. Prüfen, dass Rollengewicht und Kabel frei beweglich sind.
 27. Sichern Sie das Ladegerät und schließen Sie es an den abgesicherten Abzweig/elektrischen Anschluss an, siehe dazu die Zeichnungen 3109204 – oben und 3109205 – unten.
- Elektrische Richtlinien. Einzelheiten dazu finden Sie ggf. im elektrischen Schaltplan.

E

24. Enhebre el cable de cola a través del peso del trole tal como se muestra.
 25. Coloque la polea y el peso del trole. Coloque la sujeción del cable de cola.
 - Lubrique la polea con spray de silicona.
 26. Coloque el casquete del extremo superior. Compruebe que tanto el cable como el peso del trole se muevan libremente.
 27. Fije el cargador y conéctelo a la conexión eléctrica/soporte con fusible, consulte los dibujos 3109204 – Superior y 3109205 – Inferior.
- Directrices eléctricas. Si es aplicable se pueden consultar datos en el dibujo eléctrico.

F

24. Enfilez le câble enrouleur au travers de la partie mobile de la poulie comme illustré.
 25. Insérez la partie mobile de la poulie et la poulie. Posez le dispositif de serrage du câble enrouleur.
 - Lubrifiez la poulie avec du spray à base de silicone.
 26. Posez le capuchon supérieur. Vérifiez la liberté de mouvement de la partie mobile de la poulie et du câble.
 27. Installez le chargeur et connectez-le à une connexion électrique/dérivation avec fusible. Reportez-vous aux schémas 3109204 – ci-dessus et 3109205 – ci-dessous.
- Indications électriques. Si applicable, voir schéma électrique pour détails.

I

24. Infilare il cavo flessibile attraverso il peso del carrello nel modo illustrato.
 25. Montare il peso del carrello con la puleggia. Montare il fermo del cavo flessibile.
 - Lubrificare la puleggia con spray silconico.
 26. Montare il coperchio dell'estremità superiore. Controllare il movimento libero del peso e del cavo del carrello.
 27. Fissare il caricatore e collegare al raccordo elettrico/linea di derivazione dotati di fusibile, vedere i Disegni 3109204 – Superiore e 3109205 - Inferiore.
- Istruzioni elettriche. Se pertinente, vedere i particolari nel disegno elettrico.

Jap

24. トレーリングケーブルを、写真のようにトロリー ウェイトに通します。
 25. トロリー ウェイトをプーリーに合わせて配置します。トレーリング ケーブル クランプを取り付けます。
 - プーリーに潤滑用のシリコン スプレーを吹きかけます。
 26. 上部のエンドキャップを取り付けます。トロリー ウェイトとケーブルが自由に動くことをチェックします。
 27. 図3109204の上と、3109205の下を参照して、充電器が壁に取り付けられ、ヒューズ付きの安全具に接続されていることを確認します。
- 電気についてのガイドライン。該当する場合には、配線についての詳細を参照してください。

GB

28. Wire charger into trailing cable plug (Ref; Wiring Diagram No. 3109208). Plug trailing cable into terminal box.
a) 0-volt
Terminate 0-volt wiring/connections as per Drawing No. 3109203.
29. Fit terminal box to underside of rail. Enclose all external wiring in flexible conduit for mechanical and weatherproof connection.
30. Fit slowing and stopping ramps to underside of rail using them to hold cables inside rail. Fit cable retaining clips as necessary.

D

28. Kabel im Ladegerät anschließen (Schaltplan 3109208). Kabel am Anschlusskasten anschließen.
a) 0 Volt
Schließen Sie die 0-Volt-Drähte/-Anschlüsse wie in Zeichnung Nr. 3109203 gezeigt an.
29. Anschlusskasten an der Unterseite der Schiene anbringen. Umschließen Sie alle externen Drähte mit einem flexiblen Kabelkanal für mechanische und witterungsbeständige Anschlüsse.
30. Brems- und Stoppbügel an der Unterseite der Schiene anbringen und mit ihnen die Kabel im Innern der Schiene halten. Wenn notwendig Kabelklemme verwenden.

E

28. Cablee el cargado dentro del enchufe del cable móvil (Ref.: diagrama de cableado nº 3109208). Enchufe el cable móvil en la caja de terminales.
a) 0-voltios
Termine las conexiones/cableado de 0 voltios como se indica en el dibujo 3109203.
29. Coloque la caja de terminales en la parte inferior del riel. Encierre todo el cableado externo en un conducto flexible para conexiones mecánicas y resistentes al agua.
30. Coloque las rampas de frenado y parada en la parte inferior del riel y utilícelas para sujetar los cables dentro de éste. Coloque las presillas del cable según sea necesario.

F

28. Connectez le chargeur à la prise du câble enrouleur (Ref; Schéma des connexions No.3109208). Branchez le câble enrouleur à la boîte de bornes.
a) 0-volt
Finalisez les connexions/le câblage OV selon le schéma N° 3109203.
29. Fixez la boîte de bornes sous le rail. Pour les connexions mécaniques et protégées des intempéries, introduisez toutes les connexions externes dans un conduit flexible.
30. Placez des rampes de ralentissement et d'arrêt sous le rail tout en les utilisant pour maintenir les câbles à l'intérieur du rail. Ajoutez des clips de retenue si nécessaire.

I

28. Collegare il caricatore alla presa del cavo flessibile (Rif. Diagramma collegamento N. 3109208). Inserire il cavo flessibile nella morsettiera.
a) 0-volt
Terminare i raccordi/collegamenti elettrici da 0-volt come indicato nel Disegno N. 3109203.
29. Montare la morsettiera al lato inferiore della rotaia. Inserire tutti i fili esterni nel tubo flessibile per il collegamento meccanico e resistente alle intemperie.
30. Montare le rampe di rallentamento e arresto al lato inferiore della rotaia utilizzandole per tenere i cavi all'interno della rotaia. Montare i fermacavi secondo le esigenze.

Jap

28. 充電器をトレーリングケーブルプラグに接続します（配線ダイアグラム No 09208 を参照）。トレーリングケーブルをターミナルボックスに接続します。
a) 0 ボルト
図No.3109203のように、0 ボルトの場所にアースを取ってください。
29. ターミナルボックスを、レールの下側に取り付けます。
全ての配線を、物理的な耐性を持ち耐候性と柔軟性のある導管内に収納してください。
30. レールの一番下に、ケーブルを中に保持するためのレールを使用して、減速および停止のための勾配を付けます。必要に応じてケーブル保持クリップ

28

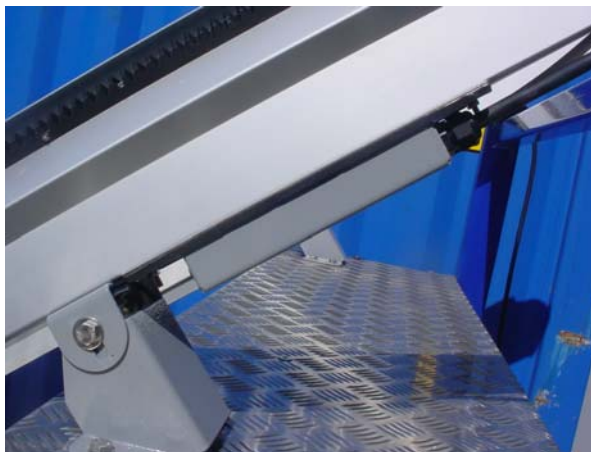
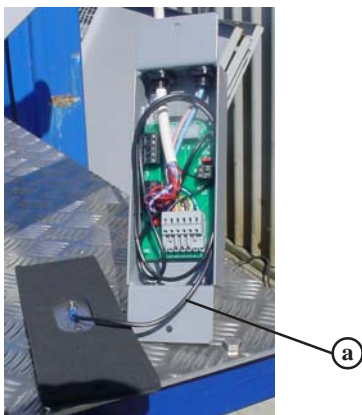
**D** Montageanleitung**E** Instrucciones generales de instalación**F** Instructions générales pour l'installation**I** Istruzioni generali per l'installazione**Jap** 一般的なインストールについての指示

- D** Montageanleitung
- E** Instrucciones generales de instalación
- F** Instructions générales pour l'installation
- I** Istruzioni generali per l'installazione
- Jap** 一般的なインストールについての指示

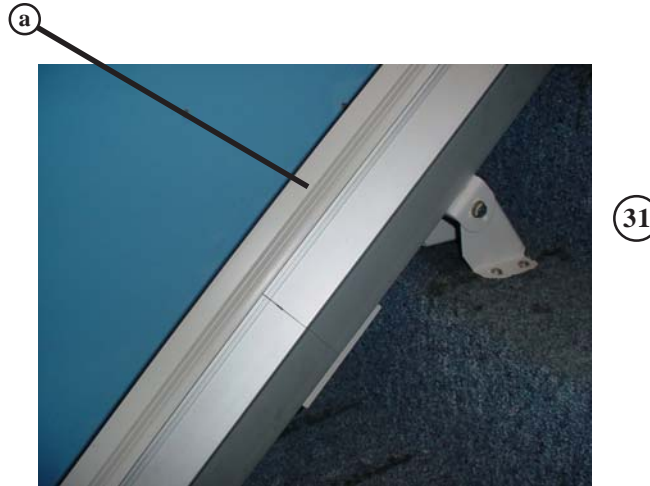
**GB**

31. Fit lower section of capping strip. Fit top section, mark and cut to required length.
- a) Capping strip
32.  Adjust slowing and stopping ramps to correct positions by sliding up and down rail. Lubricate rack and spray silicone spray on trailing cable. Test unit in accordance with Test Certificate (Page 21). Refit covers and fit all labels as shown on Page 32. You are now ready to handover the lift as per Page 28.

D

31. Unteres Teil der Abdeckleiste anbringen. Oberes Teil anbringen, dann markieren und auf die gewünschte Länge zurecht schneiden.
- a) Abdeckleiste
32.  Brems- und Stoppbügel auf der Schiene nach oben und unten schieben, bis sie in der korrekten Positionen sind. Zahnstange schmieren und Silikonspray auf das Kabel sprühen. Gerät entsprechend Prüfbescheinigung (Seite 22) prüfen. Abdeckungen wieder aufsetzen und alle Schilder wie auf Seite 32 gezeigt anbringen. Handkurbel im Halter auf der Rückseite des Stuhls befestigen. Treppenlift säubern. Sie können den Lift jetzt entsprechend Seite 28 übergeben.

E

31. Coloque la sección inferior de la moldura. Coloque la sección superior, marque y corte la longitud que sea necesaria.
- a) Moldura
32.  Ajuste las rampas de reducción de velocidad y de parada en las posiciones correctas deslizando hacia arriba y abajo el riel. Lubrique el soporte y aplique el spray de silicona en el cable de cola. Pruebe la unidad de acuerdo con el certificado de pruebas. (Página 23). Vuelva a colocar las tapas y fije todas las etiquetas, tal como se muestra en la Página 32. Coloque el asa de torno manual en la presilla de la parte trasera de la silla. Despeje la silla elevadora. Ahora podrá entregar la silla elevadora según la página 28.

F

31. Fixez la section inférieure de la bande de couronnement. Fixez la section supérieure, marquer et couper à la longueur requise.
- a) Bande de couronnement
32.  Ajustez les rampes de ralentissement et d'arrêt aux positions appropriées en les faisant glisser du haut vers le bas du rail. Lubrifiez la crémaillère et vaporisez du spray à base de silicone sur le câble enrouleur. Testez l'unité selon le « Test Certificate » (Page 24). Remettez les couvercles et placez les étiquettes comme indiqué à la page 32. Placez la poignée déplacement manuel dans l'attache au dos de la chaise. Nettoyez la chaise-ascenseur. Vous êtes maintenant prêt à mettre l'ascenseur à disposition en suivant les instructions de la page 29.

I

31. Montare la sezione inferiore della fascia copriviti. Montare la sezione superiore, marcare e tagliare secondo la lunghezza richiesta.
- a) Fascia copriviti
32.  Regolare le rampe di rallentamento e arresto alle corrette posizioni spostando la rotaia verso l'alto e il basso. Lubrificare la cremagliera e spruzzare lo spray silicónico sul cavo flessibile. Testare l'unità secondo il Certificato di test (Pag. 25). Rimontare i coperchi e montare tutte le targhette come illustrato a Pag. 32. Montare la maniglia di azionamento manuale nel fermaglio sulla parte posteriore del seggiolino. Pulire il montascale. Adesso il montascale è pronto per la consegna (ved. Pag. 29).

Jap

31. キャップ用ストリップの下のセクションを取り付けます。上部のセクションを取り付け、必要な長さに印を付けて切断します。
- a) キャップ用ストリップ
32.  減速と停止のための勾配を調整して、レールが正しい位置まで上下するようにします。ラックを潤滑して、トレーリングケーブルにシリコン スプレーを掛けます。動作試験 (26 ページ) に従って、ユニットを試験します。32 ページのように、カバーを再度取り付けて、すべてのラベルを取り付けます。手回しハンドルを椅子の背面のクリップに取り付けます。階段リフトを清掃します。これで、29 ページのようにリフトを使用する準備ができました。

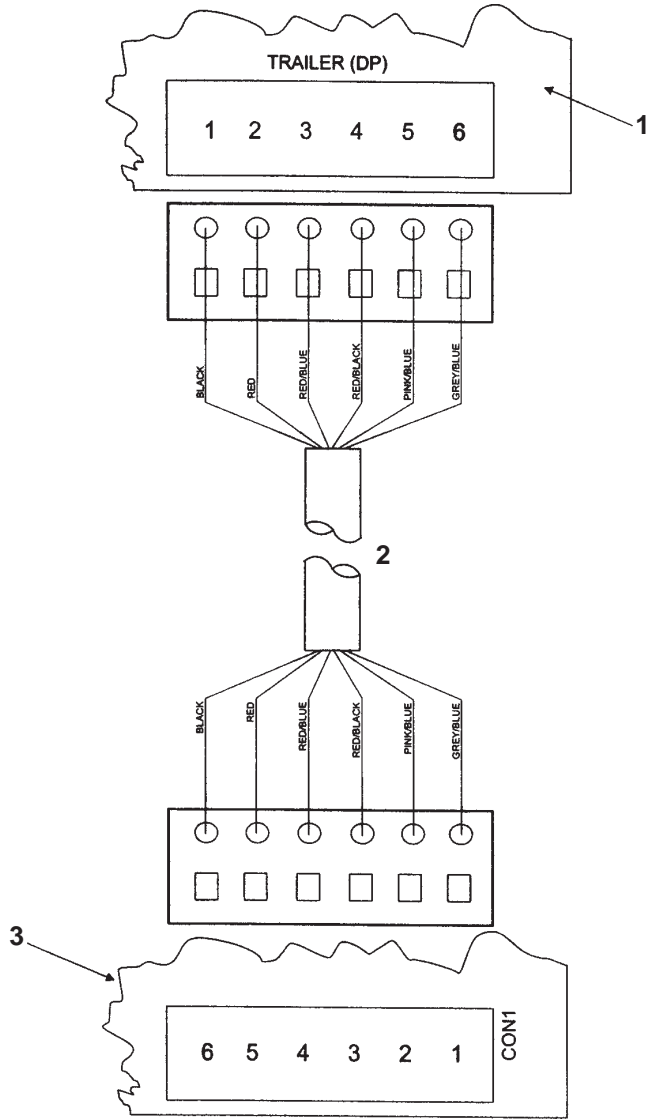

GB

- 1 320 Control PCB
- 2 Trailing cable
- 3 300 Connection PCB

D

- 1 320 Steuerplatine
- 2 Stromzufuhrkabel
- 3 300 Verbindungsplatin

E

- 1 Control PCI 320
- 2 Cable móvil
- 3 Conexión PCI

F

- 1 Carte imprimée commande 320
- 2 Câble traînant
- 3 Carte imprimée câblage 300

I

- 1 Scheda di circuito stampato controllo 320
- 2 Cavo terminale
- 3 Scheda di circuito stampato collegamento 300

Jap

1. 320 制御基板
2. トレーリングケーブル
3. 300 接続基板

- D** Verbindungsplan für das Schleppkabel - 3209201
- E** Diagrama de conexión del cable móvil - 3209201
- F** Schéma de raccordement du câble traînant - 3209201
- I** Diagramma collegamento cavo flessibile - 3209201
- Jap** トレーリングケーブル接続図 - 3209201

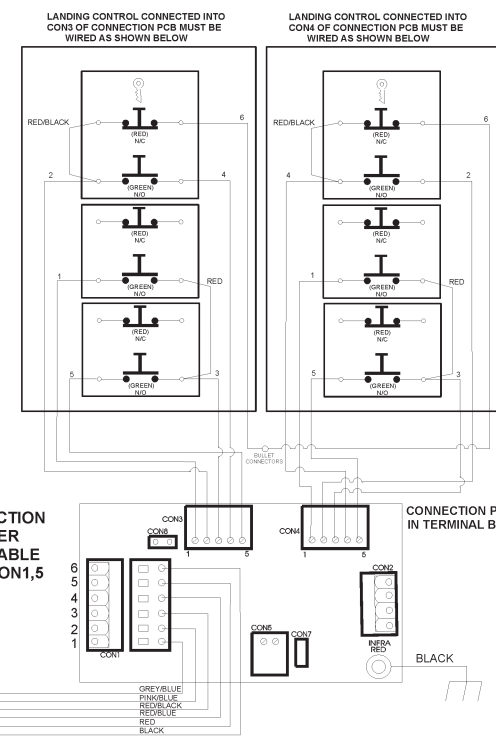
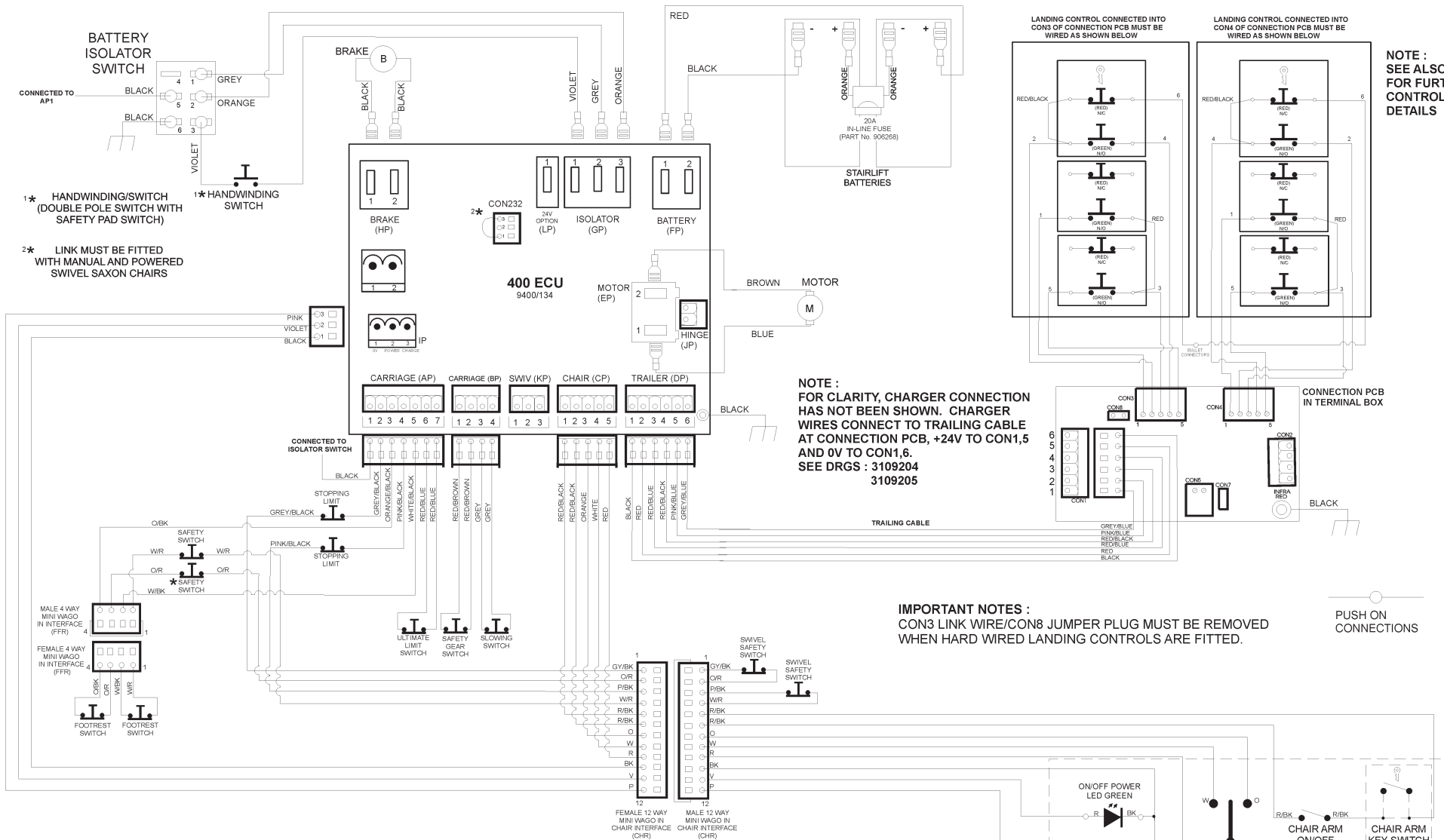

NOTE :
SEE ALSO DIAGRAM 3109202
FOR FURTHER LANDING
CONTROL CONNECTION
DETAILS

NOTE :
FOR CLARITY, CHARGER CONNECTION
HAS NOT BEEN SHOWN. CHARGER
WIRES CONNECT TO TRAILING CABLE
AT CONNECTION PCB, +24V TO CON1,6,
AND 0V TO CON1,6.
SEE DRGS : 3109204
3109205

IMPORTANT NOTES :
CON3 LINK WIRE/CON8 JUMPER PLUG MUST BE REMOVED
WHEN HARD WIRED LANDING CONTROLS ARE FITTED.

PUSH ON
CONNECTIONS

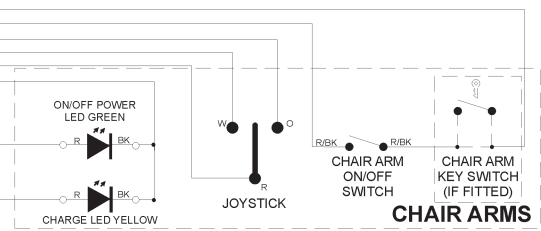

NOTE :
THE 'NO CHARGE' ALARM IS SILENCED
BY THE BATTERY ISOLATOR SWITCH,
NOT THE CHAIR ARM ON/OFF OR
KEYSWITCH.

- D** Verdrahtungs- und Fehlerdiagnosedetails - 3209003
- E** Detalles de cableado y de diagnóstico de avería - 3209003
- F** Détails du câblage et de la localisation des pannes - 3209003
- I** Schemi cablaggio e risoluzione guasti - 3209003
- Jap** 配線および故障診断の詳細 - 3209003



- D Verbindungsplan für die Ladevorrichtung – obere Ebene - 3109204
- E Diagrama de conexión del cargador - Nivel superior - 3109204
- F Schéma de raccordement du chargeur – niveau supérieur - 3109204
- I Diagramma collegamento caricatore – Livello superiore - 3109204
- Jap 充電器接続図- 上部レベル-3109204

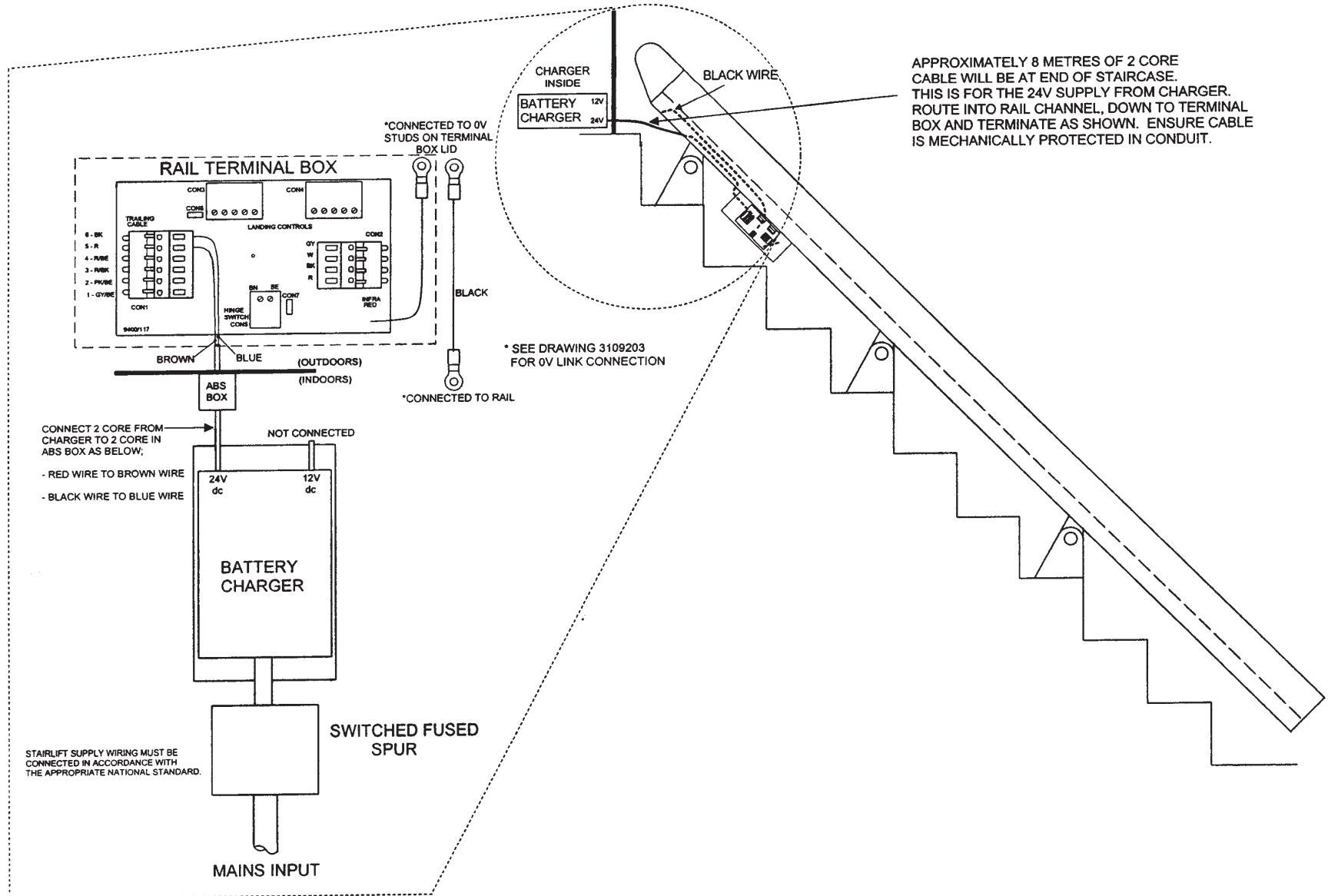

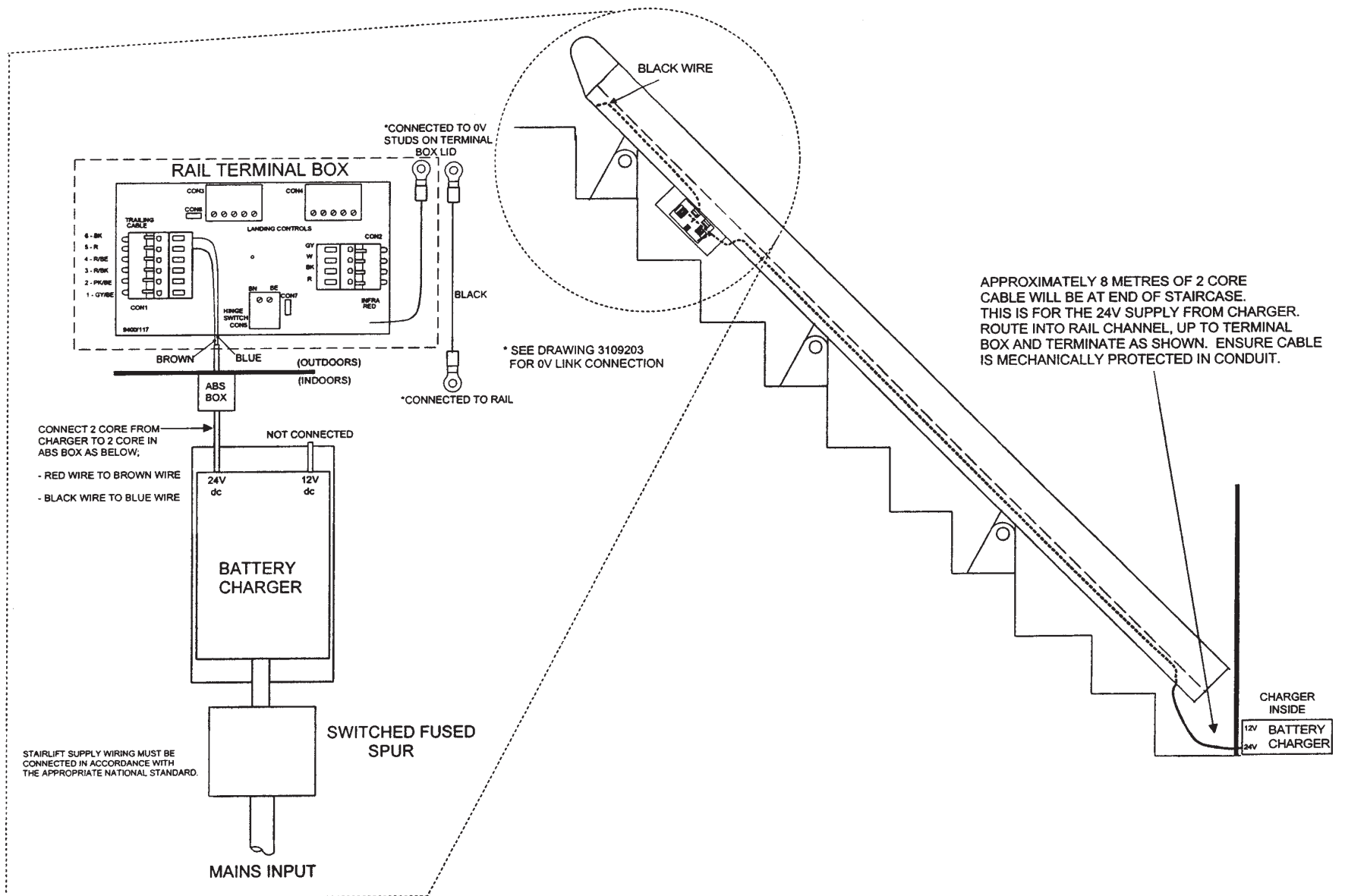

- D Verbindungsplan für die Ladevorrichtung – untere Ebene - 3109205
- E Diagrama de conexión del cargador - Nivel inferior - 3109205
- F Schéma de raccordement du chargeur – niveau inférieur - 3109205
- I Diagramma collegamento caricatore – Livello inferiore - 3109205
- Jap 充電器接続図—下部レベル— 3109205



- Verbindungsplan für die Nullspannung - 3109203
- Diagrama de conexión de voltaje cero - 3109203
- Schéma de connexion zéro volt - 3109203
- Diagramma collegamento zero Volt - 3109203
- ゼロボルト接続図-3109203

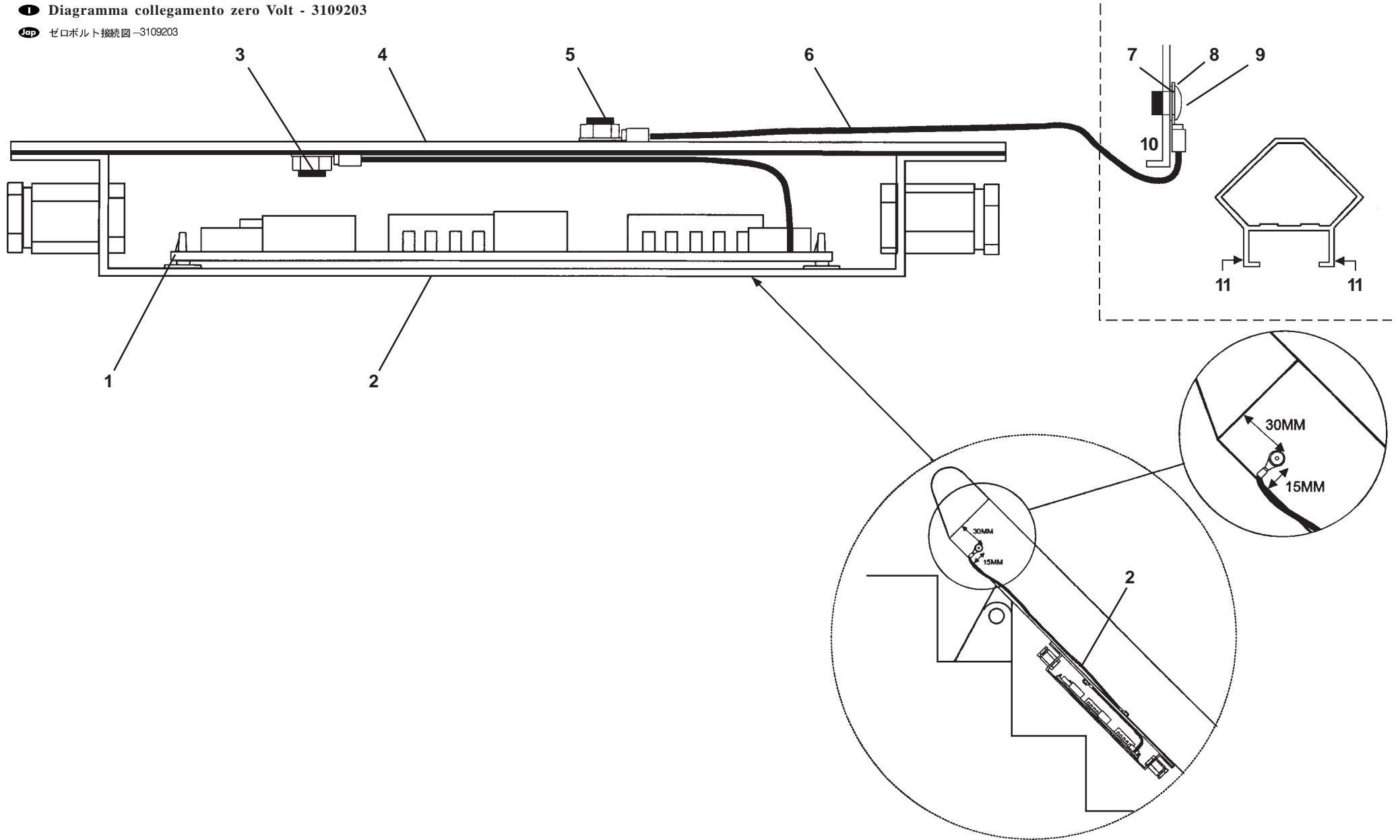

GB**Instructions (all fixings stainless steel or copper)**

- 1 Cut the 0V wire from connection PCB (1) in terminal box (2) to approximately 150 mm. Fit blue ring crimp (8) and connect wire to 0V stud (3) on underside of terminal box lid.
- 2 Drill Ø4.2 mm hole on wall side of rail (10) as shown and tap M5. Connect 0V link (6) to 0V stud (5) on upper side of terminal box lid (4). Use M5 screw (9) and externally toothed washer (7) to connect the other end of 0V link (6) to rail (10) using the drilled and tapped M5 hole (11) on wall side of rail.
- 3 Test as detailed in 310 installation manual.
 - When cables have been routed into the terminal box, the cable glands must be fully tightened to ensure a waterproof seal.
 - For clarity the terminal box connections are not shown. All connections are as 400, except for landing controls (see drawing 3109202).

D**Anweisungen (alle Befestigungselemente Edelstahl oder Kupfer)**

- 1 Schneiden Sie das 0V-Kabel von der Anschlussplatine (1) im Anschlusskasten (2) auf ca. 150 mm. Bringen Sie die blaue Ringfalz (8) an und verbinden Sie das Kabel mit dem 0V-Kontaktbolzen (3) an der Unterseite des Anschlusskastendeckels.
- 2 Bohren Sie, wie dargestellt, ein Loch Ø4,2mm in die Wandseite der Schiene (10) und schneiden Sie ein Innengewinde M5. Schließen Sie die 0V-Verbindung (6) an den 0V-Kontaktbolzen (5) an der Oberseite des Anschlusskastendeckels (4) an. Verbinden Sie das andere Ende der 0V-Verbindung (6) mit einer Schraube M5 (9) und einer außen gezackten Unterlegscheibe (7) mit der Schiene (10) und verwenden Sie dabei das gebohrte und mit M5-Gewinde versehene Loch (11) in der Wandseite der Schiene.
- 3 Führen Sie die Prüfung entsprechend den Anweisungen im Installationshandbuch für 310 durch.
 - Die Kabelanschlusstutzen müssen, nachdem die Kabel in den Anschlusskasten geführt wurden, fest angezogen werden, um einen wasserdichten Abschluss zu gewährleisten.
 - Die Anschlüsse des Anschlusskastens sind, falls Fragen entstehen, nicht dargestellt. Alle Anschlüsse entsprechen dem Modell 400, mit Ausnahme der Anlegesteuerungen (siehe Zeichnung 3109202).

E**Instrucciones (todas las conexiones de acero inoxidable o de cobre)**

- 1 Cortar el cable de 0V de la conexión PCI (1) en la caja de terminales (2) a aproximadamente 150 mm. Montar la obstrucción de aro azul (8) y conectar el cable a la clavija de conexión de 0V (3) en la parte inferior de la tapa de la caja de terminales.
- 2 Perforar un orificio de Ø4,2 mm en lado del riel que da a la pared (10) tal y como se muestra y taladrar un M5. Conectar la unión de 0V (6) a la clavija de conexión de 0V (5) en lado superior de la tapa de la caja de terminales (4). Utilizar un tornillo M5 (9) y la arandela dentada exteriormente (7) para conectar el otro extremo de la unión de 0V (6) al riel (10) utilizando el orificio perforador de M5 (11) en el lado del riel que da a la pared.
- 3 Probar tal y como se detalla en el manual de instalación 310.
 - Cuando los cables hayan sido llevados a la caja de terminales, los collarines de los cables deben apretarse a fondo para garantizar una junta impermeable.
 - Para hacerlo más claro no se muestran las conexiones de la caja de terminales. Las conexiones son como para el modelo 400 excepto por los controles de parada (ver diagrama 3109202).

F**Instructions (toutes les fixations inox ou cuivre)**

- 1 Couper le conducteur 0V partant de la carte électronique de connexion (1) dans le bornier (2) à environ 150 mm. Monter la bague à sertir bleu (8) et raccorder le conducteur au plot 0V (3) en face inférieure du couvercle du bornier.
- 2 Percer un trou de Ø4,2 mm sur la paroi du rail (10) comme indiqué et tarauder à M5. Raccorder la liaison 0V (6) au plot 0V (5) en face supérieure du couvercle du bornier (4). A l'aide d'une vis M5 (9) et d'une rondelle à denture externe (7), raccorder l'autre extrémité de la liaison 0V (6) au rail (10) en utilisant le trou M5 percé et taraudé (11) sur la paroi du rail.
- 3 Tester en suivant les instructions du manuel d'installation 310.
 - Lorsque les câbles ont été amenés dans le bornier, les presse-étoupe doivent être serrés à fond pour réaliser un joint étanche.
 - Par souci de clarté, les connexions du bornier ne sont pas illustrées. Toutes les connexions sont comme pour 400 sauf pour les commandes d'atterrissage (voir schéma 3109202).

I**Istruzioni (tutti i fissaggi sono in acciaio inox o rame)**

- 1 Tagliare il filo 0V dal PCB di collegamento (1) nella muffola terminale (2) a 150 mm circa. Montare la crimpatura (8) blu ad anello e collegare il filo alla vite prigioniera (3) 0V sul lato inferiore del coperchio della muffola terminale.
- 2 Eseguire un foro con Ø di 4,2 mm sul lato della parete della rotaia (10) come indicato e maschiare il foro M5. Collegare il collegamento 0V (6) alla vite prigioniera 0V (5) sul lato superiore del coperchio della muffola terminale. Usare la vite M5 (9) e la rondella dentata esternamente (7) per collegare l'altro lato del collegamento 0V (6) alla rotaia (10) usando il foro M5 eseguito e maschiato sul lato della parte della rotaia
- 3 Testare come indicato nel manuale per l'installazione del modello 310.
 - Quando i cavi sono stati disposti nella muffola terminale, i premicavo devono essere chiusi al massimo per assicurare una tenuta impermeabile.
 - Per chiarezza non sono illustrati i collegamenti della muffola terminale. Tutti i collegamenti sono come nel modello 400, eccetto per i comandi di pianerotolo (cfr. Disegno 3109202).

Jap**取扱説明 (すべてのステンレス鋼あるいは銅製の固定金具)**

- 1 端子箱(2)内の接続基板(1)のゼロボルト配線を、およそ 150 mm に切断します。端子箱フタ下部のゼロボルト挿込みボルト(3)に、青色丸型圧着端子(8)を取り付け、配線を接続します。
- 2 図示のように、レール(10)の壁側に 4.2 mm の穴を開けて、M5 のタップを立てます。端子箱フタ(4)上部のゼロボルト挿込みボルト(5)に、ゼロボルトリンク(6)を接続します。M5 ネジ(9)と歯付き座金(7)を使用し、レール壁側の M5 ネジ穴(11)を使ってレール(10)にゼロボルトリンク(6)の他端を接続します。
- 3 310 設置マニュアルに詳細が記述されているように試験します。
 - ☞ 端子箱内のケーブル引回し完了時、防水シールを確実なものにするためケーブルグランドは十分に締め付けられていなければなりません。
 - ☞ わかりやすくするため、端子箱の接続は示されていません。着床制御装置(図面3109202 参照)を除いて、接続はすべて400と同様です。

D Verbindungsplan für die Nullspannung - 3109203**E** Diagrama de conexión de voltaje cero - 3109203**F** Schéma de connexion zéro volt - 3109203**I** Diagramma collegamento zero Volt - 3109203**Jap** ゼロボルト接続図-3109203

- D Grafische Darstellung des Sesselarmanschlusses - 3109104
- E Diagrama de conexión del brazo de la silla - 3109104
- F Schéma de raccordement de bras de chaise - 3109104
- I Diagramma collegamento bracciolo seggiolino - 3109104
- Jap イスのアームの取り付け図 - 3109104

DIRECTIONAL CONTROL ARM

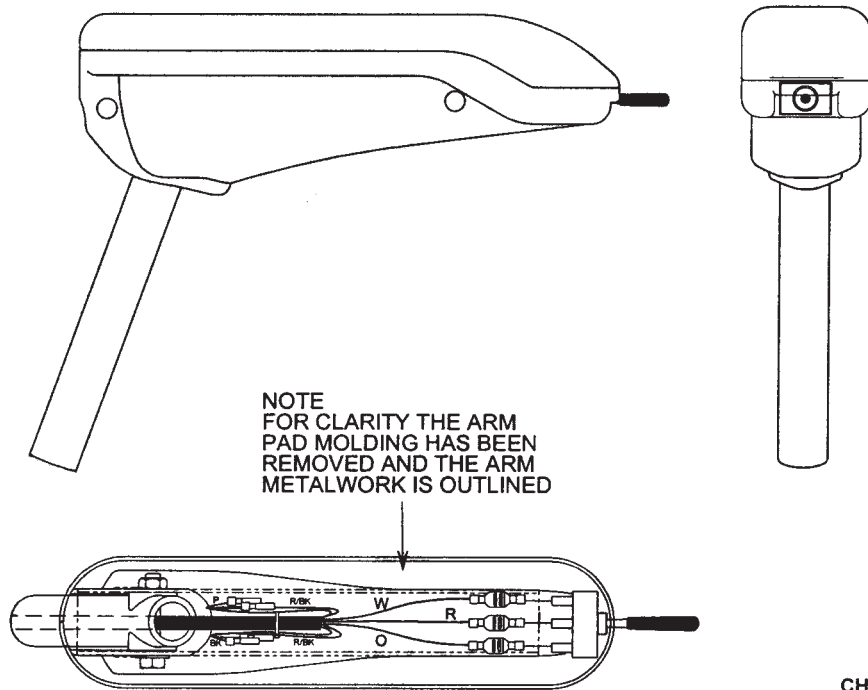

SECURE UNUSED WIRES WITH CABLE TIES AS SHOWN

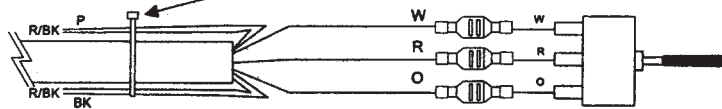

POWER CONTROL ARM

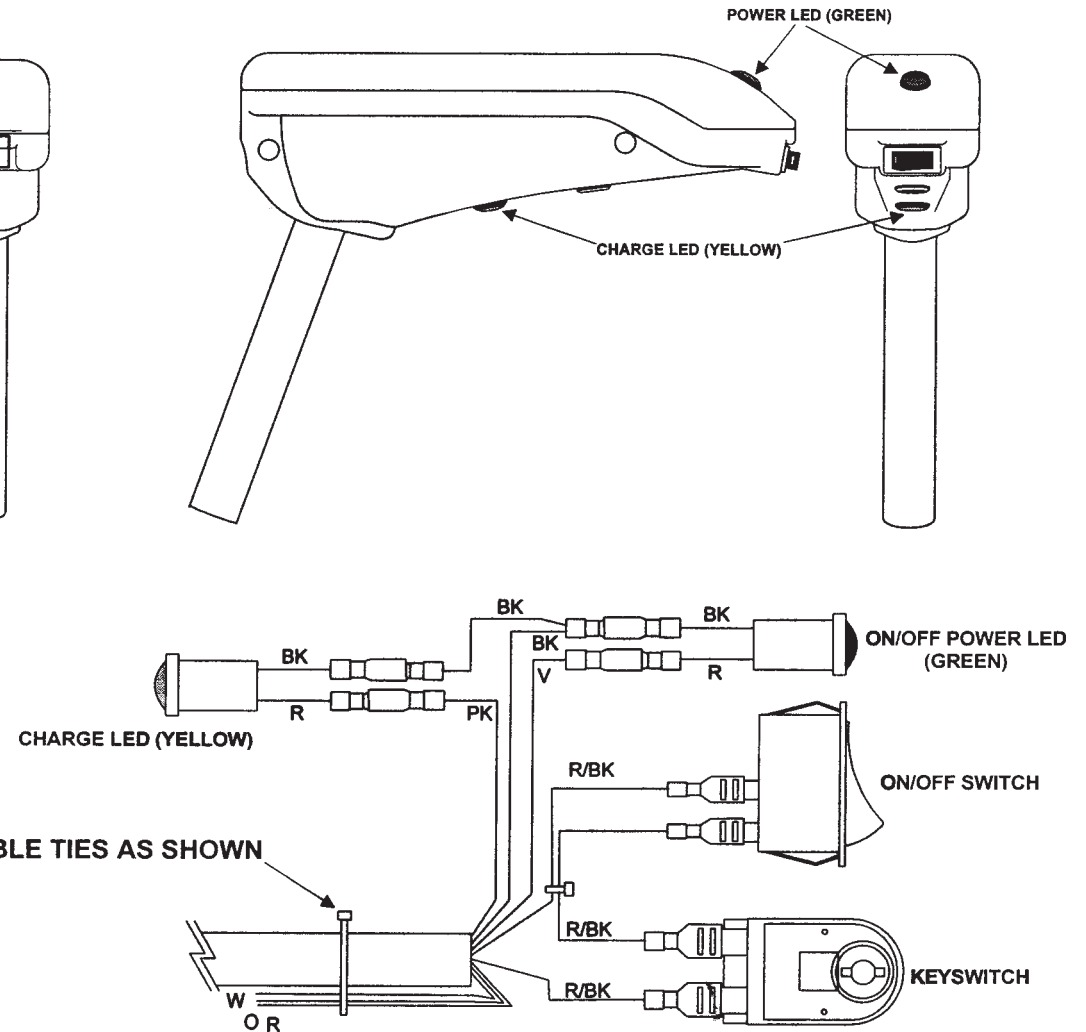

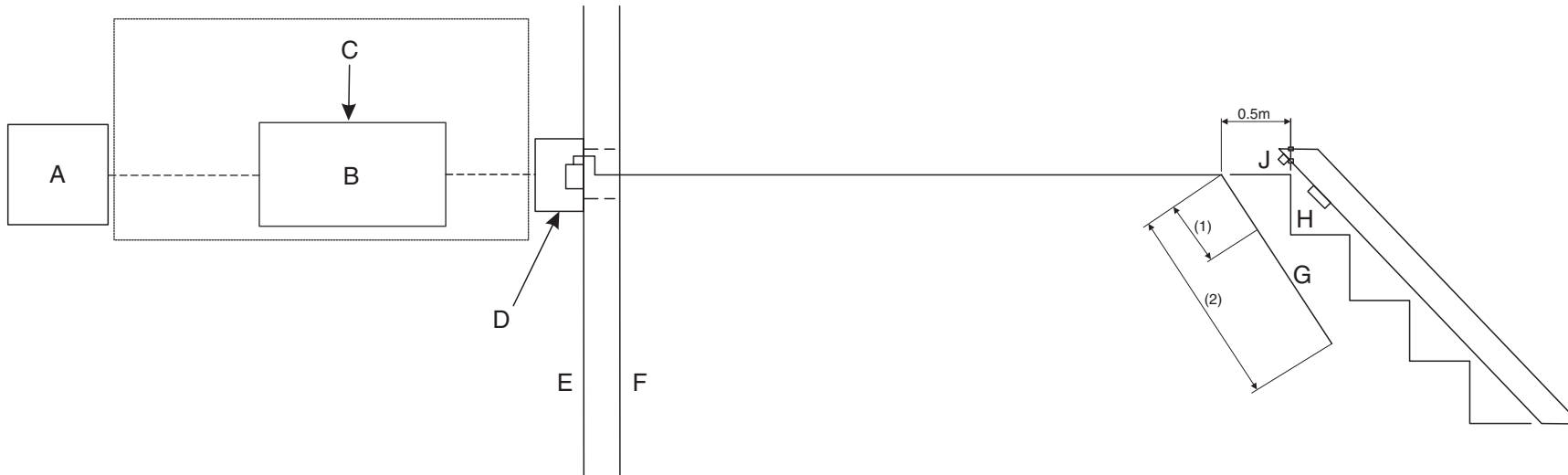

GB

- A** Switched fuse spur
- B** Battery charger unit
- C** Stannah installer to fit and connect
- D** ABS box secured to wall at a maximum distance of 3m from spur unit with cable protectors inside cavity space and secured internal 2 way connector block
- E** Internal
- F** External
- G** Round 2 core multi-strand to BS6004/6346 or international equivalent:
Max length of run from ABS box in 1,0mm² = 22m
Max length of run from ABS box in 1,5mm² = 30m
(External wiring shown routed to top of rail. Route to lower rail if charger at bottom of staircase)
- H** Rail terminal box
- J** Rail conduit terminal bracket.
20mm flexible conduit to be connected to rail conduit terminal bracket (fitted at lower rail position if charger at bottom of staircase)

D Elektrische Richtzeichnung

E Plano de guía eléctrico

F Schéma de guide électrique

I Disegno Guida elettrica

Jap 電気ガイド図

D

- A** Abzweig Schaltsicherung
- B** Batterieladegerät
- C** Anzubringen und anzuschließen vom Stannah-Installateur
- D** An der Wand in einem maximalen Abstand von 3 m zur Abzweigeinheit angebrachter ABS-Kasten mit Kabelschutzelementen im Inneren des Hohlraums und gesichertem internen Zweibege-Anschlussblock.
- E** Innen
- F** Außen
- G** Runde doppeladrige Mehrfachlitze zu BS6004/6346 oder internationale Entsprechung:
Max. Länge von ABS-Kasten in 1,0mm² = 22m
Max. Länge von ABS-Kasten in 1,5mm² = 30m
(Abbildung der externen Kabelführung bei Führung zur Oberseite der Schiene. Führen Sie die Kabel zur unteren Schiene, wenn sich das Ladegerät am Boden des Treppenhauses befindet.)
- H** Schienenanschlusskasten
- J** Endhalterung Schienenkanal.
Flexibler Kanal von 20 mm zum Anschluss an die Endhalterung für den Schienenkanal (an die untere Schiene angebracht, wenn sich das Ladegerät am Boden des Treppenhauses befindet).

E

- A** Derivación de fusible conmutado
- B** Cargador de batería
- C** Instalador de Stannah debe instalar y conectar
- D** Caja ABS fijada a la pared a una distancia máxima de 3 m desde la derivación con los protectores de cables dentro de la cavidad y con bloque conector de 2 vías fijado internamente.
- E** Interno
- F** Externo
- G** Filamento múltiple redondo de 2 centros según BS6004/6346 o equivalente internacional:
Longitud equivalente de recorrido desde la caja ABS en 1,0 mm² = 22 m
Longitud máxima de recorrido desde la caja ABS en 1,5 mm² = 30 m
(Cableado externo mostrado guiado hasta la parte superior del riel. Guiarlo hasta el riel inferior si el cargador está situado en la parte inferior de la escalera)
- H** Caja de terminales del riel
- J** Abrazadera del terminal del conducto del riel.
Conducto flexible de 20 mm que debe conectarse a la abrazadera del terminal del conducto del riel (instalado en el riel inferior si el cargador está situado en la parte inferior de la escalera).

F

- A** Dérivation à fusible commutée
- B** Chargeur de batterie
- C** Monteur Stannah doit monter et raccorder
- D** Boîtier ABS fixé au mur à une distance maximale de 3m du boîtier de dérivation avec protecteurs de câble à l'intérieur de la cavité et réglette de connexion 2 voies interne fixée.
- E** Interne
- F** Externe
- G** Câble circulaire 2 conducteurs en torons conforme à BS6004/6346 ou norme internationale équivalente:
Longueur maxi de câble à partir du boîtier ABS en section 1,0mm² = 22m
Longueur maxi de câble à partir du boîtier ABS en section 1,5mm² = 30m
(Le câblage extérieur illustré s'achemine en haut du rail. Il faut l'acheminer vers le bas du rail quand le chargeur se trouve en bas de l'escalier).
- H** Bornier de rail
- J** Bride de terminal de tuyau de rail
Il faut raccorder le tuyau souple de 20 mm à la bride du terminal du tuyau souple du rail (en bas du rail quand le chargeur se trouve en bas de l'escalier).

I

- A** Linea derivazione fusibili con interruttori
- B** Unità carica batterie
- C** Montato e collegato dal montatore Stannah
- D** Scatola ABS fissata al muro ad una distanza massima di 3 m dall'unità di derivazione con protettori dei cavi dentro la cavità e blocco connettore a 2 vie interno fissato.
- E** Interno
- F** Esterno
- G** Cavo a più trefoli a 2 nuclei rotondo conforme a BS 6004/6346 o equivalente internazionale:
Lunghezza massima della distanza dalla scatola ABS in 1,0 mm² = 22 m
Lunghezza massima della distanza dalla scatola ABS in 1,5 mm² = 30 m
(Fili esterni illustrati disposti verso l'alto della rotaia. Disponli verso la rotaia inferiore se il caricatore si trova sul fondo delle scale)
- H** Muffola terminale rotaia
- J** Supporto terminale condotto rotaia
Il condotto flessibile da 20 mm viene collegato al supporto terminale del condotto della rotaia (montato nella posizione inferiore della rotaia se il caricatore si trova sul fondo delle scale)

Jap

- A** 交換ヒューズバー
- B** 充電ユニット
- C** スタナーインストーラの取付けおよび接続
- D** 内部空間ケーブルプロテクタ付きスパークユニットから最大限3m 離して壁に取り付けられたABSボックス、および固定内部2方向コネクタブロック
- E** 内部
- F** 外部
- G** BS6004/6346 あるいは同等の国際規格に適合した丸型2芯マルチストランド1.0mm²サイズのABSボックスからの最長配線長さ = 22m
1.5mm²サイズのABSボックスからの最長配線長さは = 30m
(図の外部配線は、レールの上部に敷設されています。充電器が階段の下側にある場合は、レールの下部に敷設します。)
- H** レール端子箱
- J** レールコンジットターミナルブラケット
20mm のフレキシブルコンジットをレールコンジットターミナルブラケットに接続します(充電器が階段の下側にある場合は、レールの下部に取り付けます)

- D** Elektrische Richtzeichnung
- E** Plano de guía eléctrico
- F** Schéma de guide électrique
- I** Disegno Guida elettrica
- Jap** 電気ガイド図

GB

- All internal and external electrical work shall meet the current IEE wiring regulations, British Standard BS7671. The work shall also conform to local authority specifications (where applicable), providing there is no breach of the current IEE regulations. The work shall conform to, as a minimum standard, any equivalent or additional international standard applicable for that country when installed outside of the UK.
- A NICEIC certificate is mandatory with all electrical work inside the UK. An equivalent international certificate is required for all electrical work outside of the UK.
 - All external electrical work should be protected to a minimum of IP65.
- Electrician to run length of specified 2 core cable from building to no further than 0.5m from nearest riser of staircase and leave an additional 8m coiled length for Stannah installer to connect to rail terminal box.
 - The first 3m (1) of the additional 8m (2) coiled length must be enclosed in 20mm flexible PVC conduit.

F

- Tous les travaux électriques internes et externes doivent satisfaire les réglementations IEE en vigueur sur le câblage, la norme britannique BS7671. Les travaux se conformeront en outre aux prescriptions locales (le cas échéant) à condition qu'elles ne soient pas en contradiction avec les réglementations IEE en vigueur. Lorsque l'installation se fait en dehors du Royaume-Uni, les travaux doivent se conformer au minimum à toute norme internationale équivalente ou supplémentaire en vigueur dans le pays concerné.
- L'obtention d'un certificat NICEIC est obligatoire pour tous les travaux électriques à l'intérieur du Royaume-Uni. L'obtention d'un certificat international équivalent est obligatoire pour tous les travaux électriques à l'extérieur du Royaume-Uni.
 - Tous les travaux électriques doivent avoir la protection minimale IP65.
- L'électricien doit amener une section du câble 2 conducteurs spécifié depuis le bâtiment jusqu'à une distance supérieure à 0,5m de la contremarche d'escalier la plus proche et laisser une section supplémentaire enroulée de 8 m pour que le monteur Stannah effectue le raccordement au bornier de rail.
 - Les 3 premiers mètres (1) de la longueur bobinée supplémentaire de 8 m (2) doivent être protégés par un tuyau PVC souple de 20 mm.

D

- Alle internen und externen elektrischen Leistungen müssen den aktuellen IEE-Verkabelungsvorschriften, dem britischen Standard BS7671 entsprechen. Die Arbeiten müssen auch unter Einhaltung der Spezifikationen regionaler Behörden (wenn zutreffend) ausgeführt werden, vorausgesetzt, dies führt zu keinem Verstoß gegen die aktuellen IEE-Vorschriften. Die Arbeiten sind auch, als Mindeststandard, in Übereinstimmung mit entsprechenden oder ergänzenden internationalen Standards, welche für das Installationsland zutreffen, falls die Installation außerhalb Großbritanniens erfolgt, auszuführen.
- Bei Elektroarbeiten innerhalb Großbritanniens ist eine NICEIC-Bescheinigung zwingend erforderlich. Bei Elektroarbeiten außerhalb von Großbritannien ist eine entsprechende internationale Bescheinigung erforderlich.
 - Alle externen elektrischen Leistungen sind mindestens nach IP65 abzusichern.
- Der Elektriker muss das spezifizierte zweidradige Kabel vom Gebäude bis maximal 0,5 m vor die nächstgelegene Setzstufe der Treppe ziehen und zusätzlich 8 m Kabel aufgerollt lassen, damit der Stannah-Installateur den Anschluss am Schienenanschlusskasten vornehmen kann.
 - Die ersten 3 m (1) der zusätzlichen 8 m (2) Aufrolllänge müssen in ein flexibles PVC-Rohr von 20 mm eingeführt werden.

I

- Tutto il lavoro elettrico interno ed esterno sarà conforme ai regolamenti IEE correnti per il collegamento dei fili, al British Standard BS7671. Il lavoro sarà inoltre conforme alle specifiche delle autorità locali (nei casi pertinenti), purché non sia presente alcuna violazione dei regolamenti IEE correnti. Il lavoro sarà conforme, come minimo, a qualsiasi normativa internazionale equivalente o addizionale per quel paese quando l'unità è installata all'esterno del Regno Unito.
- Un certificato NICEIC è obbligatorio per tutti i lavori elettrici effettuati nel Regno Unito. Un certificato internazionale equivalente è richiesto per tutti i lavori elettrici effettuati all'esterno del Regno Unito.
 - Tutto il lavoro elettrico deve essere protetto almeno con grado di protezione IP65.
- L'elettricista utilizza un tratto di cavo a 2 nuclei specificato dall'edificio a non più di 0.5 m dall'alzata più vicina delle scale e lascia un tratto di filo addizionale di 8 m per il montatore Stannah per collegare alla muffola terminale della rotaia.
 - I primi 3 metri (1) degli 8 metri addizionali (2) avvolti a spirale devono essere racchiusi nel condotto in PVC flessibile da 20 mm.

E

- Todo el trabajo eléctrico interno y externo debe cumplir con las regulaciones IEE actuales sobre cableado según British Standard BS7671. El trabajo también debe cumplir las especificaciones locales (donde proceda), siempre que no se rompan las regulaciones IEE actuales. El trabajo debe cumplir, como mínimo, cualquier estándar equivalente o adicional internacional aplicable para cada país cuando se instale el equipo fuera del Reino Unido.
- Es obligatorio tener un certificado NICEIC con todo el trabajo eléctrico dentro del Reino Unido. Fuera del Reino Unido se necesita un certificado equivalente.
 - El trabajo eléctrico externo debe protegerse a un mínimo de IP65.
- El electricista debe llevar la longitud del cable de 2 centros especificado desde el edificio a no más de 0,5 m del contrapeldaño de la escalera y dejar 8 m adicionales para que el instalador de Stannah pueda conectarlo a la caja de terminales.
 - Los primeros 3 m (1) de los 8 m (2) adicionales de longitud enrollada deben estar metidos en un conducto de PVC flexible de 20 mm.

Jap

- すべての内部および外部の電気工事は、現行のIEE（連合王国電気学会）配線規則、英国規格BS7671に準拠していなければならない。現行IEE規則に違反していないとすれば、作業は地域管轄官庁仕様（もしあれば）にも適合していなければならない。英国以外に設置される場合、最低基準として、作業はその国に適用されるすべての同等あるいは追加的な国際標準に準拠していなければならない。
- NICEIC（電気施設契約検査協会）証明書は、英国内におけるすべての電気工事に必須のもので、同等の国際的な証明書が、英国外におけるすべての電気工事に要求されません。
 - 注記： すべての外部電気工事は、最低限IP65で保護されていなければならない。
- 電気工事は、建物を起点として、もっとも近い階段の上げから0.5mを越えない長さまでの指定された2芯ケーブルを配線し、さらに、レール端子箱ヘスターインストレーションとしてさらに8m巻いた状態で残しておくこと。
 - ☞ 注意：追加の8m(2)コイルの先端3m(1)は、20mmのフレキシブルPVCコンジットに挿入してください。

Certificate of Test and Examination after Installation of 320 Model Stairlift to Ensure Compliance with CE Directives:

Machinery Directive (98/37/EEC) Low Voltage Directive SI (94/3260), EMC Directive SI (92/2372).

Name and address of user:..... Tel:

- 1. DESCRIPTION**
 a) Manufacturer: *Stannah Stairlifts Ltd*
 b) Stairlift Reference number:.....Chair batch No. Carriage batch No.
 c) Safe working load: ≤ 42 degrees = 160kg (353lbs) ≤ 49 degrees = 135 kg (297lbs) ≤ 52 degrees = 120kg (266lbs)

- d) Rated Speed: *0.1 m/s*
 e) Motor tested on assembly YES / NO
 f) Control actuator type: *Constant pressure controls*
 g) Model Type: *300*
 h) Type of Motor: *DC*
 i) Motor protection (type): *Electronic*
 j) Type of drive: *Rack and Pinion*

2. ELECTRICAL TESTS

- a) Electrical supply voltage at time of test:..... V AC
 b) Battery voltage:..... V DC
 c) Stall current: Amps
 d) Tripping Time: Seconds
 e) Control voltage: *24V DC*
 f) Mains fuse rating: Amps
 g) Polarity check : L-N = L-E = N-E =
 h) 0-volt rail connected and continuity tested.... YES / NO
 i) Confirm battery polarity check: + ve - ve
 j) AC Supply frequency:Hz
 k) Phase: *Single*
 l) Motor reversal delay:Seconds
 m) Motor operation with rated load:

	Running current : Amps	Running speed : RPM or m/s
UP		
DOWN		

3. BATTERY CHECKS

- a) Battery charge voltage: V DC
 b) Confirm battery enclosure is vented: YES / NO
 c) Confirm battery is securely fitted: YES / NO
 d) Confirm batteries are fully charged: YES / NO
 e) Confirm no leak when battery is fitted: YES / NO
 f) Confirm off charge indicator is functional: YES/NO

4. MECHANICAL / OPERATION TEST SWITCH OPERATION

- a) Confirm all on/off stop switches operate correctly YES / NO
 b) Confirm all control limits operate correctly: upper YES / NO lower YES / NO
 c) Confirm final limits operate correctly: upper YES / NO lower YES / NO
 d) Confirm all sensitive edges/surfaces operate correctly YES / NO
 e) Confirm safety gear switch mechanism operates correctly YES / NO
 f) Confirm that all interlock switches operate correctly* YES / NO
 g) Tests to verify the function of the Overspeed governor and safety gear
 h) Undergo without failure a series of static load tests to check the forces imposed by the maximum working load

COMPONENT FUNCTIONING

- i) State the stopping distance of the carriage with rated load upon application of the brake: Up.....mm Down.....mm
 j) Confirm hand winding operates correctly YES / NO
 k) Confirm overspeed governor has been subjected to factory test for correct tripping speed: YES / NO
 l) If alarm is fitted, confirm mode of operation and that the system operates correctly: YES / NO / NA
 m) State distance of footrest above floor level: Upper.....mm Lower.....mm Intermediate.....mm

5. CONFIRMATION

Confirm operating instructions have been handed to the user: YES / NO

6. DECLARATION

7. We certify that onthis stairlift was thoroughly examined and found to be free from obvious defects and that the foregoing is a correct report of the results.
 Signed: Position/Qualifications:.....
 Address:..... Date:



Introduction

This work method is used for guidance when commissioning a stairlift and completing the Certificate of Test and Examination after the stairlift is installed.

Section 1

Description

- b) Enter details:
 • The contract or order reference number, e.g. 99390
 • The chair serial no.
 • The carriage serial no.
 e) Check that the motor tested label is present on the motor.

Section 2

Electrical Tests

- a) Measure AC supply across the live and neutral terminals at the charger supply input.
 b) Measure battery voltage.
 c) Measure the current draw from the motor during stalling.
 d) Electronic trip time (Maximum 3 seconds).
 f) Fuse rating (Max 2 Amps).
 g) Check polarity at spur or the incoming mains supply.
 h) Carry out a continuity test to ensure the 0 volt wire is mechanically and electrically connected to the rail.
 i) Check polarity of battery connections
 j) Enter mains AC supply frequency (Hz) for the appropriate country.
 k) Motor reversal delay (Min 3 seconds).
 m) Measure the current draw from the motor during operation in both directions.

Section 3

Battery Tests

- a) Measure battery charge voltage.
 b) Delete as necessary.
 c) Delete as necessary.
 d) Test battery charge condition using the four volt drop principle.
 e) Visually check for any leaks or corrosion.

Section 4

Mechanical / Operation Test

Switch Operation

- a) Delete as necessary.
 b) Delete as necessary.
 c) Delete as necessary.
 d) Delete as necessary.
 e) Confirm safety gear mechanism has been subjected to factory test (Test label present) and will function correctly when tripped.
 f) All electrical safety devices function correctly.
 g) Confirm stairlift is capable of supporting maximum rated load + 25%.
Component functioning
 h) Record the stopping distance (must not exceed 20mm).
 i) Check the handwinding operation.
 j) Confirm the tested label is present on the overspeed governor assembly.
 k) State option fitted.
 l) Record footrest heights.

Section 5

Confirmation

The stairlift user must be fully instructed on the use of the stairlift including the emergency handwinding procedures. All operating instructions should be handed over to the user on completion.

Section 6

Declaration

This section must be completed in full using the distributor's address and signed.



On completion of the final test and examination and completion of the test certificate affix the warning labels to the carriage assembly referring to the installation manual (See page 32). This is important to ensure compliance with CE directives.



D Prüf- und Kontrollmethoden

Certificate of Test and Examination after Installation of 320 Model Stairlift to Ensure Compliance with CE Directives:

Machinery Directive (98/37/EEC) Low Voltage Directive SI (94/3260), EMC Directive SI (92/2372).

Name and address of user: Tel:

1. DESCRIPTION

- a) Manufacturer: *Stannah Stairlifts Ltd*
- b) Stairlift Reference number: Chair batch No. Carriage batch No.
- c) Safe working load: ≤ 42 degrees = 160kg (353lbs) ≤ 49 degrees = 135 kg (297lbs) ≤ 52 degrees = 120kg (266lbs)
- d) Rated Speed: *0.1 m/s*
- e) Motor tested on assembly YES / NO
- f) Control actuator type: *Constant pressure controls*
- g) Model Type: 300
- h) Type of Motor: *DC*
- i) Motor protection (type): *Electronic*
- j) Type of drive: *Rack and Pinion*

2. ELECTRICAL TESTS

- a) Electrical supply voltage at time of test: V AC
- b) Battery voltage: V DC
- c) Stall current: Amps
- d) Tripping Time: Seconds
- e) Control voltage: *24V DC*
- f) Mains fuse rating: Amps
- g) Polarity check : L-N = L-E = N-E =
- h) 0-volt rail connected and continuity tested.... YES / NO
- i) Confirm battery polarity check: + ve - ve
- j) AC Supply frequency: Hz
- k) Phase: *Single*
- l) Motor reversal delay: Seconds
- m) Motor operation with rated load:

	Running current : Amps	Running speed : RPM or m/s
UP		
DOWN		

3. BATTERY CHECKS

- a) Battery charge voltage: V DC
- b) Confirm battery enclosure is vented: YES / NO
- c) Confirm battery is securely fitted: YES / NO
- d) Confirm batteries are fully charged: YES / NO
- e) Confirm no leak when battery is fitted: YES / NO
- f) Confirm off charge indicator is functional: YES/NO

4. MECHANICAL / OPERATION TEST SWITCH OPERATION

- a) Confirm all on/off stop switches operate correctly YES / NO
- b) Confirm all control limits operate correctly: upper YES / NO lower YES / NO
- c) Confirm final limits operate correctly: upper YES / NO lower YES / NO
- d) Confirm all sensitive edges/surfaces operate correctly YES / NO
- e) Confirm safety gear switch mechanism operates correctly YES / NO
- f) Confirm that all interlock switches operate correctly* YES / NO
- g) Tests to verify the function of the Overspeed governor and safety gear
- h) Undergo without failure a series of static load tests to check the forces imposed by the maximum working load

COMPONENT FUNCTIONING

- i) State the stopping distance of the carriage with rated load upon application of the brake: Up.....mm Down.....mm
- j) Confirm hand winding operates correctly YES / NO
- k) Confirm overspeed governor has been subjected to factory test for correct tripping speed: YES / NO
- l) If alarm is fitted, confirm mode of operation and that the system operates correctly: YES / NO / NA
- m) State distance of footrest above floor level: Upper.....mm Lower.....mm Intermediate.....mm

5. CONFIRMATION

Confirm operating instructions have been handed to the user: YES / NO

6. DECLARATION

We certify that on this stairlift was thoroughly examined and found to be free from obvious defects and that the foregoing is a correct report of the results.

Signed: Position/Qualifications:

Address: Date:

D

Einleitung

Dieser Arbeitsablauf dient zur Anleitung bei der Inbetriebnahme eines Treppenlifts und beim Ausfüllen eines Prüf- und Kontrollzertifikats nach Montage des Treppenlifts.

Abschnitt 1

Beschreibung

- b) Details eintragen:
- Die Vertrags- oder Bestell-Nummer, z.B.: 99390
 - Die Stuhl-Serien-Nr.
 - Die Fahrgestell-Serien-Nr.
- e) Überprüfen Sie, ob das Motorkontrolletikett auf dem Motor vorhanden ist.

Abschnitt 2

Elektrische Prüfungen

- a) An der Stromzufuhr des Ladegeräts, messen Sie die Wechselstromversorgung an den spannungsführenden und neutralen Anschlüssen.
- b) Messen Sie die Batteriespannung.
- c) Messen Sie die Stromaufnahme vom Motor bei blockiertem Motor.
- d) Elektronische Auslösezeit (max. 3 Sekunden).
- f) Sicherungen (max. 2 A).
- g) Überprüfen Sie die Polarität an der Stichleitung oder der Stromversorgung.
- h) Führen Sie eine Durchgangsprüfung aus, um sicherzustellen, dass der Nulleiter mechanisch und elektrisch an der Schiene angeschlossen ist.
- i) Überprüfen Sie die Polarität der Batterieanschlüsse.
- j) Tragen Sie die Wechselstromfrequenz (Hz) für das entsprechende Land ein.
- k) Motorumkehrverzögerung (min. 3 Sekunden).
- m) Messen Sie die Stromaufnahme vom Motor bei Betrieb in beide Richtungen.

Abschnitt 3

Batterieprüfungen

- a) Messen Sie die Batterieladespannung.
- b) Entsprechend durchstreichen.
- c) Entsprechend durchstreichen.
- d) Überprüfen Sie den Zustand der Batterieaufladung nach dem 4-Volt-Prinzip.
- e) Sichtprüfung auf Leck oder Korrosion.

- j) Prüfen Sie, ob das Prüfetikett am Drehzahlwächter vorhanden ist.
- k) Notieren Sie den Einbau der Optionen.
- l) Protokollieren Sie die Fußstützhöhen.

Abschnitt 5

Bestätigung

Der Benutzer des Treppenlifts ist über die Verwendung des Treppenlifts vollständig zu informieren. Dies schließt die Handkurbelbedienung für Notfälle ein. Bei Fertigstellung ist dem Benutzer die komplette Bedienungsanleitung auszuhändigen.

Abschnitt 4

Mechanik- / Betriebsprüfung Schaltbetrieb

- a) Entsprechend durchstreichen.
- b) Entsprechend durchstreichen.
- c) Entsprechend durchstreichen.
- d) Entsprechend durchstreichen.
- e) Bestätigen, dass der Sicherheitsantrieb im Werk getestet wurde (Testschild ist angebracht) und richtig beim Auslösen funktioniert.
- f) Alle elektrischen Sicherheitseinrichtungen funktionieren richtig.
- g) Bestätigen, dass der Treppenlift die maximale Nennlast + 25 % handhaben kann.
- h) Protokollieren Sie den Bremsabstand (darf 20 mm nicht überschreiten).
- i) Überprüfen Sie den Handkurbelbetrieb.

Abschnitt 6

Erklärung

Dieser Abschnitt ist vollständig auszufüllen und mit der Adresse und Unterschrift des Händlers zu versehen.



Nach Vollendung der Abschlußkontrolle und -prüfung sowie nach dem Ausfüllen des Prüfzertifikats versehen Sie das Fahrgestell laut Montagehandbuch mit den Warnetiketten (Siehe Seite 32). Dies ist wichtig, um die Erfüllung der EG-Vorschriften zu gewährleisten.

Certificate of Test and Examination after Installation of 320 Model Stairlift to Ensure Compliance with CE Directives: Machinery Directive (98/37/EEC) Low Voltage Directive SI (94/3260), EMC Directive SI (92/2372).

Name and address of user: Tel:

- 1. DESCRIPTION**
 a) Manufacturer: *Stannah Stairlifts Ltd*
 b) Stairlift Reference number: Chair batch No. Carriage batch No.
 c) Safe working load: ≤ 42 degrees = 160kg (353lbs) ≤ 49 degrees = 135 kg (297lbs) ≤ 52 degrees = 120kg (266lbs)

- g) Model Type: 300
 h) Type of Motor: DC
 i) Motor protection (type): Electronic
 j) Type of drive: Rack and Pinion

- 2. ELECTRICAL TESTS**
 a) Electrical supply voltage at time of test: V AC
 b) Battery voltage: V DC
 c) Stall current: Amps
 d) Tripping Time: Seconds
 e) Control voltage: 24V DC
 f) Mains fuse rating: Amps
 g) Polarity check : L-N = L-E = N-E =
 h) 0-volt rail connected and continuity tested.... YES / NO

	Running current : Amps	Running speed : RPM or m/s
UP		
DOWN		

- 3. BATTERY CHECKS**
 a) Battery charge voltage: V DC
 b) Confirm battery enclosure is vented: YES / NO
 c) Confirm battery is securely fitted: YES / NO
 d) Confirm batteries are fully charged: YES / NO
 e) Confirm no leak when battery is fitted: YES / NO
 f) Confirm off charge indicator is functional: YES/NO

- 4. MECHANICAL / OPERATION TEST SWITCH OPERATION**
 a) Confirm all on/off stop switches operate correctly YES / NO
 b) Confirm all control limits operate correctly: upper YES / NO lower YES / NO
 c) Confirm final limits operate correctly: upper YES / NO lower YES / NO
 d) Confirm all sensitive edges/surfaces operate correctly YES / NO
 e) Confirm safety gear switch mechanism operates correctly YES / NO
 f) Confirm that all interlock switches operate correctly* YES / NO
 g) Tests to verify the function of the Overspeed governor and safety gear
 h) Undergo without failure a series of static load tests to check the forces imposed by the maximum working load

- COMPONENT FUNCTIONING**
 i) State the stopping distance of the carriage with rated load upon application of the brake: Up.....mm Down.....mm
 j) Confirm hand winding operates correctly YES / NO
 k) Confirm overspeed governor has been subjected to factory test for correct tripping speed: YES / NO
 l) If alarm is fitted, confirm mode of operation and that the system operates correctly: YES / NO / NA
 m) State distance of footrest above floor level: Upper.....mm Lower.....mm Intermediate.....mm

5. CONFIRMATION
 Confirm operating instructions have been handed to the user: YES / NO

6. DECLARATION
 7. We certify that onthis stairlift was thoroughly examined and found to be free from obvious defects and that the foregoing is a correct report of the results.
 Signed: Position/Qualifications:.....
 Address: Date:

E

Introducción

Este método de trabajo se usa como guía en la puesta en funcionamiento de una silla elevadora y al rellenar el Certificado de Prueba y Examen una vez instalada la silla.

Sección 1

Descripción

- b) Indicar los detalles:
- El contrato o número de referencia del pedido: ej. 99390
 - Número de serie de la silla.
 - Número de serie del carro.
- e) Comprobar que la etiqueta de prueba del motor esté presente en el motor.

Sección 2

Pruebas eléctricas

- a) Medir la acometida de CA en las terminales de línea y neutras en la acometida del cargador.
 b) Medir la tensión de la batería.
 c) Medir el consumo de corriente desde el motor durante la instalación.
 d) Tiempo de parada electrónica (Máximo 3 segundos).
 f) Potencia del fusible (Máx 2 Amps).
 g) Revisar la polaridad en el circuito de la general o la acometida de la general.
 h) Realice una prueba continua para asegurarse de el cable de 0 voltios esté mecánica y eléctricamente conectado al riel.
 i) Revisar la polaridad de las conexiones de la batería.
 j) Indicar la frecuencia de acometida CA (Hz) para el país correspondiente.
 k) Demora de inversa del motor (Mín 3 segundos).
 m) Medir el consumo de corriente desde el motor durante la operación en ambas direcciones.

Sección 3

Pruebas de la batería

- a) Medir la tensión de carga de la batería.
 b) Tachar según proceda.
 c) Tachar según proceda.
 d) Probar la condición de carga de la batería siguiendo el principio de caída de cuatro voltios.
 e) Revisar visualmente cualquier fuga o corrosión.

Sección 4

Prueba mecánica/operación

Operación de conexión

- a) Tachar según proceda.
 b) Tachar según proceda.
 c) Tachar según proceda.
 d) Tachar según proceda.
 e) Confirmar que el mecanismo del equipamiento de seguridad ha sido sometido a la prueba en la fábrica (Etiqueta de prueba presente) y que funciona correctamente al ser disparado.
 f) Todos los dispositivos eléctricos de seguridad funcionan correctamente;
 g) Confirmar que el montaescaletas es capaz de soportar la carga nominal máxima + 25%.
Componente en funcionamiento
 h) Registrar la distancia de parada (no debe exceder 20mm).

- i) Revisar la operación de torno a mano.
 j) Confirmar que la etiqueta de prueba está presente en la unidad del gobernador de exceso de velocidad.
 k) Indicar la opción instalada.
 l) Registrar las alturas del reposapiés.

Sección 5

Confirmación

El usuario de la silla elevadora debe estar totalmente instruido con el uso de esta silla, incluidos los procedimientos de torno manual de emergencia. Se deben entregar todas las instrucciones de operación al usuario al terminar.

Sección 6

Declaración

Esta sección se debe rellenar totalmente con el domicilio y firma del distribuidor.

⚠ Una vez realizada la última prueba y examen, y conclusión del certificado de prueba se deberán poner en el carro las etiquetas de advertencia consultando el manual de instalación (Ver página 32). Esto es importante para cumplir con las directrices de la UE.



F Méthodes d'essai et d'inspection

Certificate of Test and Examination after Installation of 320 Model Stairlift to Ensure Compliance with CE Directives:

Machinery Directive (98/37/EEC) Low Voltage Directive SI (94/3260), EMC Directive SI (92/2372).

Name and address of user: Tel:

1. DESCRIPTION

- a) Manufacturer: *Stannah Stairlifts Ltd*
- b) Stairlift Reference number: Chair batch No. Carriage batch No.
- c) Safe working load: ≤ 42 degrees = 160kg (353lbs) ≤ 49 degrees = 135 kg (297lbs) ≤ 52 degrees = 120kg (266lbs)
- d) Rated Speed: *0.1 m/s*
- e) Motor tested on assembly YES / NO
- f) Control actuator type: *Constant pressure controls*
- g) Model Type: *300*
- h) Type of Motor: *DC*
- i) Motor protection (type): *Electronic*
- j) Type of drive: *Rack and Pinion*

2. ELECTRICAL TESTS

- a) Electrical supply voltage at time of test: V AC
- b) Battery voltage: V DC
- c) Stall current: Amps
- d) Tripping Time: Seconds
- e) Control voltage: *24V DC*
- f) Mains fuse rating: Amps
- g) Confirm battery polarity check: + ve - ve
- h) 0-volt rail connected and continuity tested: YES / NO
- i) Confirm battery polarity check: + ve - ve
- j) AC Supply frequency: Hz
- k) Phase: *Single*
- l) Motor reversal delay: Seconds
- m) Motor operation with rated load:

	Running current : Amps	Running speed : RPM or m/s
UP		
DOWN		

3. BATTERY CHECKS

- a) Battery charge voltage: V DC
- b) Confirm battery enclosure is vented: YES / NO
- c) Confirm battery is securely fitted: YES / NO
- d) Confirm batteries are fully charged: YES / NO
- e) Confirm no leak when battery is fitted: YES / NO
- f) Confirm off charge indicator is functional: YES/NO

4. MECHANICAL / OPERATION TEST SWITCH OPERATION

- a) Confirm all on/off stop switches operate correctly YES / NO
- b) Confirm all control limits operate correctly: upper YES / NO lower YES / NO
- c) Confirm final limits operate correctly: upper YES / NO lower YES / NO
- d) Confirm all sensitive edges/surfaces operate correctly YES / NO
- e) Confirm safety gear switch mechanism operates correctly YES / NO
- f) Confirm that all interlock switches operate correctly* YES / NO
- g) Tests to verify the function of the Overspeed governor and safety gear
- h) Undergo without failure a series of static load tests to check the forces imposed by the maximum working load

COMPONENT FUNCTIONING

- i) State the stopping distance of the carriage with rated load upon application of the brake: Up:mm Down:mm
- j) Confirm hand winding operates correctly YES / NO
- k) Confirm overspeed governor has been subjected to factory test for correct tripping speed: YES / NO
- l) If alarm is fitted, confirm mode of operation and that the system operates correctly: YES / NO / NA
- m) State distance of footrest above floor level: Upper:mm Lower:mm Intermediate:mm

5. CONFIRMATION

Confirm operating instructions have been handed to the user: YES / NO

6. DECLARATION

7. We certify that on this stairlift was thoroughly examined and found to be free from obvious defects and that the foregoing is a correct report of the results.

Signed: Position/Qualifications:

Address: Date:

F

Introduction

Cette méthode de travail est utilisée à titre indicatif lors de la mise en service d'une chaise-ascenseur et lorsque l'on remplit le certificat d'essai et d'examen une fois que la chaise-ascenseur est installée.

Section 1

Description

- b) Entrer les détails suivants :

- Le numéro de référence du contrat ou de la commande, par ex. 99390.
 - Le numéro de série de la chaise.
 - Le numéro de série du chariot.
- e) Vérifier si l'étiquette 'moteur essayé' est présente sur le moteur.

Section 2

Essais électriques

- a) Mesurer l'alimentation c.a. entre la borne sous tension et la borne neutre à l'entrée d'alimentation du chargeur.
- b) Mesurer la tension de la batterie.
- c) Mesurer l'appel de courant du moteur lors du calage.
- d) Temps de déclenchement électronique (Maximum 3 secondes).
- f) Capacité du fusible (2 A max.)
- g) Vérifier la polarité à la prise de courant ou l'alimentation secteur d'arrivée.
- h) Effectuer un test de continuité pour vérifiez que le câble 0 V est bien connecté mécaniquement et électriquement au rail.
- i) Vérifier la polarité des connexions de la batterie.
- j) Entrer la fréquence de l'alimentation secteur c.a. (Hz) pour le pays approprié.
- k) Temporisation d'inversion du moteur (3 secondes min.)
- m) Mesurer l'appel de courant du moteur lors de la marche dans les deux sens.

Section 3

Essais de la batterie

- a) Mesurer la tension de charge de la batterie.
- b) Supprimer s'il y a lieu.
- c) Supprimer s'il y a lieu.
- d) Tester l'état de charge de la batterie en utilisant le principe de chute de quatre volts.
- e) Vérifier par un examen visuel s'il n'y a pas de fuites ni de corrosion.

- j) Confirmer que l'étiquette d'essai effectué est présente sur l'ensemble régulateur de vitesse.
- k) Indiquer l'option montée.
- l) Enregistrer les hauteurs du repose-pieds.

Section 5

Confirmation

L'utilisateur de la chaise-ascenseur doit recevoir des instructions complètes sur l'utilisation de la chaise-ascenseur, y compris sur les méthodes d'urgence de déplacement manuel. Toutes les instructions d'utilisation doivent être remises à l'utilisateur une fois l'installation terminée.

Section 4

Essai mécanique / de fonctionnement

Actionnement des commutateurs

- a) Supprimer s'il y a lieu.
- b) Supprimer s'il y a lieu.
- c) Supprimer s'il y a lieu.
- d) Supprimer s'il y a lieu.
- e) Vérifier que le mécanisme de sécurité a été soumis à l'essai d'usine (étiquette d'essai présente) et fonctionnera correctement s'il est déclenché.
- f) Vérifier le fonctionnement de tous les dispositifs de sécurité électriques.
- g) Vérifier que le monte-escaliers peut supporter la charge nominale maximum + 25%.
- Fonctionnement des éléments**
- h) Enregistrer la distance d'arrêt (elle ne doit pas dépasser 20 mm).
- i) Vérifier le fonctionnement du déplacement manuel.

Section 6

Déclaration

Il faut remplir complètement cette section en utilisant l'adresse du distributeur et il faut la signer.



Une fois l'essai et l'examen final terminés et le certificat d'essai rempli, apposer les étiquettes d'avertissement sur l'ensemble chariot en se référant au manuel d'installation (voir la page 32). Cela est important pour assurer la conformité aux directives de la CE.

Certificate of Test and Examination after Installation of 320 Model Stairlift to Ensure Compliance with CE Directives:

Machinery Directive (98/37/EEC) Low Voltage Directive SI (94/3260), EMC Directive SI (92/2372).

Name and address of user: Tel:

1. DESCRIPTION

- a) Manufacturer: *Stannah Stairlifts Ltd*
 b) Stairlift Reference number: Chair batch No. Carriage batch No.
 c) Safe working load: ≤ 42 degrees = 160kg (353lbs) ≤ 49 degrees = 135 kg (297lbs) ≤ 52 degrees = 120kg (266lbs)

- d) Rated Speed: *0.1 m/s*
 e) Motor tested on assembly *YES / NO*
 f) Control actuator type: *Constant pressure controls*
 g) Model Type: *300*
 h) Type of Motor: *DC*
 i) Motor protection (type): *Electronic*
 j) Type of drive: *Rack and Pinion*

2. ELECTRICAL TESTS

- a) Electrical supply voltage at time of test: V AC
 b) Battery voltage: V DC
 c) Stall current: Amps
 d) Tripping Time: Seconds
 e) Control voltage: *24V DC*
 f) Mains fuse rating: Amps
 g) Polarity check : L-N = L-E = N-E =
 h) 0-volt rail connected and continuity tested.... *YES / NO*
 i) Confirm battery polarity check: + ve - ve
 j) AC Supply frequency: Hz
 k) Phase: *Single*
 l) Motor reversal delay: Seconds
 m) Motor operation with rated load:

	Running current : Amps	Running speed : RPM or m/s
UP		
DOWN		

3. BATTERY CHECKS

- a) Battery charge voltage: V DC
 b) Confirm battery enclosure is vented: *YES / NO*
 c) Confirm battery is securely fitted: *YES / NO*
 d) Confirm batteries are fully charged: *YES / NO*
 e) Confirm no leak when battery is fitted: *YES / NO*
 f) Confirm off charge indicator is functional: *YES/NO*

4. MECHANICAL / OPERATION TEST SWITCH OPERATION

- a) Confirm all on/off stop switches operate correctly *YES / NO*
 b) Confirm all control limits operate correctly: upper *YES / NO* lower *YES / NO*
 c) Confirm final limits operate correctly: upper *YES / NO* lower *YES / NO*
 d) Confirm all sensitive edges/surfaces operate correctly *YES / NO*
 e) Confirm safety gear switch mechanism operates correctly *YES / NO*
 f) Confirm that all interlock switches operate correctly* *YES / NO*
 g) Tests to verify the function of the Overspeed governor and safety gear
 h) Undergo without failure a series of static load tests to check the forces imposed by the maximum working load

COMPONENT FUNCTIONING

- i) State the stopping distance of the carriage with rated load upon application of the brake: Up.....mm Down.....mm
 j) Confirm hand winding operates correctly *YES / NO*
 k) Confirm overspeed governor has been subjected to factory test for correct tripping speed: *YES / NO*
 l) If alarm is fitted, confirm mode of operation and that the system operates correctly: *YES / NO / NA*
 m) State distance of footrest above floor level: Upper.....mm Lower.....mm Intermediate.....mm

5. CONFIRMATION

Confirm operating instructions have been handed to the user: *YES / NO*

6. DECLARATION

7. We certify that onthis stairlift was thoroughly examined and found to be free from obvious defects and that the foregoing is a correct report of the results.

Signed: Position/Qualifications:.....

Address: Date:

I

Introduzione

Questa metodologia è destinata ad agevolare l'operazione di messa in opera del servoscala e la compilazione del Certificato di collaudo e d'ispezione ad installazione ultimata.

Capitolo 1

Descrizione

b) Inserire i seguenti dati:

- Numero del contratto o di riferimento ordine, ad es. 99390
 - Numero di matricola della sedia.
 - Numero di matricola del carrello.
- e) Verificare che la targhetta collaudo motore sia presente sul motore.

Capitolo 2

Prove elettriche

- a) Misurare l'alimentazione a c.a. sui morsetti fase e neutro in corrispondenza dell'ingresso alimentazione caricabatterie.
 b) Misurare la tensione della batteria.
 c) Misurare la corrente assorbita dal motore durante l'arresto dello stesso per sovraccarico.
 d) Tempo intervento dispositivo elettronico (Massimo 3 secondi).
 f) Capacità fusibile (Max 2 Ampere).
 g) Controllare la polarità in corrispondenza della derivazione o all'alimentazione di rete assorbita.
 h) Effettuare un test di continuità in modo tale che il filo da 0 volt sia collegato meccanicamente ed elettricamente alla rotaia.
 i) Controllare la polarità dei collegamenti della batteria.
 j) Digitare la frequenza di alimentazione di rete c.a. (Hz) per il paese a cui è destinato il servoscala.
 k) Ritardo inversione senso di rotazione motore (Min 3 secondi).
 m) Misurare la corrente assorbita dal motore durante l'operazione in entrambi i sensi.

Capitolo 3

Prove della batteria

- a) Misurare la tensione di carica della batteria.
 b) Cancellare se necessario.
 c) Cancellare se necessario.
 d) Verificare la condizione di carica della batteria adottando il principio di calo di quattro volt.
 e) Controllare a vista l'eventuale presenza di perdite o di corrosione.

Capitolo 4

Prova meccanica / operativa Funzionamento dell'interruttore

- a) Cancellare se necessario.
 b) Cancellare se necessario.
 c) Cancellare se necessario.
 d) Cancellare se necessario.
 e) Conferma che il meccanismo del dispositivo di sicurezza è stato sottoposto alla prova in fabbrica (presenza della relativa etichetta) e che funzionerà correttamente in caso di apertura spuria.
 f) tutti i dispositivi elettrici di sicurezza devono funzionare correttamente;
 g) Conferma che il montascale è in grado di sostenere il peso nominale massimo di + 25%.
Funzionamento dei componenti
 h) Annotare la distanza di arresto (non deve superare i 20 mm).
 i) Verificare il funzionamento dell'azionamento manuale.
 j) Confermare che la targhetta esecuzione collaudo sia presente sul regolatore di velocità.
 k) Precisare l'optional a corredo.
 l) Annotare le altezze dei poggiatesta

Capitolo 5

Conferma

L'utente del servoscala deve essere debitamente informato su tutte le istruzioni per l'uso del servoscala, comprese le procedure di azionamento manuale. Tutte le istruzioni per l'uso devono essere consegnate all'utente al termine dell'installazione.

Capitolo 6

Dichiarazione

Il presente capitolo deve essere completato in tutte le sue parti, timbrato e firmato dal rivenditore.

⚠ **Al termine del collaudo finale e della presa in esame e della compilazione del certificato di collaudo, apporre le targhette di avvertimento sul gruppo carrello con riferimenti al manuale d'installazione (Vedi pagina 32). La loro presenza è indispensabile ai fini della conformità alle direttive CE.**





GB

- Push the OSG tool into slot in the side of the carriage.
- Push bar fully down to activate OSG lever.
- Run stairlift down while holding lever down until the OSG switch cuts out stairlift. This should happen without the safety gear touching and marking the rail.
- This test checks the integrity of all components within the mechanism as well as the safety switch.
- To reset the stairlift, remove the tool and hand-wind the stairlift up until power is restored.
- Then drive the stairlift up about 500mm to completely reset the OSG.

D

- Schieben Sie das OSG-Werkzeug in den Schlitz an der Seite des Schlittens.
- Drücken Sie den Riegel vollständig nach unten, um den OSG-Hebel zu aktivieren.
- Fahren Sie den Treppenlift nach unten und halten Sie dabei den Hebel gedrückt, bis der OSG-Schalter den Treppenlift ausschaltet. Dies sollte der Fall sein, ohne dass das Sicherheitsrad die Schiene berührt und dort Spuren hinterlässt.
- Mit diesem Test wird die Unversehrtheit aller Bauteile des Mechanismus sowie der Sicherheitsschalter geprüft.
- Entfernen Sie, um den Treppenlift zurückzusetzen, das Werkzeug und bewegen Sie ihn manuell nach oben, bis wieder Kraft anliegt.
- Fahren Sie den Treppenlift dann ca. 500 mm nach oben, um die OSG-Einheit vollständig zurückzusetzen.

E

- Meter la herramienta OSG en la ranura del lado del soporte.
- Bajar la barra totalmente para activar la palanca OSG.
- Poner en marcha la silla elevadora manteniendo la palanca bajada hasta que el interruptor OSG desconecte la silla elevadora. Esto debería producirse sin que el engranaje de seguridad toque o marque el riel.
- Esta prueba comprueba la integridad de todos los componentes dentro del mecanismo y del interruptor de seguridad.
- Para reajustar la silla elevadora, quitar la herramienta y dar cuerda a la silla elevadora hasta que se vuelva a conectar la corriente.
- A continuación, subir la silla elevadora hasta aproximadamente 500 mm para reajustar totalmente el OSG.

F

- Poussez l'outil OSG dans la fente latérale du chariot.
- Abaissez totalement la barre pour actionner le levier OSG.
- Descendez la chaise-ascenseur pendant que vous appuyez sur le levier jusqu'à ce que l'interrupteur OSG coupe la chaise-ascenseur. Ceci doit se produire dans que l'engrenage de sécurité touche et marque le rail.
- Cet essai permet de contrôler l'intégrité de tous les composants du mécanisme de même que l'interrupteur de sécurité.
- Pour réinitialiser la chaise-ascenseur, retirez l'outil et remontez à la main la chaise-ascenseur jusqu'à ce que le courant soit rétabli.
- Remontez ensuite de 500 mm environ la chaise-ascenseur pour réinitialiser complètement l'OSG.

I

- Spingere l'utensile OSG nella scanalatura al lato del carrello.
- Spingere la barra completamente verso il basso per attivare la leva OSG.
- Far scendere il montascale tenendo allo stesso tempo la leva abbassata fino a quando l'interruttore OSG scollega il montascale. Ciò dovrebbe avvenire senza che il meccanismo di sicurezza tocchi e marchi la rotaia.
- Questo test controlla sia l'integrità di tutti i componenti all'interno del meccanismo che l'interruttore di sicurezza.
- Per resettare il montascale, rimuovere l'utensile e riavvolgere il montascale verso l'alto fino a quando viene ripristinata l'alimentazione.
- Far procedere quindi il montascale di 500 mm circa verso l'alto per riarmare completamente l'OSG.

Jap

- OSG ツールをキャリッジの内部のスロットに押し込みます。
- バーを完全に押し下げて、OSG レバーを有効にします。
- 階段リフトをレバーを保持しながら、OSG スイッチが階段リフトのスイッチを切るまで走行させます。これは、安全ギアがレールに触れていなかったりマークされていない場合には発生しません。
- このテストでは、メカニズム内のすべての機構の統合性ととも、安全スイッチについても点検します。
- 階段リフトをリセットして、工具と手回しハンドルを外して、充電が終了するまで階段リフトを上上げておきます。
- 次に、階段リフトを約 500 mm 上に上げて、OSG を完全にリセットします。

D Prüf- und Kontrollmethoden - Übergeschwindigkeitsregler (OSG)

E Métodos de prueba e inspección - regulador de sobrevelocidad

F Méthodes d'essai et d'inspection - Régulateur de survitesse

I Metodologia di collaudo ed ispezione - Limitatore di velocità

Jap 試験と検査方法 - オーバースピード調整器

D Vorführung und Übergabe

E Demostración y entrega

GB

- Demonstration.
- Explanation.
- User safety.
- User booklet.
- Paperwork completion.

1. Ask user to stand clear of the stairlift making sure that they have a clear view of the lift.
2. Demonstrate the operation of seat and footrest; advise the user to stand clear of the footrest to avoid the footrest coming into contact with the users legs.
3. Explain the L.E.D functions on the chair clearly.
4. Explain the operations and positions of all the on/off switches. Explain that the rocker switch should always be turned off before getting in/out of the chair.
5. Explain the operation and position of the directional controls on the chair.
6. Explain that if constant pressure is released from directional controls the lift will stop, and there is approximately a three second delay before the stairlift will restart.
7. Explain the swivel function (manual or powered, if fitted) and also that the lift will stop automatically at the top and bottom of the rail.
8. Ask the user to sit comfortably on the seat and explain the use of the seatbelt (the seatbelt should always be used).
9. Ask the user to operate the stairlift to the top of the stairs. Go up first so as not to block your own access.
10. Ensure that a swivel operation is carried out, and the customer alights from the lift, this will ensure that your footrest height is correct. Ensure user has turned off chair arm rocker switch.
11. Ask the user to complete a downward journey.
12. If the stairlift has a hinge then this option will have to be fully explained at this point, explain all controls, interlocks, safety features, and general operation.
13. Once user is clear on the operation of the lift show the operation and position of all safety edges.
14. Ensure that all of your instructions have been clearly understood.
15. Invite the user to sit down comfortably while you explain the user manual. Ensure that the Service/Distributor details are pointed out.
16. Give the user the top copy of the test sheet, and ask him/her to read and sign the handover sheet. Explain that the handover sheet is also a receipt for any payment collected.

D

- Vorführung.
- Erklärung.
- Benutzersicherheit.
- Benutzerhandbuch
- Ausfüllen der Unterlagen.

1. Bitten Sie den Benutzer, sich etwas abseits neben den Treppenlift zu stellen, um einen guten Blick auf den Lift zu haben.
2. Demonstrieren Sie die Handhabung des Sitzes und der Fußstütze. Weisen Sie den Benutzer darauf hin, sich etwas abseits der Fußstütze zu stellen, damit die Fußstütze nicht mit den Beinen des Benutzers in Kontakt gelangt.
3. Erklären Sie die Funktionen der Leuchtdioden am Stuhl genau.
4. Erklären Sie die Vorgänge und die Positionen aller Ein-/Aus-Schalter. Weisen Sie darauf hin, daß der Wippschalter vor dem Ein- oder Aussteigen des Stuhls immer ausgeschaltet sein muß.
5. Erläutern Sie die Bedienung und Position der Direktionssteuerungen auf dem Stuhl.
6. Erklären Sie, daß der Lift hält, wenn durch die Richtungssteuerungen ein dauerhafter Druck ausgeübt wird. Es dauert ca. 3 Sekunden, bis sich der Treppenlift wieder in Bewegung setzt.
7. Erklären Sie die Schwenkfunktion (manuell oder strombetrieben, falls eingebaut) sowie daß der Lift automatisch oben oder unten an der Schiene stoppt.
8. Bitten Sie den Benutzer, sich bequem auf den Sitz zu setzen, und erläutern Sie die Handhabung des Sicherheitsgurtes (der Sicherheitsgurt sollte immer angelegt werden).
9. Bitten Sie den Benutzer, den Treppenlift nach oben fahren zu lassen. Gehen Sie zuerst selbst hinauf, um sich nicht den Zugang zu blockieren.
10. Achten Sie darauf, daß der Schwenkvorgang durchgeführt wird und der Kunde aus dem Lift aussteigt. Dadurch wird gewährleistet, daß Ihre Fußstütze die richtige Höhe aufweist. Achten Sie darauf, daß der Benutzer den Wippschalter am Stuhlarm ausgeschaltet hat.
11. Bitten Sie den Benutzer, nun nach unten zu fahren.
12. Falls der Treppenlift ein Gelenk aufweist, so muß diese Option nun ausführlich erläutert werden. Erklären Sie alle Steuerungen, Verriegelungen, Sicherheitselemente sowie die allgemeine Bedienung.
13. Wenn der Benutzer ausführlich über die Bedienung des Lifts aufgeklärt wurde, demonstrieren Sie die Handhabung und Position aller Sicherheitskanten.
14. Vergewissern Sie sich, daß all Ihre Ausführungen genau verstanden wurden.
15. Laden Sie den Benutzer ein, sich bequem hinzusetzen, während Sie das Benutzerhandbuch durchgehen. Achten Sie darauf, alle Service-/Händlerdetails zu erläutern.
16. Überreichen Sie dem Benutzer das Original des Prüfblattes und bitten Sie ihn/sie, das Übergabeblatt durchzulesen und zu unterschreiben. Weisen Sie den Benutzer darauf hin, daß das Übergabeblatt auch als Quittung für erhaltene Zahlungen gilt.

E

- Demostración.
- Explicación.
- Seguridad del usuario.
- Libro delusuario.
- Conclusión de los documentos.

1. Pedir al usuario que se aleje de la silla elevadora comprobando que tienen una buena visión del elevador.
2. Demostrar la operación del asiento y del reposapié; aconsejar al usuario que se mantenga alejado del reposapié para evitar que éste entre en contacto con las piernas del usuario.
3. Explique claramente las funciones LED de la silla.
4. Explicar las operaciones y posiciones de todos los interruptores de con/ desc. Explicar que el interruptor basculante se debe desconectar siempre antes de sentarse o levantarse de la silla.
5. Explicar la operación y posición de los controles direccionales en la silla.
6. Explicar que si se quita la presión constante de los controles direccionales, se para el elevador y tiene lugar una parada de aproximadamente tres segundos antes de que se reanude el elevador.
7. Explicar la función giratoria (manual o con corriente, si procede) y también que el elevador se parará automáticamente al principio y al final del riel.
8. Pedir al usuario que se siente cómodamente en el asiento y explicar el uso del cinturón (el cinturón se debe usar siempre).
9. Pedir al usuario que opere la silla elevadora hasta la parte superior de las escaleras. Suba Ud. primero para no bloquear su propio acceso.
10. Asegurar que se lleva a cabo la operación giratoria, y que el usuario se baja del elevador, de esta forma la altura del reposapié está correcta. Asegurar que el usuario ha apagado el interruptor basculante del brazo de la silla.
11. Pedir al usuario que complete el viaje de bajada.
12. Si la silla elevadora tiene una bisagra, esta opción se deberá explicar totalmente en este momento, explicar todos los controles, enlaces, funciones de seguridad y la operación en general.
13. Una vez que el usuario comprenda bien la operación del elevador indique la operación y posición de todos los bordes de seguridad.
14. Compruebe que todas sus instrucciones se han comprendido con claridad.
15. Invite al usuario a sentarse cómodamente mientras le explica el manual del usuario. Compruebe que le indica los detalles de Servicio/ Distribuidor.
16. Entregue al usuario la primera copia de la hoja de revisión y pídale que lo lea y firme la hoja de entrega. Explique que la hoja de entrega también es un recibo del pago recibido.

F

- **Démonstration.**
- **Explication.**
- **Sécurité de l'utilisateur.**
- **Notice de l'utilisateur.**
- **Remplissage des papiers.**

1. Demander à l'utilisateur de se tenir écarté de la chaise-ascenseur en s'assurant qu'il en a une vue bien dégagée.
2. Démontrez le fonctionnement du siège et du repose-pieds ; conseiller à l'utilisateur de se tenir écarté du repose-pieds pour éviter que celui-ci n'entre en contact avec les jambes.
3. Expliquer clairement les fonctions des LED sur le siège.
4. Expliquer les fonctions et les positions de tous les interrupteurs. Expliquer que le commutateur à bascule doit toujours être mis hors circuit avant de monter sur la chaise ou d'en descendre.
5. Expliquer le fonctionnement et la position des commandes de direction sur la chaise.
6. Expliquer que, si une pression constante est relâchée des commandes de direction, la chaise-ascenseur s'arrête et il y a une attente d'environ trois secondes avant que la chaise-ascenseur ne se remette en marche.
7. Expliquer la fonction de pivotement (manuelle ou mécanique, si montée) et aussi que la chaise-ascenseur s'arrêtera automatiquement en haut et en bas du rail.
8. Demander à l'utilisateur de s'asseoir confortablement sur le siège et expliquer la façon d'utiliser la ceinture de siège (il faut toujours utiliser la ceinture de siège).
9. Demander à l'utilisateur de faire monter la chaise-ascenseur jusqu'en haut de l'escalier. Monter l'escalier en premier afin de ne pas avoir l'accès bloqué par la chaise-ascenseur.
10. S'assurer qu'un pivotement est exécuté et que l'utilisateur descend de la chaise-ascenseur ; cela permet de vérifier que la hauteur du repose-pieds est correcte. S'assurer que l'utilisateur a mis le commutateur à bascule sur le bras de la chaise dans la position hors circuit.
11. Demander à l'utilisateur de descendre avec la chaise-ascenseur.
12. Si la chaise-ascenseur comporte une charnière, cette option doit alors être expliquée à fond ; expliquer toutes les commandes, les verrouillages, les fonctions de sécurité et le fonctionnement général.
13. Une fois que l'utilisateur comprend bien comment utiliser la chaise-ascenseur, montrer le fonctionnement et la position de tous les bords de sécurité.
14. S'assurer que toutes les instructions ont bien été comprises.
15. Inviter l'utilisateur à s'asseoir confortablement avant de lui expliquer le manuel d'utilisation. Veiller à montrer les détails de maintenance/des distributeurs.
16. Donner à l'utilisateur l'original de la feuille d'essai et lui demander de lire et de signer la feuille de mise à disposition. Expliquer que la feuille de mise à disposition est également un reçu pour tout paiement effectué.

F Démonstration et mise à disposition**I** Dimostrazione e consegna**Jap** デモと引渡し**I**

- **Dimostrazione.**
- **Spiegazione.**
- **Protezione utente.**
- **Guida all'uso.**
- **Approntamento e consegna della documentazione.**

1. Chiedere all'utilizzatore di allontanarsi dal servoscala, accertandosi però che riesca a vederla bene.
2. Dimostrare il movimento del sedile e del poggiatesta; invitare l'utilizzatore a stare lontano dal poggiatesta onde evitarne il contatto con le sue gambe.
3. Spiegare chiaramente le funzioni dei LED montati sul seggiolino.
4. Descrivere le operazioni e le posizioni di tutti gli interruttori di accensione. Spiegare che l'interruttore a bilanciere deve essere sempre disinserito prima di sedersi o alzarsi dalla sedia.
5. Descrivere l'operazione e la posizione dei comandi direzionali sulla sedia.
6. Spiegare che, qualora non si mantenga la pressione costante sui comandi direzionali, il servoscala si fermerà e si riavvierà soltanto dopo tre secondi.
7. Descrivere la funzione di rotazione (manuale o motorizzata, se prevista) e precisare che il servoscala si arresterà automaticamente all'inizio e alla fine della rotazione.
8. Chiedere all'utilizzatore di sedersi comodamente sul sedile e descrivere come allacciare la cintura di sicurezza (che va sempre allacciata).
9. Chiedere all'utilizzatore di azionare il servoscala fino alla cima della scala. Salire le scale prima del servoscala.
10. Chiedere all'utilizzatore di effettuare l'operazione di rotazione e di scendere dal servoscala al fine di garantire l'altezza corretta del poggiatesta. Verificare che l'utilizzatore abbia disinserito l'interruttore a bilanciere del bracciolo della sedia.
11. Chiedere all'utilizzatore di effettuare una discesa completa con il servoscala.
12. Se il servoscala è corredato di una cerniera, descrivere tutti i comandi, gli interblocchi, le funzioni di sicurezza e il funzionamento generale di questo accessorio optional.
13. Quando l'utilizzatore avrà capito bene le modalità di funzionamento del servoscala, dimostrare il funzionamento e la posizione di tutti i bordi di sicurezza.
14. Verificare che l'utilizzatore abbia capito perfettamente tutte le istruzioni.
15. Invitare l'utilizzatore a sedersi comodamente, poi spiegare le istruzioni riportate nel manuale d'uso. Non dimenticare di menzionare i dati del centro di assistenza tecnica e del rivenditore.
16. Consegnare all'utilizzatore la copia originale della scheda di collaudo, che l'utilizzatore dovrà leggere e firmare. Spiegare che il foglio di consegna vale anche da ricevuta di pagamento.

Jap

- **デモ.**
- **説明.**
- **ユーザの安全性.**
- **ユーザ用説明書.**
- **書類処理.**

1. ステアリフトから離れて立ち、リフトがハッキリ見えるかを確認してもらいます。
2. シートとフットレストの使い方を実演します。フットレストから足を離しておき、フットレストが 足に当たらないようにアドバンスド機能のLED機能の説明
3. キャリッジの LED の働きを明確に説明します。
4. on/off スイッチの使い方とそれぞれの位置について説明します。ロッカー スイッチを必ず切ってからチェアに出入りすることを説明します。
5. チェアの方向コントロールの使い方と位置について説明します。
6. 方向コントロールから定圧がなくなるとリフトが停止し、約 3 秒してからステアリフトが再始動することを説明します。
7. スイベルの機能について説明し（手動/動力、装備の場合）、レールの最上部と最下部でリフトが自動的に停止することも説明します。
8. シートにゆったりと座ってもらい、シートベルトの使い方を説明します。（シートベルトをいつも着用してもらいます。）
9. ステアリフトで階段最上段まで上がってもらいます。自分が最初に上がっておけば、リフトが上昇している間、歩いて上れなくなることはありません。
10. スイベルの操作が行われ、リフトから降りたことを確認します。自分のフットレストの高さが正しい高さになっているはずですが、チェアのアーム ロッカー スイッチが切れていることを確認します。
11. ステアリフトで降りてもらいます。
12. ステアリフトにヒンジが装着されている場合は、この時点でこの部分について十分に説明し、すべてのコントロール、インタロック、事故防止機能、操作全般について説明します。
13. リフトの使い方を十分理解してもらったら、すべてのセーフティ エッジの使い方と位置について説明します。
14. 説明がすべて明確に理解されたかを確認します。
15. ゆったりと座ってもらい、取扱説明書の見方を説明します。保守サービス/販売代理店について詳しく説明することを忘れないようにします。
16. テスト シートの一番上を渡し、引渡し書を読んでもらい、署名してもらいます。引渡し書は受領金の領収書でもあることを説明します。

D Werkzeug und Ausrüstung

E Herramientas y equipo

GB

Installation tools

1. 1 off 5.5 mm nutrunner.
2. 1 off 8 mm nutrunner.
3. 1 off terminal screwdriver.
4. 1 off medium pozidrive screwdriver.
5. 1 off medium flat blade screwdriver.
6. 1 off large flat blade screwdriver.
7. 1 off 3 mm T bar or Allen key.
8. 1 off 5 mm T bar or Allen key.
9. 1 off 13 mm combination spanner.
10. 1 off 10 mm combination spanner.
11. 1 off torque wrench 3/8 drive range (12 - 68 Nm) (8.8 - 50 lbf ft)
12. 1 off torque wrench 1/4 drive range (2.5 - 11.5 Nm) (1.8 - 8.5 lbf ft)
13. 1 off socket adapter ¼ - 3/8 drive.
14. 1 off ratchet wrench 3/8 drive.
15. 1 off small ratchet wrench 1/4 drive.
16. 1 off 10" extension bar.
17. 7mm Socket Bit.
18. 1 off 8 mm long series socket bit.
19. 1 off 10 mm socket bit.
20. 1 off hammer.
21. 1 pair long nose pliers.
22. 1 pair medium outside circlip pliers/universal set.
23. 1 pair side cutters.
24. 1 pair wire strippers.
25. 1 off Stanley knife (Utility Knife).
26. 1 off tap wrench.
27. 1 off M3 tap.
28. 1 off M5 tap.
29. 1 off hexagon bit set range 2.5 - 10 mm (Long Reach).
30. 1 off torx bit T25 3/8 or ¼ drive.
31. 1 off 5 mtr tape measure.
32. 1 off small spirit level.
33. 1 off 2ft approx (61cm) level with angle finder.
34. 1 off 13 mm percussion drill.
35. 1 off mains extension lead.

Special tools	Part no
1. 1 off cable stripper	620081
2. 1 off carriage link plug	4009301
3. 1 off service tool (hand controls)	3009304
4. 1 off M8x30 grub screw	501793
5. 1 off long series magnetic bit	2992266
6. 1 off digital volt meter (DVM) conforming to current IEE / BS specifications . DVM must also be capable of measuring DC current (up to 40 Amps).	N/A
7. 1 off insulation/continuity tester conforming to current IEE / BS specifications	N/A
8. 8mm Reamer	610210
9. Wago Release Pliers	610210
10. 1 off OSG activation rod	2992339

D

Montagewerkzeug

1. Ein 5,5 mm Schraubenschlüssel
2. Ein 8 mm Schraubenschlüssel
3. Ein Anschlußschraubenzieher
4. Ein mittelgroßer Kreuzschlitz-Schraubenzieher.
5. Ein mittelgroßer Schraubenzieher.
6. Ein großer Schraubenzieher.
7. Ein 3 mm Imbusschlüssel.
8. Ein 5 mm Imbusschlüssel.
9. Ein 13 mm Ringmaulschlüssel.
10. Ein 10 mm Ringmaulschlüssel.
11. Ein Drehmomentenschlüssel 3/8 Antriebsbereich (12 - 68 Nm).
12. Ein Drehmomentenschlüssel 1/4 Antriebsbereich (2,5 - 11,5 Nm).
13. Ein Steckschlüsseladapter ¼ - 3/8 Zoll.
14. Ein Spannschlüssel 3/8 Zoll.
15. Ein kleiner Spannschlüssel 1/4 Zoll.
16. Eine 10 Zoll Verlängerung.
17. 7 mm Steckschlüssel.
18. Einzelgefertigter, 8 mm langer Serienschraubendrehereinsatz.
19. Ein 10 mm Steckschlüssel.
20. Ein Hammer.
21. Eine Spitzzange.
22. 1 Paar mittlerer Außeneinsprengzangen/Universalsatz.
23. Ein Seitenschneider.
24. Eine Drahtabisolierzange.
25. Ein Teppichmesser.
26. Ein Gewindeschneider.
27. Ein M3 Gewindebohrer.
28. Ein M5 Gewindebohrer.
29. Ein Sechskant-Bohrsatz von 2,5 - 10 mm. (große Reichweite).
30. Ein Torx-Bohrmeißel T25 3/8 oder ¼ Antrieb.
31. Ein 5-Meter-Meßband.
32. Eine kleine Wasserwaage.
33. Eine ca. 61cm lange Wasserwaage mit Winkelmesser.
34. Ein 13 mm Schlagbohrer.
35. Ein Verlängerungskabel.

Spezialwerkzeug	Teile Nr.
1. Eine Kabelabisolierzange	620081
2. Ein Fahrgestellverbindungsstecker	4009301
3. Eine manuelle Steuerungen	3009304
4. Ein M8x30 Gewindestift	501793
5. Ein magnetischer Bohrkopf	2992266
6. Ein digitaler Spannungsmesser (DVM) gemäß aktueller IEE- / BS-Vorgaben . DVM muß auch Gleichstrom (bis 40 A) messen können.	N/A
7. Ein Isolationsprüfer / Durchgangsprüfgerät gemäß aktueller IEE- / BS-Vorgaben	N/A
8. 8 mm Räumlehre.	610210
9. Wago Ablösezange.	610210
10. 1 off OSG activation rod	2992339

E

Herramientas de instalación

1. 1 aprieta tuercas de 5,5 mm.
2. 1 aprieta tuercas de 8 mm.
3. 1 destornillador terminal.
4. 1 destornillador medio pozidriv.
5. 1 destornillador medio de hoja plana.
6. 1 destornillador grande de hoja plana.
7. 1 llave Allen de 3 mm con barra en T.
8. 1 llave Allen de 5 mm con barra en T.
9. 1 llave inglesa combinada de 13 mm.
10. 1 llave inglesa combinada de 10 mm.
11. 1 llave de torsión 3/8 de arrastre (12 - 68 Nm).
12. 1 llave de torsión de 1/4 de arrastre (2,5 - 11,5 Nm).
13. 1 adaptador de cubo ¼ - 3/8.
14. 1 llave de dientes 3/8.
15. 1 llave pequeña de dientes 1/4.
16. 1 barra de extensión de 10".
17. Broca de cubo de 7 mm.
18. 1 clavija de serie de 8 mm de longitud.
19. 1 broca de cubo de 10 mm.
20. 1 martillo.
21. 1 alicates de morro largo.
22. 1 par de alicates para resortes circulares exteriores medio /universal.
23. 1 par de cortadores laterales.
24. 1 par desforradores de cable.
25. 1 navaja Stanley.
26. 1 llave inglesa de rosca.
27. 1 rosca M3.
28. 1 rosca M5.
29. 1 juego de brocas hexagonales de 2,5 - 10 mm (largo alcance).
30. 1 broca torx T25 3/8 o 1/4.
31. 1 cinta métrica de 5 mts.
32. 1 nivel pequeño.
33. 1 nivel de aprox. 61ctms. con busca ángulos.
34. 1 taladro de percusión de 13 mm.
35. 1 cable de extensión.

Herramientas especiales	Nº Pieza
1. 1 desforrador de cable	620081
2. 1 enchufe conexión carro	4009301
3. 1 control manual (controles manuales)	3009304
4. 1 tornillo sin fin M8x30	501793
5. 1 portabrocas magnético	2992266
6. 1 voltímetro digital (DVM) que cumpla con las normativas actuales de IEE/BS . El DVM también debe poder medir la corriente CD (hasta 40 Amps).	N/P
7. 1 probador de aislamiento/continuidad que cumpla con las normativas actuales de IEE/BS	N/P
8. Ensanchador de 8 mm.	610210
9. Alicates de liberación Wago.	610210
10. 1 varilla de activación OSG	2992339

F

Outils d'installation

1. 1 - serreuse de 5,5 mm.
2. 1 - serreuse de 8 mm.
3. 1 - tournevis pour bornes.
4. 1 - tournevis pozidrive moyen.
5. 1 - tournevis moyen à lame plate.
6. 1 - grand tournevis à lame plate.
7. 1 - barre en T ou clé hexagonale de 3 mm.
8. 1 - barre en T ou clé hexagonale de 5 mm.
9. 1 - clé universelle de 13 mm.
10. 1 - clé universelle de 10 mm.
11. 1 - clé dynamométrique de 3/8" à plage de serrage (12 - 68 Nm).
12. 1 - clé dynamométrique de 1/4" à plage de serrage (2,5 - 11,5 Nm).
13. 1 - adaptateur de douille 1/4" - 3/8".
14. 1 - clé à rochet de 3/8".
15. 1 - petite clé à rochet de 1/4".
16. 1 - rallonge de 10".
17. Raccord de 7 mm.
18. 1 - embout pour vis à tête creuse de 8 mm.
19. 1 - embout pour vis à tête creuse de 10 mm.
20. 1 - marteau.
21. 1 - pince à bec long.
22. 1 jeu de pinces moyennes pour circlips extérieurs/jeu universel.
23. 1 - pince à tranchant latéral.
24. 1 - pince à dénuder.
25. 1 - couteau Stanley.
26. 1 - tourne-à-gauche.
27. 1 - taraud M3.
28. 1 - taraud M5
29. 1 - barre en acier hexagone de 2,5 - 10 mm (longue portée).
30. 1 - torx bit T25 3/8 ou entraînement 1/4.
31. 1 - mètre à ruban de 5 mètres.
32. 1 - petit niveau à bulle.
33. 1 - niveau de 61 cm avec indicateur d'angle.
34. 1 - marteau perforateur de 13 mm.
35. 1 - rallonge secteur.

Outils spéciaux

	N° de pièce
1. 1 - pince à dénuder les câbles	620081
2. 1 - fiche de connexion de chariot	4009301
3. 1 - outil de maintenance (commandes manuelles)	3009304
4. 1 - vis sans tête M8 x 30	501793
5. 1 porte-embout magnétique long	2992266
6. 1 - voltmètre numérique conforme aux spécifications actuelles de IEE/BS Ce voltmètre numérique doit également être capable de mesurer le courant continu (jusqu'à 40 A).	S.O.
7. 1 - contrôleur d'isolement/de continuité conforme aux spécifications actuelles de IEE / BS.	S.O.
8. Alésoir de 8 mm.	
9. Pincés de dégagement Wago.	610210
10. 1 tige d'activation OSG	2992339

I

Attrezzi previsti per l'installazione

1. N° 1 giradadi da 5,5 mm.
2. N° 1 giradadi da 8 mm.
3. N° 1 cacciavite per elettricisti.
4. N° 1 cacciavite con taglio a croce medio Pozidrive.
5. N° 1 cacciavite con taglio diritto medio.
6. N° 1 cacciavite con taglio diritto grande.
7. N° 1 chiave a T o chiave a brugola da 3 mm.
8. N° 1 chiave a T o chiave a brugola da 5 mm.
9. N° 1 chiave combinata da 13 mm.
10. N° 1 chiave combinata da 10 mm.
11. N° 1 chiave dinamometrica con attacco 3/8 (12 ÷ 68 Nm).
12. N° 1 chiave dinamometrica con attacco 1/4 (2,5 ÷ 11,5 Nm).
13. N° 1 riduttore per bussole con attacco 1/4 ÷ 3/8.
14. N° 1 cricchetto con attacco 3/8.
15. N° 1 cricchetto piccolo con attacco 1/4.
16. N° 1 barra di prolunga da 10".
17. Punta cava da 7 mm.
18. N° 1 punta ad inserto, serie lunga, da 8 mm
19. N° 1 bussola da 10 mm.
20. N° 1 martello.
21. N° 1 pinza a becchi lunghi.
22. 1 paio di pinze a graffa circolare media/set universale.
23. N° 1 tronchese laterale.
24. N° 1 pinza spellafili.
25. N° 1 coltello Stanley.
26. N° 1 girafiliera.
27. N° 1 maschio M3.
28. N° 1 maschio M5.
29. N° 1 set di pinze esagonali di range 2.5 - 10 mm (a lunga portata).
30. N° 1 punta di torsione T25 3/8 o unità 1/4.
31. N° 1 metro da 5 metri.
32. N° 1 livella a bolla piccola.
33. N° 1 livella da circa 61 cm con clinometro.
34. N° 1 trapano a percussione da 13 mm.
35. N° 1 prolunga elettrica.

Attrezzi speciali

	Codice
1. N° 1 spellafili	620081
2. N° 1 spina di collegamento carrello	4009301
3. N° 1 attrezzo per manutenzione (comandi manuali)	3009304
4. N° 1 vite di bloccaggio M8x30	501793
5. N° 1 attacco magnetico lungo	2992266
6. N° 1 tester digitale (DVM) conforme alle normative IEE / BS vigenti Il DVM deve anche essere in grado di misurare la c.c. (fino a 40 Ampere).	N/D
7. N° 1 tester isolamento/continuità conforme alle normative IEE / BS vigenti	N/D
8. Alesatore da 8 mm.	
9. Pinze a scatto Wago.	610210
10. 1 asta attivazione OSG	2992339

Jap

ツールと工具

設置ツール

1. 5.5 mm ナットランナー 1 個。
2. 8 mm ナットランナー 1 個。
3. 端子ドライバー 1 個。
4. ミドルサイズ ポジドライブ ドライバー 1 個。
5. ミドルサイズ フラット ブレード ドライバー 1 個。
6. ラージサイズ フラット ブレード ドライバー 1 個。
7. 3 mm T バーまたはアレンキー 1 個。
8. 5 mm T バーまたはアレンキー 1 個。
9. 13 mm マルチ スパナ 1 個。
10. 10 mm マルチ スパナ 1 個。
11. トルク レンチ 3/8 ドライブ レンジ (12 ~ 68 Nm) 1 個。
12. トルク レンチ 1/4 ドライブ レンジ (2.5 ~ 11.5 Nm) 1 個。
13. ソケット アダプタ 1/4 ~ 3/8 ドライブ 1 個。
14. ラチェット レンチ 3/8 ドライブ 1 個。
15. スモール ラチェット レンチ 1/4 ドライブ 1 個。
16. 10" エクステンションバー 1 個。
17. 7 ミリ ソケットビット。
18. 8 mm 長シリーズソケットビットのうちの 1 本。
19. 10 mm ソケット ビット 1 個。
20. ハンマ 1 個。
21. ロング ノーズ ベンチ 1 対。
22. 1 ペア ミディアム外側サークリップ ブライヤ/ユニバーサル セット。
23. サイド カッタ 1 対。
24. ワイヤ ストリッパー 1 対。
25. スタンレ ナイフ 1 個。
26. タップ レンチ 1 個。
27. タップ レンチ 1 個。
28. M5 タップ 1 個。
29. 六角ビットセット範囲 2.5 - 10 ミリ (ロングリーチ) から 1 つ。
30. Torx ビット T25 3/8 または 1/4 ドライブから 1 つ。
31. 5 メートル メジャ 1 個。
32. スモール スピリットレベル 1 個。
33. 2ft アングル ファインダ付き (約 61cm) レベル 1 個。
34. 13 mm バーカッション ドリル 1 個。
35. メイン エクステンション リード 1 個。

特殊ツール

	部品番号
1. ケーブル ストリッパー 1 個	620081
2. キャリッジリンク プラグ 1 個	4009301
3. サービス ツール (ハンド コントロール) 1 個	3009304
4. M8x30 グラブスクリュ 1 個	501793
5. 磁気ビットホルダ 1 個	2992266
6. デジタル電圧計 (0V) 1 個 現在の IEE/BS 仕様を遵守 DVM は、DC 電流 (40 アンペアまで) の測定ができる必要があります。	なし
7. 絶縁 / 連続性テスター 1 個 現在の IEE/BS 仕様を遵守	なし
8. 8 ミリ リーマ。	
9. Wago リリースブライヤ。	610210
10. 1x OSG アクティベーションロッド	2992339

F Outils et matériel

I Attrezzi e apparecchiatura

Jap ツールと工具

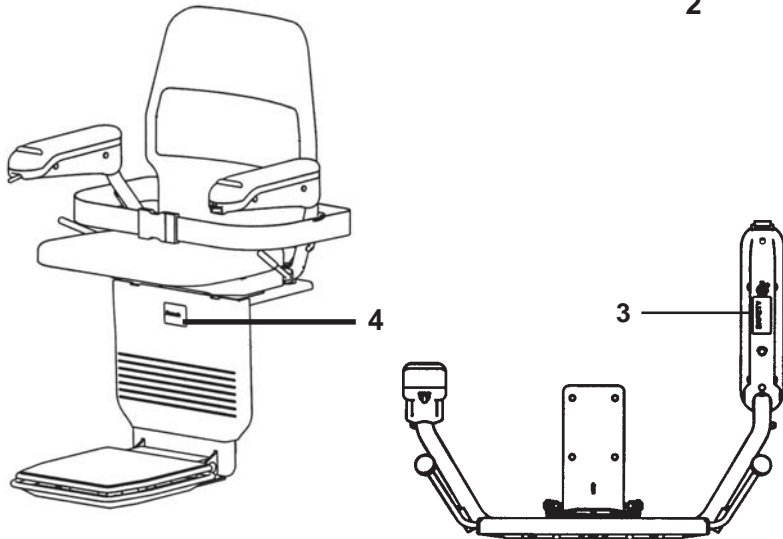
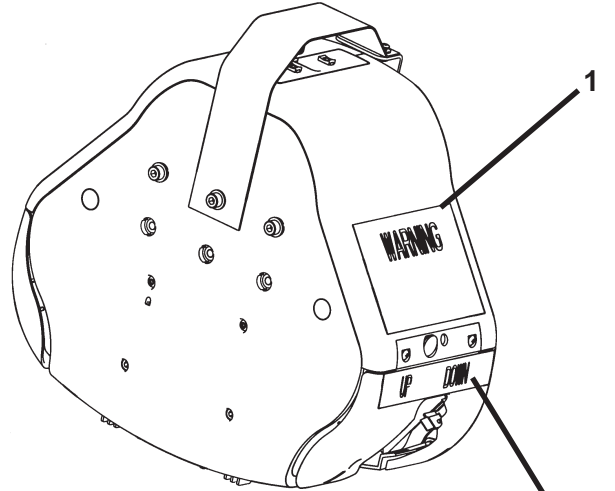

- D** Warningschilder
- E** Etiquetas de Advertencia
- F** Étiquettes d'avertissement
- I** Targhette di avvertimento
- Jap** 警告ラベル

**GB****Important**

Ensure correct labels are fitted on completion of the commissioning phase and prior to handover to the customer.

- Determine the appropriate load label (1) according to the angle of the rail and fit label:
 - Max Load for $\leq 45^\circ$ is 135 Kg (297.6 lbs) - 10°C
 - Max Load for $\leq 52^\circ$ is 100 Kg (220 lbs) - 5°C
- Load label is always fitted to downside of carriage.
- Choose handwinding label (2) for left hand (upside) or right hand (downside) installation.
- The cover warning label (3) must be fitted to the arm as shown.
- Fit branding label (4) in recess, as shown.

F**Important**

Veiller à monter des étiquettes correctes après avoir terminé la mise en service et avant de mettre la chaise-ascenseur à la disposition du client.

- Déterminer quelle est l'étiquette de charge appropriée (1) selon l'angle du rail et monter l'étiquette :
 - La charge maximum pour $\leq 45^\circ$ est 135 kg - 10°C
 - La charge maximum pour $\leq 52^\circ$ est 100 kg - 5°C
- L'étiquette de charge est toujours montée sur le côté descente du chariot.
- Choisir l'étiquette de déplacement manuel (2) pour l'installation à gauche (côté montée) ou l'installation à droite (côté descente).
- L'étiquette d'avertissement du couvercle (3) doit être montée sur le bras comme indiqué.
- Placez l'étiquette de la marque (4) dans le creux, comme illustré.

D**Wichtig**

Stellen Sie sicher, dass die Hinweisschilder nach Vollendung der Abschlusskontrolle und vor Aushändigung an den Benutzer angebracht werden.

- Wählen Sie das Lastschild (1) je nach Treppensteigung und befestigen Sie es:
 - Max. Last für $\leq 45^\circ$ ist 135 kg - 10°C
 - Max. Last für $\leq 52^\circ$ ist 100 kg - 5°C
- Das Lastschild wird immer an der nach unten zeigenden Seite des Fahrgestells angebracht.
- Wählen Sie das Hinweisschild (2) für den Handkurbelbetrieb entsprechend rechtsseitiger (Unten) oder linksseitiger (Oben) Montage.
- Das Warningschild (3) der Abdeckung muss, wie dargestellt, am Arm befestigt werden.
- Aufkleber mit Markenzeichen (4) wie gezeigt in Aussparung anbringen.

I**Avvertenza**

Al termine della messa in opera e prima della consegna della servoscala al cliente, verificare la presenza delle targhette previste.

- Determinare la targhetta di portata max (1) corretta in funzione dell'angolazione della rotaia e montarla sul servoscala:
 - La portata max per $\leq 45^\circ$ è 135 Kg - 10°C
 - La portata max per $\leq 52^\circ$ è 100 Kg - 5°C
- La targhetta di portata max va sempre montata sulla parte inferiore del carrello.
- Scegliere la targhetta azionamento manuale (2) per installazione mano sinistra (salita) o mano destra (discesa).
- L'etichetta di avvertenza del coperchio (3) deve essere montata al bracciolo come illustrato.
- Montare l'etichetta con il marchio (4) nella cavità, nel modo illustrato.

E**Importante**

Comprobar que se fijan las etiquetas correctas al terminar la fase de puesta en funcionamiento y antes de hacer la entrega al cliente.

- Determinar la etiqueta de carga adecuada (1) según el ángulo del riel y la etiqueta instalada:
 - Carga máx. para $\leq 45^\circ$ es 135 Kg - 10°C
 - Carga máx. para $\leq 52^\circ$ es 100 Kg - 5°C
- La etiqueta de carga siempre se coloca en la parte inferior del carro.
- Elegir una etiqueta escrita a mano (2) para la instalación de mano izquierda (boca arriba) o mano derecha (boca abajo).
- La etiqueta de advertencia de la cubierta (3) debe colocarse en el brazo tal y como se muestra.
- Tal como se indica, coloque la placa marcada (4) en la cavidad.

Jap**重要**

引渡し段階の終了時、および顧客への引渡し前に、正しいラベルが貼られていることを確認します。

- レールの角度のしたがって、適切な負荷ラベルを決定してラベルを貼ります:
 - $\leq 45^\circ$ 未満での最大負荷は135 Kg - 10°C
 - $\leq 52^\circ$ 以上での最大負荷は120 Kg - 5°C
- 負荷ラベルは常にキャリッジの下側に貼り付けます。
- 左側(上側)設置か右側(下側)設置かによって、手巻き操作ラベル(2)を選びます。
- カバー警告ラベル(3)は、図示のようにアームに取り付けなければならない。
- ブランド名のラベル(4)を図のように凹部に合わせてください。

GB

33. To calculate the correct rail length (A):
- Measure the distance from point '1' to the top nosing '2' (B).
 - Add figure from table according to stair angle (C) and appropriate footrest height (D) above upper floor level. See Page 35.
34. Ensure rack is flush with edge of upper mechanical stop (3).
- Ensure rack is flush with edge of lower mechanical stop (4).
 - Drill and tap holes for upper (3) and lower (4) stops.
4.2 mm twist drill.
M5 tap.

D

33. Zur Berechnung der korrekten Schienenlänge (A):
- Messen Sie den Abstand von Punkt '1' zur oberen Treppenkante '2' (B).
 - Addieren Sie die Zahl aus der Tabelle entsprechend des Treppenwinkels (C) und die geeignete Fußstützenhöhe (D) über der oberen Fußbodenebene. Vgl. Seite 35.
34. Achten Sie darauf, daß das Gestell mit der Kante des oberen mechanischen Anschlags (3) bündig ist.
- Achten Sie darauf, daß das Gestell mit der Kante des unteren mechanischen Anschlags (4) bündig ist.
 - Bohren und Gewinde schneiden für den oberen (3) und unteren (4) Anschlag.
4.2 mm Spiralbohrer.
M5 Gewinde.

E

33. Para calcular el largo correcto del riel (A):
- Medir la distancia desde el punto '1' al mampirlán superior '2' (B).
 - Añadir la cifra de la tabla según el ángulo de la escalera (C) y la altura correspondiente del descansillo (D) encima del nivel del piso superior.
Vea la página 35.
34. Comprobar que el soporte está nivelado con el borde de la parada mecánica superior (3).
- Comprobar que el soporte está nivelado con el borde de la parada mecánica inferior (4).
 - Taladrar los orificios para las paradas superior (3) e inferior (4).
Broca espiral de 4,2 mm.
Tornillos de rosca M5.

F

33. Pour calculer la longueur correcte du rail (A) :
- Mesurer la distance entre le point '1' et le nez de marche supérieur '2' (B).
 - Ajouter le chiffre indiqué dans le tableau selon l'angle de l'escalier (C) et la hauteur appropriée du repose-pieds (D) au-dessus du niveau du sol. Voir page 35.
34. S'assurer que la crémaillère est au ras du bord de la butée mécanique supérieure (3).
- S'assurer que la crémaillère est au ras du bord de la butée mécanique inférieure (4).
 - Percer et tarauder des trous pour la butée supérieure (3) et la butée inférieure (4).
Foret hélicoïdal de 4,2 mm
Taraud M5

I

33. Calcolo del tratto di rotaia da tagliare (A):
- Misurare la distanza fra il punto '1' e la sporgenza superiore '2' (B).
 - Sommare la cifra riportata in tabella in funzione dell'angolazione delle scale (C) e l'altezza del poggiatesta (D) oltre il livello del primo piano. Vedere Pag. 35
34. Verificare che la cremagliera sia a filo con il bordo del riscontro meccanico superiore (3).
- Verificare che la cremagliera sia a filo con il bordo del riscontro meccanico inferiore (4).
 - Realizzare e maschiare i fori per i riscontri superiore (3) ed inferiore (4).
punta per trapano da 4,2 mm.
maschio M5.

Jap

33. 正確なレールの長さを測定します (A) :
- ポイント「1」から先端の「2」までの距離を測定します (B)。
 - 階段の角度 (C) に従って表の値を追加し、床からフットレストまでの高さを適切に調整します (D)。29 ページを参照してください。
- 上側のメカニカル ストップとラックの面がそろっていることを確認してください (3)。
34. (3)。
- 下側のメカニカル ストップとラックの面がそろっていることを確認してください (4)。
 - 上側 (3) と下側 (4) のストッパーにドリルで穴を空けてネジを切ります。
4.2 mm の穴を空けます。
M5 タップでネジを切ります。

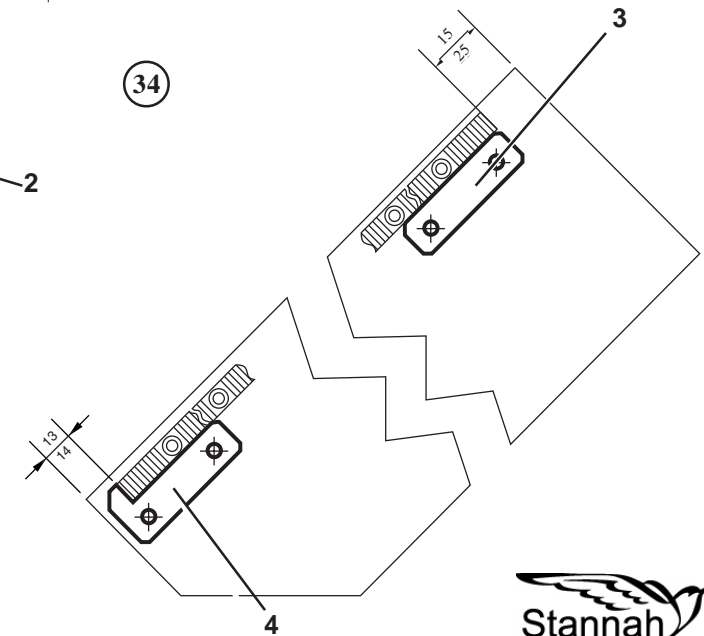
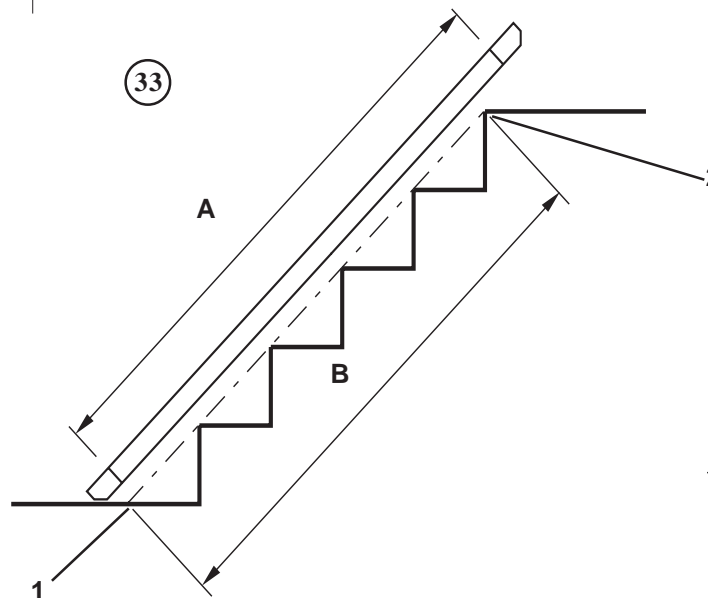
**D** Details zum Zuschneiden der Schiene und Zahnstange**E** Datos de soportes y corte de rieles**F** Coupe du rail & détails concernant la crémaillère**I** Particolari della cremagliera e della rotaia**Jap** レールの切断と台の詳細

- D** Für Händler mit Schienen ohne Zahnstangen
- E** Para distribuidores con raíles sin soportes.
- F** Pour les distributeurs de rails sans crémaillères.
- I** Per i distributori con rotaie senza cremagliera
- Jap** レールをラックから外して運搬する場合

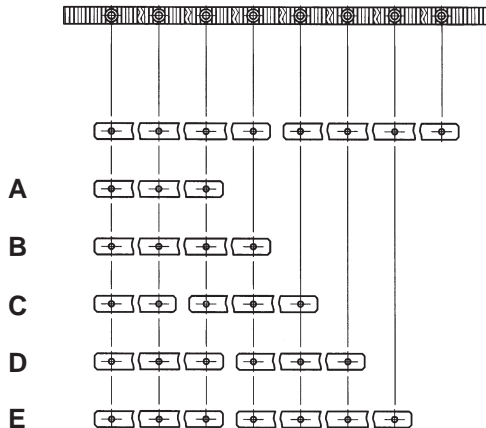
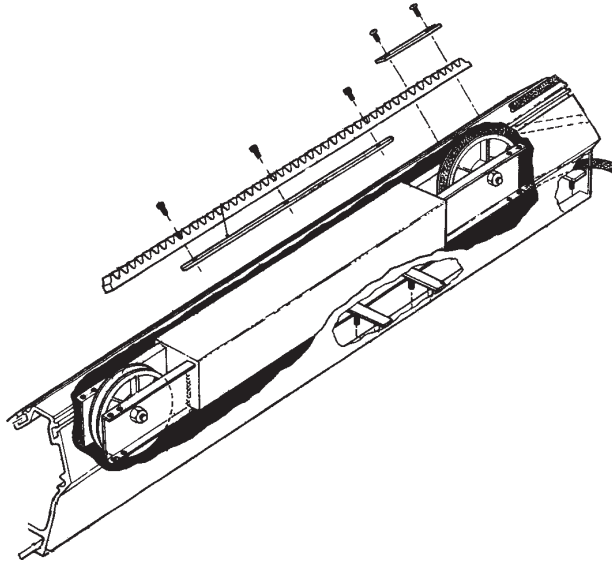
GB For Distributors with unracked rails

- From the top section of rail, slide standard lengths of rack section (980mm) into the rail channel.
- The top section of rail requires a shorter length of rack, which is cut from a standard length. This last section of rack must have a minimum of three fixings per single length of rack.
- If the remaining section of rack has less than three fixing points reduce the length of the previous section to enable the final section to have a minimum of three fixing points.
- Tighten the rack fixings to a torque of 4 Nm (2.95 lbf ft).
- Cut the last section of rack which has the minimum three fixings required.
- Fit last section of rack to the rail and tighten the rack fixings to a torque of 4Nm (2.95 lbf ft).
- Remove last section of rack to fit the carriage (see page 14).
- **8 fixings as shown for a full length of rack section which uses 2 x 4 hole rack fixing strips.**
 - A 3 fixings = 1 x 3 hole rack fixing strip.
 - B 4 fixings = 1 x 4 hole rack fixing strip.
 - C 5 fixings = 1 x 2 and 1 x 3 hole rack fixing strips.
 - D 6 fixings = 2 x 3 hole rack fixing strip.
 - E 7 fixings = 1 x 3 and 1 x 4 hole rack fixing strips.
- Rack fixing strip lengths for varying lengths of racking. The minimum length of rack fixing strip is 2-hole.

F

- Depuis la section de rail supérieure, faire glisser des longueurs standard de section de crémaillère (980 mm) dans la partie en U du rail.
- La section de rail supérieure a besoin d'une longueur de crémaillère plus courte qu'on coupe en utilisant une longueur standard. La dernière section de crémaillère doit avoir au moins trois fixations par simple longueur de crémaillère.
- Si la dernière section de la crémaillère a moins de trois points de fixation, réduire la longueur de la section précédente pour permettre à la dernière section d'avoir au moins trois points de fixation.
- Serrer les organes de fixation de la crémaillère à un couple de 4 Nm.
- Couper la dernière section de crémaillère qui a les trois points de fixation minimum requis.
- Monter la dernière section de crémaillère sur le rail et serrer les organes de fixation de la crémaillère à un couple de 4Nm.
- Enlever la dernière section de crémaillère pour monter le chariot (voir la page 14).
- **4 organes de fixation au minimum comme montré pour une longueur complète de section de crémaillère.**
 - A 3 organes de fixation = 1 bande de fixation de crémaillère.
 - B 4 organes de fixation = 2 bandes de fixation de crémaillère.
 - C 4 organes de fixation = 2 bandes de fixation de crémaillère.
 - D 4 organes de fixation = 2 bandes de fixation de crémaillère.
 - E 4 organes de fixation = 2 bandes de fixation de crémaillère.
- Bandes de fixation de crémaillère montrant les positions de coupe pour diverses longueurs de sections de crémaillère.

D

- Schieben Sie einen Schienenstrang (980mm) in den oberen Schienenabschnitt des Schienenkanal.
- Der obere Schienenabschnitt benötigt einen kürzeren Schienenstrang, der vom Standardstrang geschnitten wird. Der letzte Schienenstrang muß mindestens drei Befestigungspunkte pro Schienenstrang aufweisen.
- Falls der letzte Schienenstrang weniger als drei Befestigungspunkte aufweist, verringern Sie die Länge des vorherigen Strangs, um zu gewährleisten, daß der Endabschnitt über mindestens drei Befestigungspunkte verfügt.
- Ziehen Sie die Schienenstrangbefestigungen auf 4 Nm an.
- Schneiden Sie den letzten Schienenstrangabschnitt mit den benötigten drei Befestigungspunkten zu.
- Montieren Sie den letzten Strangabschnitt auf die Schiene und ziehen Sie die Strangbefestigungen mit 4 Nm an.
- Entfernen Sie den letzten Strangabschnitt um das Fahrgestell aufzusetzen (Siehe Seite 14).
- **Wie gezeigt, mindestens 4 Befestigungspunkte für die gesamte Länge des Schienenstrangabschnitts.**
 - A 3 Befestigungen = 1 Strangbefestigungsstreifen.
 - B 4 Befestigungen = 2 Strangbefestigungsstreifen.
 - C 4 Befestigungen = 2 Strangbefestigungsstreifen.
 - D 4 Befestigungen = 2 Strangbefestigungsstreifen.
 - E 4 Befestigungen = 2 Strangbefestigungsstreifen.
- Schienenstrangbefestigungsstreifen zeigen Zerschneidepositionen für die unterschiedlichen Gestellängen.

I

- Dal tratto superiore di rotaia, inserire tratti standard di cremagliera (980 mm) nella canalina della rotaia.
- Il tratto superiore di rotaia richiede un tratto più corto di cremagliera, che va tagliato dal tratto standard. L'ultimo tratto deve essere munito di almeno tre organi di fissaggio per ciascun tratto di cremagliera.
- Qualora il tratto di cremagliera rimanente presenti meno di tre punti di fissaggio, ridurre la lunghezza del tratto in modo che il tratto finale abbia almeno tre punti di fissaggio.
- Stringere gli organi di fissaggio della cremagliera a una coppia di serraggio di 4 Nm.
- Tagliare l'ultimo tratto della cremagliera munito di almeno tre organi di fissaggio.
- Montare l'ultimo tratto della cremagliera alla rotaia e stringere gli organi di fissaggio della cremagliera a una coppia di serraggio di 4 Nm.
- Togliere l'ultimo tratto di cremagliera per montare il carrello (vedi pagina 14).
- **Almeno 4 organi di fissaggio, illustrati per l'intero tratto di cremagliera.**
 - A 3 organi di fissaggio = 1 banda di fissaggio cremagliera.
 - B 4 organi di fissaggio = 2 bande di fissaggio cremagliera.
 - C 4 organi di fissaggio = 2 bande di fissaggio cremagliera.
 - D 4 organi di fissaggio = 2 bande di fissaggio cremagliera.
 - E 4 organi di fissaggio = 2 bande di fissaggio cremagliera.
- Bande di fissaggio cremagliera che illustrano i punti di taglio per tratti di cremagliera di lunghezza diversa.

E

- Des de la sección superior del riel, introducir los largos estándar de la sección del soporte (980mm) en el canal del riel.
- La sección superior del riel debe ser una longitud más corta de soporte, que se corta de un largo estándar. Esta última sección de soporte debe tener un mínimo de tres puntos de instalación por cada largo de soporte.
- Si la sección restante de soporte tiene menos de tres puntos de instalación, reducir la longitud de la sección anterior para que la sección final tenga un mínimo de tres puntos de instalación.
- Apretar los puntos de instalación del soporte a 4 Nm.
- Cortar la última sección de soporte que tiene los tres puntos de instalación necesarios.
- Instalar la última sección de soporte al riel y apretar los puntos de instalación del soporte a 4Nm.
- Retirar la última sección de soporte para instalar el carro (ver página 14).
- **Mínimo de 4 puntos de instalación como se indica para un largo total de sección de soporte.**
 - A 3 puntos = 1 sección para instalación de soporte.
 - B 4 puntos = 2 secciones para instalación de soporte.
 - C 4 puntos = 2 secciones para instalación de soporte.
 - D 4 puntos = 2 secciones para instalación de soporte.
 - E 4 puntos = 2 secciones para instalación de soporte.
- Secciones para instalación del soporte indicando las posiciones de corte para variar los largos de soporte.

Jap

- レールのトップ セクションからレール チャネルに、標準の長さ (980 mm) だけラック セクションをスライドします。
- レールのトップ セクションには、標準の長さのラックを切断した短いラックが必要です。ラックの最後のセクションには、1 つの長さのラックに最低 3 個の固定具がなければなりません。
- ラックの残りのセクションに 3 個の固定ポイントがない場合、前のセクションの長さを短くし、最後のセクションに最低 3 個の固定ポイントが取れるようにします。
- ラックの固定具を 4 Nm トルクで締め付けます。
- 必要な最低 3 個の固定ポイントがあるようにラックの最後のセクションを切断します。
- ラックの最後のセクションをレールに取り付け、ラックの固定具を 4 Nm トルクで締め付けます。
- キャリッジを取り付けるために、ラックの最後のセクションを取り外します (14 ページを参照)。
- ラック セクションのエッジからエッジまで最低 4 固定
 - A 3 固定 = 1 ラック固定ストリップ。
 - B 4 固定 = 2 ラック固定ストリップ。
 - C 4 固定 = 2 ラック固定ストリップ。
 - D 4 固定 = 2 ラック固定ストリップ。
 - E 4 固定 = 2 ラック固定ストリップ。
- ラッキングの長さの変化に対する切断位置を示すラック固定ストリップ

- GB Centre Interface Position
- D Untere Haltegestell Position
- E Posición de la interfaz central
- F Position centrale de l'interface
- I Posizione d'interfacciamento centrale
- Jap センタ インターフェース位置

- GB Upper Interface Position
- D Obere Haltegestell Position
- E Posición de la superior
- F Position supérieure de l'interface
- I Posizione d'interfacciamento superiore
- Jap アップインターフェース位置

C	D								
	0	50	100	150	200	250	300	350	400
24	98	221	344	467	590	713	835	958	1081
25	105	224	342	460	578	697	815	933	1052
26	112	226	340	454	568	682	796	910	1024
27	119	229	339	449	559	669	779	889	1000
28	125	231	338	444	551	657	764	870	977
29	130	233	336	440	543	646	749	852	955
30	136	236	336	436	536	636	736	836	936
31	141	238	335	432	529	626	723	820	917
32	146	240	334	429	523	617	712	806	900
33	150	242	334	426	518	609	701	793	885
34	155	244	334	423	512	602	691	781	870
35	159	246	333	420	508	595	682	769	856
36	163	248	333	418	503	588	673	758	844
37	167	250	333	416	499	582	665	748	832
38	171	252	333	414	496	577	658	739	821
39	174	254	333	413	492	572	651	731	810
40	178	256	334	411	489	567	645	723	800
41	181	258	334	410	486	562	639	715	791
42	185	259	334	409	484	558	633	708	782
43	188	261	335	408	481	554	628	701	774
44	191	263	335	407	479	551	623	695	767
45	194	265	336	406	477	548	618	689	760
46	197	267	336	406	475	545	614	684	753
47	200	268	337	405	473	542	610	679	747
48	203	270	337	405	472	539	607	674	741
49	206	272	338	405	471	537	603	670	736
50	209	274	339	404	470	535	600	665	731
51	211	276	340	404	469	533	597	662	726
52	214	277	341	404	468	531	595	658	721

C	D								
	0	50	100	150	200	250	300	350	400
24	29	152	274	397	520	643	766	889	1012
25	36	154	273	391	509	627	746	864	982
26	43	157	271	385	499	613	727	841	955
27	49	159	269	380	490	600	710	820	930
28	55	162	268	375	481	588	694	801	907
29	61	164	267	370	473	577	680	783	886
30	66	166	266	366	466	566	666	766	866
31	71	168	266	363	460	557	654	751	848
32	76	171	265	359	454	548	642	737	831
33	81	173	265	356	448	540	632	724	815
34	85	175	264	354	443	532	622	711	801
35	90	177	264	351	438	525	613	700	787
36	94	179	264	349	434	519	604	689	774
37	98	181	264	347	430	513	596	679	762
38	102	183	264	345	426	508	589	670	751
39	105	185	264	343	423	502	582	661	741
40	109	186	264	342	420	498	575	653	731
41	112	188	265	341	417	493	569	646	722
42	115	190	265	340	414	489	564	638	713
43	119	192	265	339	412	485	558	632	705
44	122	194	266	338	410	482	554	626	698
45	125	196	266	337	408	478	549	620	691
46	128	197	267	336	406	475	545	614	684
47	131	199	267	336	404	473	541	609	678
48	134	201	268	335	403	470	537	605	672
49	137	203	269	335	402	468	534	600	667
50	139	204	270	335	400	466	531	596	661
51	142	206	271	335	399	464	528	592	657
52	145	208	271	335	398	462	525	589	652

- D Für Händler mit Schienen ohne Zahnstangen
- E Para distribuidores con raíles sin soportes.
- F Pour les distributeurs de rails sans crémaillères.
- I Per i distributori con rotaie senza cremagliera
- Jap



60002400006



GB		Page
	General Installation Instructions	2
	Electrical Wiring Diagrams	11
	Test and inspection methods	21
	Test and inspection methods - Overspeed Governor	27
	Demonstration and handover	28
	Tools and equipment	30
	Warning Labels	32
	Unconfigured Rails	33

D		Seite
	Montageanleitung	2
	Stromlaufpläne	11
	Prüf- und Kontrollmethoden	21
	Prüf- und Kontrollmethoden - Übergeschwindigkeitsregler (OSG)	27
	Vorführung und Übergabe	28
	Werkzeuge und Ausrüstung	30
	Warnschilder	32
	Details zum Zuschneiden von Schiene und Zahnstange	33

E		Página
	Instrucciones generales de instalación	2
	Diagramas de cableado eléctrico	11
	Métodos de prueba e inspección	21
	Métodos de prueba e inspección - regulador de sobrevelocidad	27
	Demostración y entrega	28
	Herramientas y equipo	30
	Etiquetas de advertencia	32
	Datos de soportes y corte de rieles	33

F		Page
	Instructions générales pour l'installation	2
	Schéma des connexions électriques	11
	Méthodes d'essai et d'inspection	21
	Méthodes d'essai et d'inspection - Régulateur de survitesse	27
	Démonstration et mise à disposition	28
	Outils et matériel	30
	Etiquettes d'avertissement	32
	Coupe du rail & détails concernant la crémaillère	33

I		Pag.
	Istruzioni generali per l'installazione	2
	Diagrammi elettrici	11
	Metodologia di collaudo ed ispezione	21
	Metodologia di collaudo ed ispezione - Limitatore di velocità	27
	Dimostrazione e consegna	28
	Attrezzi e apparecchiatura	30
	Targhette di avvertimento	32
	Particolari della cremagliera e della rotaia	33

Jap		ページ
	一般的なインストールについての指示	2
	電気配線図	11
	試験と検査方法	21
	試験と検査方法 - オーバースピード調整器	27
	デモンストレーションと納品	28
	ツールと器具	30
	警告ラベル	32
	レールの切断と台の詳細	33

- D** Inhalt
- E** Contenido
- F** Table des matières
- I** Sommario
- Jap** 目次

- D** Montageanleitung
- E** Instrucciones generales de instalación
- F** Instructions générales pour l'installation
- I** Istruzioni generali per l'installazione
- Jap** 一般的なインストールについての指示

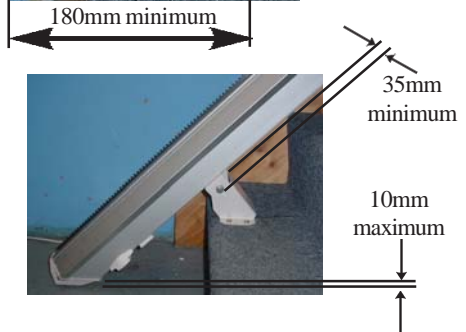
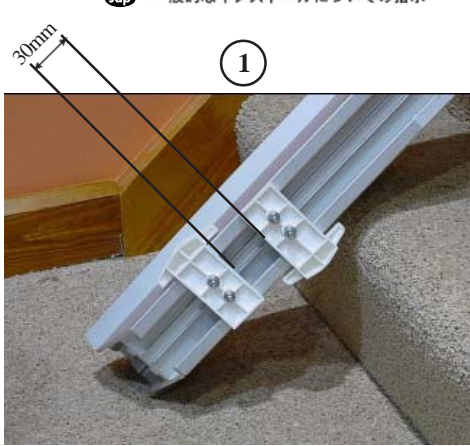

- GB**
1. Place first section of rail on stairs.
Fit slowing and stopping ramps to bottom of rail.
 2. Fit bottom end cap.
 3. Fit legs to first section of rail.
 4. Ensuring you have the correct distance from floor, nosing and wall, secure bottom leg with one screw.

- D**
1. Erstes Schienenstück auf die Treppe setzen.
Brems- und Stoppbügel unten an der Schiene anbringen.
 2. Endkappe am unteren Ende befestigen.
 3. Die FüÙe am ersten Schienenstück anbringen.
 4. Auf den korrekten Abstand zu Fußboden, Treppenkante und Wand achten. Dann den unteren Fuß mit einer Schraube befestigen.

- E**
1. Coloque la primera sección del riel en la escalera.
Coloque las rampas de frenado y parada en la parte inferior del riel.
 2. Coloque el casquete del extremo inferior.
 3. Coloque las patas en la primera sección del riel.
 4. Asegúrese de dejar la distancia correcta del suelo, el saliente y la pared, asegure la pata inferior con un tornillo.

- F**
1. Placez la première section du rail sur les marches.
Fixez les rampes de ralentissement et d'arrêt dans le bas du rail.
 2. Fixez le capuchon inférieur.
 3. Fixez les pieds sous la première section du rail.
 4. Tout en vous assurant que la distance du sol, du mur et du nez de marche est adéquate, fixez le pied inférieur à l'aide d'une vis.

- I**
1. Mettere la prima sezione della rotaia sulle scale.
Montare le rampe di rallentamento e di arresto alla parte inferiore della rotaia.
 2. Montare il coperchio dell'estremità inferiore.
 3. Montare le gambe alla prima sezione di rotaia.
 4. Accertandosi di avere la corretta distanza dal pavimento, dalla sporgenza del gradino e dalla parete, fissare la gamba inferiore con una vite.

- Jap**
1. レールの最初の部分を階段に配置します。
レールの一番下、減速および停止のための勾配を付けます。
 2. 下部のエンド キャップを取り付けます。
 3. 脚をレールの最初のセクションに取り付けます。
 4. 床、段鼻、壁から正しい距離にあることを確認して、下の脚をボルト 1 本で固定します。コンクリートもしくは大理石の階段の場合は、

GB

5. Fit joint plate and slide joint plate in.
6. Fit second section of rail. Fit top leg for stability and joint alignment. When satisfied with joint, tighten fixings and fit further legs as necessary. Fix legs to staircase. Ensure rail is level when securing. Ensure 2 metre maximum distance between supports.
7. Remove mechanical stop and top section of rack.
8. Remove carriage from packaging. Remove support strap and fixings. Remove top cover as shown.

F

5. Insérez et fixez la plaque d'assemblage à l'intérieur.
6. Placez la deuxième section du rail. Fixez le pied supérieur pour une meilleure stabilité et pour que les deux sections soient bien alignées. Une fois que vous êtes satisfait de l'assemblage, serrez les fixations et mettez en place autant de pieds supplémentaires que nécessaires. Fixez les pieds aux marches. Assurez-vous que le rail est bien nivelé avant de serrer les vis. Les supports doivent être espacés au maximum de 2 mètres.
7. Retirez la butée mécanique et la section supérieure de la crémaillère.
8. Retirez le chariot de son emballage. Enlevez la bande de retenue et les fixations. Retirez le couvercle supérieur comme indiqué.

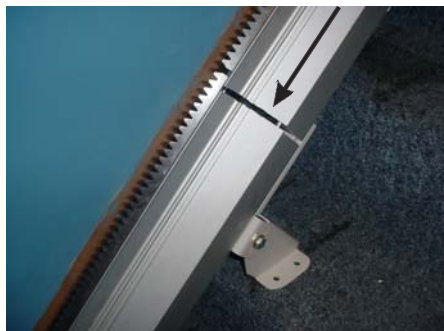
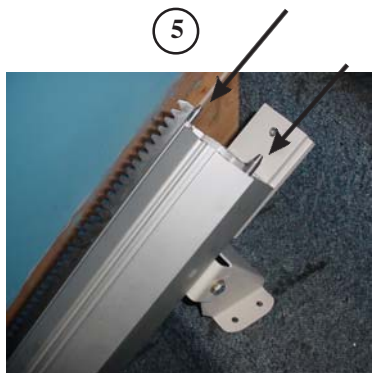
**6****7****8****E**

5. Coloque la placa de unión y deslizarla hacia dentro.
6. Coloque la segunda sección del riel. Coloque la pata superior hasta lograr estabilidad y alinee la unión. Cuando la unión esté correcta, apretar las fijaciones y coloque más patas, si es necesario. Fije las patas a la escalera. Asegúrese de que el riel está nivelado cuando lo fije. Deje un máximo de 2 metros de distancia entre los soportes.
7. Retire la parada mecánica y la sección superior del soporte.
8. Saque el carro de su envoltorio. Retire las cintas soportes y las fijaciones. Retire la cubierta superior como se indica.

Jap

5. ジョイントプレートを取り付け、ジョイントプレートを差し込みます。
6. 2番目のレールを取り付けます。安定させるために上側の脚を取り付け、ジョイントの位置を合わせます。ジョイントを取り付けたら、固定具を締め付けて、必要に応じてさらに脚を取り付けます。脚を階段に固定します。レールが水平に固定されていることを確認します。指示具間の距離が最大でも2メートルであることを確認します。
7. メカニカルストップと、ラックの一番上の部分を取り外します。
8. キャリッジをパッケージから取り外します。支持用ストラップと固定具を取り外します。写真のように、写真のように、トップカバーを取り外します。

D

5. Verbindungsstück anbringen und einschieben.
6. Zweites Schienenstück einsetzen. Oberen Fuß zur besseren Stabilität und genauen Ausrichtung der Verbindungsstelle anbringen. Wenn Sie mit der Verbindung zufrieden sind, die Befestigungsteile festziehen und bei Bedarf weitere Füße einsetzen. Füße an der Treppe befestigen. Die Schiene muss beim Befestigen gerade sein. Die Stützen dürfen einen Abstand von maximal 2 Metern haben.
7. Anschlag und Oberteil der Zahnstange abnehmen.
8. Das Fahrgestell auspacken. Stützlasche und Befestigungsteile abnehmen. Entfernen Sie die obere Abdeckung wie gezeigt.

I

5. Montare la piastra di giunzione e inserire la piastra di giunzione.
6. Montare la seconda sezione di rotaia. Montare la gamba superiore per la stabilità e l'allineamento della giunzione. Quando la giunzione è corretta, chiudere i fissaggi e montare altre gambe secondo le esigenze. Montare le gambe alle scale. Accertarsi che la rotaia sia livellata durante il montaggio. Verificare la presenza di una distanza di un massimo di 2 metri fra i supporti.
7. Rimuovere l'arresto meccanico e la sezione superiore della rotaia.
8. Rimuovere il carrello dalla confezione. Rimuovere la cinghia e i fissaggi di supporto. Rimuovere il coperchio superiore come illustrato.

D Montageanleitung**E** Instrucciones generales de instalación**F** Instructions générales pour l'installation**I** Istruzioni generali per l'installazione**Jap** 一般的なインストールについての指示

- D** Montageanleitung
- E** Instrucciones generales de instalación
- F** Instructions générales pour l'installation
- I** Istruzioni generali per l'installazione
- Jap** 一般的なインストールについての指示

9



a

10



c

b

11



GB

9. Remove carriage safety pads.
 - a) The fixing on both sides of safety pad must be unclipped before lifting safety pad off carriage.
10. Fit trailing cable to carriage by threading connector through slot on underside of carriage, ensuring enough cable is passed through to reach ECU and secure with cable clip.
 - b) Route cable as shown for left hand lift.
 - c) Route cable as shown for right hand lift.



Use safety manual handling procedures when lifting carriage.

D

9. Die Sicherungspolster am Fahrgestell abnehmen.
 - a) Die Halter an beiden Seiten des Sicherungspolsters müssen geöffnet werden, damit das Sicherungspolster vom Fahrgestell abgehoben werden kann.
10. Kabel am Fahrgestell anschließen. Dazu Anschluss durch den Schlitz an der Unterseite des Fahrgestells führen. Genügend Kabel hindurchführen, um es bis zum ECU zu bringen und mit einer Kabelklemme befestigen.
 - b) Kabel wie gezeigt für linksseitige Lifte führen.
 - c) Kabel wie gezeigt für rechtsseitige Lift führen.



11. Fahrgestell auf die Schiene aufsetzen.
Zum Heben des Fahrgestells die im Sicherheitshandbuch beschriebene Methode verwenden.

E

9. Retire los soportes de seguridad del carro.
 - a) Suelte la fijación de ambos lados del soporte de seguridad antes de levantarlo del carro.
10. Coloque el cable móvil en el carro enhebrando el conector a través de la ranura que hay debajo del carro. Asegúrese de que pase suficiente cable como para alcanzar ECU. Sujételo con una presilla para cables.
 - b) Tire el cable como se muestra para elevar por la izquierda.
 - c) Tire el cable como se muestra para elevar por la derecha.



11. Deslice el carro sobre el riel.
Aplique los procedimientos de manipulación del manual de seguridad cuando levante el carro.

F

9. Enlevez les plaquettes de sécurité du chariot.
 - a) La fixation doit être débloquée des deux côtés de la plaquette de sécurité avant de pouvoir ôter cette dernière du chariot.
10. Fixez le câble enrouleur au chariot en filant le connecteur dans la fente située sous le chariot, en veillant bien à ce qu'assez de câble soit passé au travers pour atteindre le ECU, puis fixez-le avec l'attache de câble.
 - b) Connectez le câble comme indiqué pour une installation à gauche.
 - c) Connectez le câble comme indiqué pour une installation à droite.



11. Faites glisser le chariot sur le rail.
Observez les règles de sécurité des procédures de manutention manuelle lorsque vous soulevez le chariot

I

9. Rimuovere i supporti di sicurezza del carrello.
 - a) Il fissaggio su entrambi i lati del supporto di sicurezza deve essere sganciato prima di sollevare il supporto di sicurezza dal carrello.
10. Montare il cavo flessibile al carrello infilando il connettore attraverso la scanalatura nella parte inferiore del carrello, in modo tale che una lunghezza sufficiente di cavo sia passata per raggiungere l'ECU (unità controllo elettronico) e fissare con il fermacavi.
 - b) Disporre il cavo come illustrato per il seggiolino montato a mano sinistra.
 - c) Disporre il cavo come illustrato per il seggiolino montato a mano destra.



11. Far scivolare il carrello sulla rotaia.
Utilizzare il procedimento per la movimentazione manuale di sicurezza durante il sollevamento del carrello.

Jap

9. キャリッジを安全パッドから取り外します。
 - a) 安全パッドの両側の固定具は、安全パッドをキャリッジから持ち上げる前に外しておく必要があります。
10. トレーリング ケーブルをキャリッジにネジ切りコネクタでキャリッジ下側のスロットに取り付け、ケーブルが ECU に届き、ケーブルクリップがしっかり固定されていることを確認します。
 - b) ケーブルを写真のように、リフトの左側に回します。
 - c) ケーブルを写真のように、リフトの右側に回します。



11. レール上でキャリッジを滑らせます。
キャリッジと持ち上げる時は、安全マニュアルと取り扱い手順に従ってください。

GB

12. Fit batteries and wire in order as shown.
 - 1 - (Red)
 - 2 - (Black - Fuse Link)
 - 3 - (Red - Fuse Link)
 - 4 - (Black)
13. Refit safety pads ensuring correct orientation. Run carriage down to bottom of rail using hand control and link plugs.
14. Adjust bogie block to obtain light clamping force, recommended torque 3Nm (2.2 lbf ft).
15.  Lock bogie block by securing two side fixings, mandatory torque 24Nm (17.7 lbf ft).

F

12. Installez les batteries et établissez le câblage dans l'ordre comme indiqué.
 - 1 - (Rouge)
 - 2 - (Noir - lame fusible)
 - 3 - (Rouge - lame fusible)
 - 4 - (Noir)
13. Remettez la plaque de presse-étoupe et les plaquettes de sécurité en vous assurant que leur orientation est correcte. Faites descendre le chariot jusqu'en bas du rail en utilisant la commande à main et les prises de dérivation.
14. Ajustez le bloc bogie pour obtenir une légère force de serrage, serrage recommandé 3 Nm.
15.  Verrouillez le bloc bogie en serrant les fixations des deux côtés, serrage obligatoire 24 Nm.

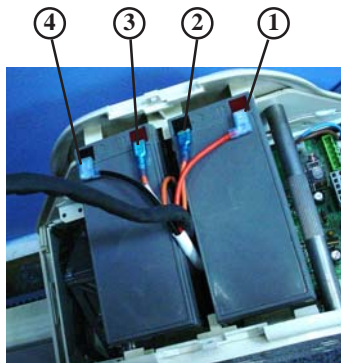
**12****D**

12. Batterien und Kabel in der gezeigten Reihenfolge anschließen.
 - 1 - (Rot)
 - 2 - (Schwarz - Schmelzeinsatz)
 - 3 - (Rot - Schmelzeinsatz)
 - 4 - (Schwarz)
13. Durchführungplatte und Sicherungspolster wieder einsetzen und dabei auf die richtige Ausrichtung achten. Das Fahrgestell mit Handsteuerung und Verbindungssteckern zum unteren Ende der Schiene fahren.
14. Laufblock so justieren, dass eine leichte Klemmung erzielt wird; empfohlenes Drehmoment 3 Nm.
15.  Laufblock auf beiden Seiten festschrauben. Das Drehmoment muss 24 Nm betragen.

I

12. Inerire le batterie e il filo nell'ordine illustrato.
 - 1 - (Rosso)
 - 2 - (Nero - Collegamento fusibile)
 - 3 - (Rosso - Collegamento fusibile)
 - 4 - (Nero)
13. Rimontare la piastra di guarnizione e i supporti di sicurezza verificando il corretto orientamento. Spostare il carrello verso il fondo della rotaia utilizzando il controllo manuale e le spine di collegamento.
14. Regolare il blocco del carrello per ottenere la coppia consigliata di 3 Nm di clampaggio leggero.
15.  Chiudere il blocco del carrello fissando i due fissaggi laterali alla coppia obbligatoria di 24 Nm.

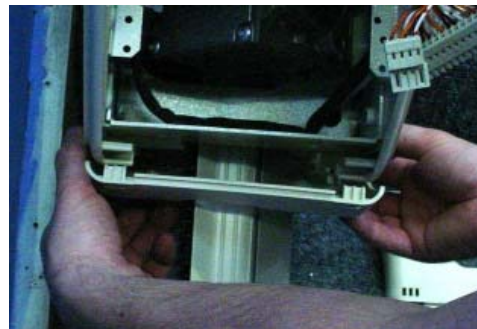
13**E**

12. Coloque las baterías y cableelas en orden tal como se muestra.
 - 1 - (Rojo)
 - 2 - (Negro - fusible)
 - 3 - (Rojo - fusible)
 - 4 - (Negro)
13. Vuelva a colocar la chapa prensaestopas y los soportes de seguridad pero asegúrese de que estén bien orientados. Baje el carro hasta l parte inferior del riel utilizando el control manual y los enchufes de conexión.
14. Ajuste el bloque del carrito para conseguir una ligera fuerza de sujeción, se recomienda un par de 3Nm.
15.  Cierre el bloque del carrito con dos fijaciones laterales y aplique un par obligatorio de 24 Nm.

Jap

12. バッテリーと配線を以下の順序で取り付けます。
 - 1 - (赤色)
 - 2 - (黒色・ヒューズ)
 - 3 - (赤色・ヒューズ)
 - 4 - (黒色)
13. グランド プレートを再度取り付け、安全パッドの方向が正しいことを確認します。キャリッジをレールの一歩下まで、手とリンク プラグで制御しながら移動します。
14. ボギー ブロックを調整して、推奨トルク 3Nm で軽く固定されるようにします。
15.  ボギー ブロックの両側を、規定のトルク 24Nm で固定します。

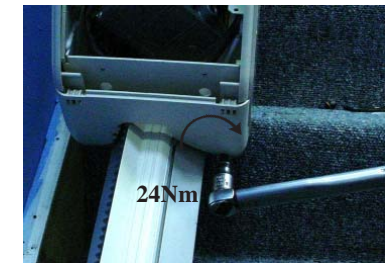
14**15**

- Montageanleitung**
Instrucciones generales de instalación
Instructions générales pour l'installation
Istruzioni generali per l'installazione
 一般的なインストールについての指示



- D** Montageanleitung
- E** Instrucciones generales de instalación
- F** Instructions générales pour l'installation
- I** Istruzioni generali per l'installazione
- Jap** 一般的なインストールについての指示

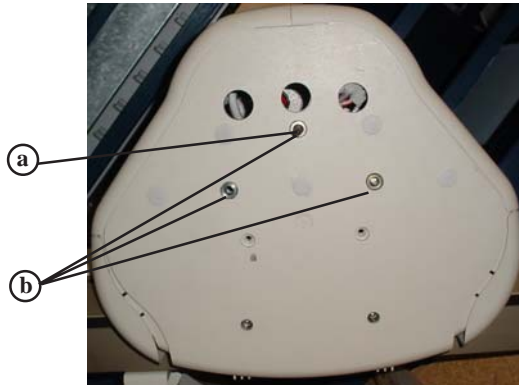

16



17





18





19



GB

16. Decide on the hole configuration to be used for chair mounting, fit spacers and socket set screw into carriage side.
- a) Socket set screw
 - b) Spacers
17.  Fit chair using socket set screw for alignment. Tighten screws to mandatory torque 24Nm (17.7 lbf ft), ensuring the chair is level. Replace socket set screw with cap head screw and torque to 24Nm (17.7 lbf ft).
- a) Socket set screw
 - b) Feed looms from carriage through interface.
18. Fit rear strap using fixings supplied.
19.  Ensure that spacer is fitted behind strap.



D

16. Entscheiden, welche Löcher für die Stuhlbefestigung verwendet werden sollen, Abstandsstücke und Justierschraube an der Seite des Fahrgestells einsetzen.
- a) Justierschraube
 - b) Abstandsstücke
17.  Den Stuhl einbauen und dabei die Justierschraube zum Ausrichten benutzen. Schrauben mit einem Drehmoment von 24 Nm anziehen; dabei darauf achten, dass der Stuhl gerade sitzt. Justierschraube durch Kopfschraube ersetzen und mit 24Nm anziehen.
- a) Justierschraube
 - b) Kabel vom Wagen durch das Haltegestell führen
18. Hintere Lasche mit den mitgelieferten Befestigungsteilen befestigen.
19.  Das Abstandsstück muss sich hinter der Lasche befinden.



E

16. Decida qué configuración de orificios se utilizará para montar la silla, coloque los espaciadores y el prisionero de cabeza hueca dentro del lado del carro.
- a) Prisionero de cabeza hueca
 - b) Espaciadores
17.  Coloque la silla y utilice el prisionero con cabeza hueca para alinearla. Apriete los prisioneros con un par obligatorio de 24 Nm, asegurándose de que la silla esté nivelada. Sustituya el prisionero de cabeza hueca por el tornillo de sombrerete y aplique un par de 24 Nm.
- a) Prisionero de cabeza hueca
 - b) Coloque los cables del carro a través del interfaz
18. Coloque la cinta trasera con las fijaciones suministradas.
19.  Asegúrese de colocar el espaciador detrás de la cinta.



F

16. Décidez de la configuration de l'orifice pour le montage de la chaise, fixez les entretoises et la vis de pression à tête creuse sur le côté du chariot.
- a) Vis de pression à tête creuse
 - b) Entretoises
17.  Fixez la chaise à l'aide de la vis de pression à tête creuse pour l'alignement. Serrez les vis au couple de serrage obligatoire de 24Nm, en veillant à ce que la chaise soit bien nivelée. Remplacez le vis de pression à tête creuse par une vis à tête et serrez à 24 Nm.
- a) Vis de pression à tête creuse
 - b) Positionnez les fils à partir du chariot et à travers l'interface
18. Fixez la bande arrière à l'aide des dispositifs de fixation fournis.
19.  Assurez-vous que l'entretoise est placée derrière la bande.

I

16. Selezionare la configurazione del foro da utilizzare per il montaggio del seggiolino, montare i distanziali e la vite senza testa nel lato del carrello.
- a) Vite senza testa
 - b) Distanziali
17.  Montare il seggiolino utilizzando la vite senza testa per l'allineamento. Chiudere le viti alla coppia obbligatoria di 24 Nm, in modo tale che il seggiolino sia a livello. Sostituire la vite senza testa con la vite incassata e chiudere alla coppia di 24 Nm.
- a) Vite senza testa
 - b) Inserire il cablaggio dal carrello attraverso l'interfaccia
18. Montare la cinghia posteriore utilizzando i fissaggi forniti.
19.  Accertarsi che il distanziatore sia montato dietro la cinghia.

Jap

16. 椅子を取り付けるのに使用する穴の配置を決め、スペーサとソケット取り付けネジをキャリッジ側に取り付けます。
- a) ソケット取り付けネジ
 - b) スペーサ
17.  椅子をソケット取り付けネジを使用して、配置通りに取り付けます。ネジを規定のトルク 24Nm まで締め付け、椅子が水平になっていることを確認します。ソケット固定ネジにキャップヘッドネジを戻し、24Nm のトルクで締め付けます。
- a) ソケット取り付けネジ
 - b) 柄をキャリッジからインターフェースに通します。
18. 背面ストラップを付属の固定具で取り付けます。
19.  スペーサがストラップの背面に取り付けられていることを確認します。

GB

20. Plug connectors in and refit covers.
21. Fit upholstery using fixings supplied. Also, if seat belt option has been specified, fit using instructions supplied with kit.
22. Refit top section of rack using a small piece of rack to check alignment. Torque fixings to recommended 4Nm (2.95 lbf ft). Top section of rack must have at least 3 fixing screws.
23.  Refit mechanical stop.

D

20. Stecker anschließen und Abdeckungen wieder aufsetzen.
21. Sitzpolster mit den mitgelieferten Befestigungsteilen befestigen. Wenn die Sitzgurtoption gewählt wurde, ist dieser entsprechend der mitgelieferten Anleitung einzubauen.
22. Zahnstangenoberteil wieder einsetzen. Mit einem kleinen Stück der Zahnstange die Ausrichtung überprüfen. Die Schrauben mit 4 Nm anziehen. Das obere Teil der Zahnstange muss mit mindestens 3 Schrauben befestigt werden.
23.  Anschlag wieder einbauen.

E

20. Introduzca los conectores de enchufe y vuelva a colocar las tapas.
21. Coloque el almohadillado con las fijaciones suministradas. Asimismo, si se ha especificado la opción de la correa del asiento, colóquela utilizando las instrucciones que se suministran con el kit.
22. Vuelva a colocar la sección del soporte utilizando una pequeña pieza del soporte para comprobar la alineación. El par recomendado de las fijaciones es de 4 Nm. La sección superior del soporte debe tener al menos 3 tornillos de fijación.
23.  Vuelva a colocar el tope mecánico.

F

20. Branchez les connecteurs et replacez les couvercles.
21. Installez la garniture avec les fixations fournies. Si l'option ceinture de sécurité a été spécifiée, installez-la selon les instructions fournies avec le kit.
22. Remettez la section supérieure de la crémaillère en place en utilisant un échantillon de crémaillère pour vérifier l'alignement. Serrez les fixations au serrage recommandé de 4Nm. La section supérieure de la crémaillère doit avoir au moins 3 vis de fixation.
23.  Réinstallez la butée mécanique.

I

20. Chiudere i connettori e rimontare i coperchi.
21. Montare l'imbottitura utilizzando i fissaggi forniti. Se è stata specificata la cintura di sicurezza, montarla seguendo le istruzioni fornite con il kit.
22. Rimontare la sezione superiore della cremagliera utilizzando un piccolo tratto di cremagliera per controllare l'allineamento. Chiudere i fissaggi alla coppia consigliata di 4 Nm. La sezione superiore della cremagliera deve avere almeno 3 viti di fissaggio.
23.  Rimontare l'arresto meccanico.

Jap

20. コネクタを差し込み、カバーを再度取り付けます。
21. 付属の固定具を使用して、座面のカバーを取り付けます。また、シートベルトオプションを選択した場合には、キットの指示に従って取り付けてください。
22. ラックの一番上の部分をラックの小さなビスを使用して、配置をチェックします。推奨固定トルクは4Nmです。ラックの最上部は、少なくとも3本のネジで固定しなければなりません。
23.  メカニカルストップを取り付けます。

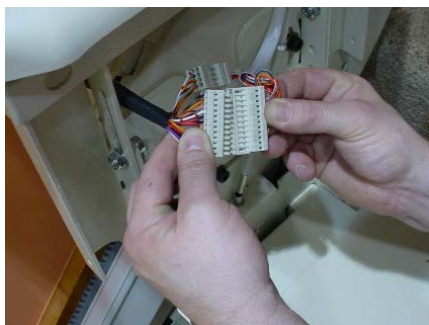

20

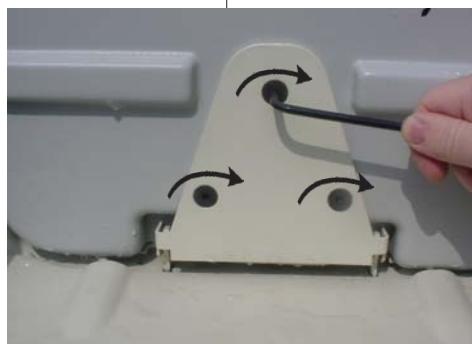

21



22

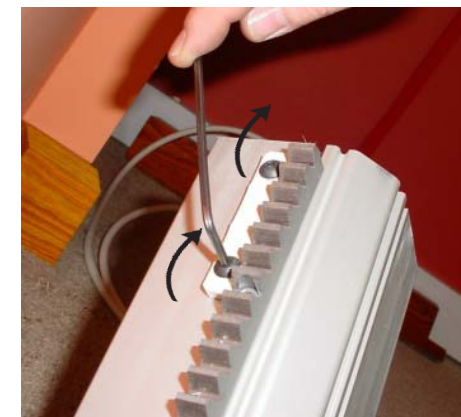

23

- D** Montageanleitung
- E** Instrucciones generales de instalación
- F** Instructions générales pour l'installation
- I** Istruzioni generali per l'installazione
- Jap** 一般的なインストールについての指示



- D** Montageanleitung
- E** Instrucciones generales de instalación
- F** Instructions générales pour l'installation
- I** Istruzioni generali per l'installazione
- Jap** 一般的なインストールについての指示

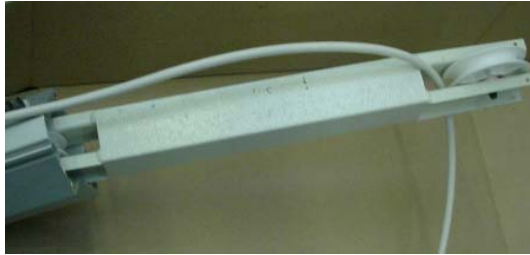

24



25



26



27

GB

24. Thread trailing cable through trolley weight as shown.
 25. Fit trolley weight with pulley. Fit trailing cable clamp.
 - Lubricate pulley with silicone spray.
 26. Fit top end cap. Check free movement of trolley weight and cable.
 27. Secure charger and connect to fused spur/electrical connection, refer to Drawings 3109204 - Upper and 3109205 - Lower.
- Electrical Guidelines. If applicable, see Electrical drawing for details.

D

24. Das Kabel wie gezeigt durch das Rollengewicht führen.
 25. Rollengewicht mit Riemenscheibe einbauen. Kabelklemme anbringen.
 - Riemenscheibe mit Silikonspray schmieren.
 26. Obere Endkappe anbringen. Prüfen, dass Rollengewicht und Kabel frei beweglich sind.
 27. Sichern Sie das Ladegerät und schließen Sie es an den abgesicherten Abzweig/elektrischen Anschluss an, siehe dazu die Zeichnungen 3109204 – oben und 3109205 – unten.
- Elektrische Richtlinien. Einzelheiten dazu finden Sie ggf. im elektrischen Schaltplan.

E

24. Enhebre el cable de cola a través del peso del trole tal como se muestra.
 25. Coloque la polea y el peso del trole. Coloque la sujeción del cable de cola.
 - Lubrique la polea con spray de silicona.
 26. Coloque el casquete del extremo superior. Compruebe que tanto el cable como el peso del trole se muevan libremente.
 27. Fije el cargador y conéctelo a la conexión eléctrica/soporte con fusible, consulte los dibujos 3109204 – Superior y 3109205 – Inferior.
- Directrices eléctricas. Si es aplicable se pueden consultar datos en el dibujo eléctrico.

F

24. Enfilez le câble enrouleur au travers de la partie mobile de la poulie comme illustré.
 25. Insérez la partie mobile de la poulie et la poulie. Posez le dispositif de serrage du câble enrouleur.
 - Lubrifiez la poulie avec du spray à base de silicone.
 26. Posez le capuchon supérieur. Vérifiez la liberté de mouvement de la partie mobile de la poulie et du câble.
 27. Installez le chargeur et connectez-le à une connexion électrique/dérivation avec fusible. Reportez-vous aux schémas 3109204 – ci-dessus et 3109205 – ci-dessous.
- Indications électriques. Si applicable, voir schéma électrique pour détails.

I

24. Infilare il cavo flessibile attraverso il peso del carrello nel modo illustrato.
 25. Montare il peso del carrello con la puleggia. Montare il fermo del cavo flessibile.
 - Lubrificare la puleggia con spray silconico.
 26. Montare il coperchio dell'estremità superiore. Controllare il movimento libero del peso e del cavo del carrello.
 27. Fissare il caricatore e collegare al raccordo elettrico/linea di derivazione dotati di fusibile, vedere i Disegni 3109204 – Superiore e 3109205 - Inferiore.
- Istruzioni elettriche. Se pertinente, vedere i particolari nel disegno elettrico.

Jap

24. トレーリングケーブルを、写真のようにトロリー ウェイトに通します。
 25. トロリー ウェイトをプーリーに合わせて配置します。トレーリング ケーブル クランプを取り付けます。
 - プーリーに潤滑用のシリコン スプレーを吹きかけます。
 26. 上部のエンドキャップを取り付けます。トロリー ウェイトとケーブルが自由に動くことをチェックします。
 27. 図3109204の上と、3109205の下を参照して、充電器が壁に取り付けられ、ヒューズ付きの安全具に接続されていることを確認します。
- 電気についてのガイドライン。該当する場合には、配線についての詳細を参照してください。

GB

28. Wire charger into trailing cable plug (Ref; Wiring Diagram No. 3109028). Plug trailing cable into terminal box.
a) 0-volt
Terminate 0-volt wiring/connections as per Drawing No. 3109203.
29. Fit terminal box to underside of rail. Enclose all external wiring in flexible conduit for mechanical and weatherproof connection.
30. Fit slowing and stopping ramps to underside of rail using them to hold cables inside rail. Fit cable retaining clips as necessary.

F

28. Connectez le chargeur à la prise du câble enrouleur (Ref; Schéma des connexions No.3109208). Branchez le câble enrouleur à la boîte de bornes.
a) 0-volt
Finalisez les connexions/le câblage OV selon le schéma N° 3109203.
29. Fixez la boîte de bornes sous le rail. Pour les connexions mécaniques et protégées des intempéries, introduisez toutes les connexions externes dans un conduit flexible.
30. Placez des rampes de ralentissement et d'arrêt sous le rail tout en les utilisant pour maintenir les câbles à l'intérieur du rail. Ajoutez des clips de retenue si nécessaire.

28

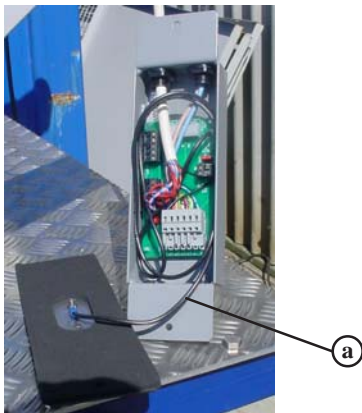
**D**

28. Kabel im Ladegerät anschließen (Schaltplan 3109208). Kabel am Anschlusskasten anschließen.
a) 0 Volt
Schließen Sie die 0-Volt-Drähte/-Anschlüsse wie in Zeichnung Nr. 3109203 gezeigt an.
29. Anschlusskasten an der Unterseite der Schiene anbringen. Umschließen Sie alle externen Drähte mit einem flexiblen Kabelkanal für mechanische und witterungsbeständige Anschlüsse.
30. Brems- und Stoppbügel an der Unterseite der Schiene anbringen und mit ihnen die Kabel im Innern der Schiene halten. Wenn notwendig Kabelklemme verwenden.

I

28. Collegare il caricatore alla presa del cavo flessibile (Rif. Diagramma collegamento N. 3109208). Inserire il cavo flessibile nella morsettiera.
a) 0-volt
Terminare i raccordi/collegamenti elettrici da 0-volt come indicato nel Disegno N. 3109203.
29. Montare la morsettiera al lato inferiore della rotaia. Inserire tutti i fili esterni nel tubo flessibile per il collegamento meccanico e resistente alle intemperie.
30. Montare le rampe di rallentamento e arresto al lato inferiore della rotaia utilizzandole per tenere i cavi all'interno della rotaia. Montare i fermacavi secondo le esigenze.

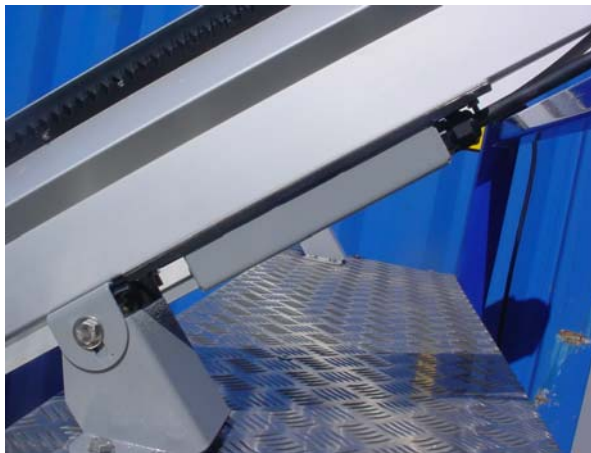

29

E

28. Cablee el cargado dentro del enchufe del cable móvil (Ref.: diagrama de cableado nº 3109208). Enchufe el cable móvil en la caja de terminales.
a) 0-voltios
Termine las conexiones/cableado de 0 voltios como se indica en el dibujo 3109203.
29. Coloque la caja de terminales en la parte inferior del riel. Encierre todo el cableado externo en un conducto flexible para conexiones mecánicas y resistentes al agua.
30. Coloque las rampas de frenado y parada en la parte inferior del riel y utilícelas para sujetar los cables dentro de éste. Coloque las presillas del cable según sea necesario.

Jap

28. 充電器をトレーリングケーブルプラグに接続します（配線ダイアグラム No 09208 を参照）。トレーリングケーブルをターミナルボックスに接続します。
a) 0 ボルト
図No.3109203のように、0 ボルトの場所にアースを取ってください。
29. ターミナルボックスを、レールの下側に取り付けます。
全ての配線を、物理的な耐性を持ち耐候性と柔軟性のある導管内に収納してください。
30. レールの一番下に、ケーブルを中に保持するためのレールを使用して、減速および停止のための勾配を付けます。必要に応じてケーブル保持クリップ



30

**D** Montageanleitung**E** Instrucciones generales de instalación**F** Instructions générales pour l'installation**I** Istruzioni generali per l'installazione**Jap** 一般的なインストールについての指示

- D** Montageanleitung
- E** Instrucciones generales de instalación
- F** Instructions générales pour l'installation
- I** Istruzioni generali per l'installazione
- Jap** 一般的なインストールについての指示

**GB**

31. Fit lower section of capping strip. Fit top section, mark and cut to required length.
- a) Capping strip
32.  Adjust slowing and stopping ramps to correct positions by sliding up and down rail. Lubricate rack and spray silicone spray on trailing cable. Test unit in accordance with Test Certificate (Page 21). Refit covers and fit all labels as shown on Page 32. You are now ready to handover the lift as per Page 28.

D

31. Unteres Teil der Abdeckleiste anbringen. Oberes Teil anbringen, dann markieren und auf die gewünschte Länge zurecht schneiden.
- a) Abdeckleiste
32.  Brems- und Stoppbügel auf der Schiene nach oben und unten schieben, bis sie in der korrekten Positionen sind. Zahnstange schmieren und Silikon spray auf das Kabel sprühen. Gerät entsprechend Prüfbescheinigung (Seite 22) prüfen. Abdeckungen wieder aufsetzen und alle Schilder wie auf Seite 32 gezeigt anbringen. Handkurbel im Halter auf der Rückseite des Stuhls befestigen. Treppenlift säubern. Sie können den Lift jetzt entsprechend Seite 28 übergeben.

E

31. Coloque la sección inferior de la moldura. Coloque la sección superior, marque y corte la longitud que sea necesaria.
- a) Moldura
32.  Ajuste las rampas de reducción de velocidad y de parada en las posiciones correctas deslizando hacia arriba y abajo el riel. Lubrique el soporte y aplique el spray de silicona en el cable de cola. Pruebe la unidad de acuerdo con el certificado de pruebas. (Página 23). Vuelva a colocar las tapas y fije todas las etiquetas, tal como se muestra en la Página 32. Coloque el asa de torno manual en la presilla de la parte trasera de la silla. Despeje la silla elevadora. Ahora podrá entregar la silla elevadora según la página 28.

F

31. Fixez la section inférieure de la bande de couronnement. Fixez la section supérieure, marquer et couper à la longueur requise.
- a) Bande de couronnement
32.  Ajustez les rampes de ralentissement et d'arrêt aux positions appropriées en les faisant glisser du haut vers le bas du rail. Lubrifiez la crémaillère et vaporisez du spray à base de silicone sur le câble enrouleur. Testez l'unité selon le « Test Certificate » (Page 24). Remettez les couvercles et placez les étiquettes comme indiqué à la page 32. Placez la poignée déplacement manuel dans l'attache au dos de la chaise. Nettoyez la chaise-ascenseur. Vous êtes maintenant prêt à mettre l'ascenseur à disposition en suivant les instructions de la page 29.

I

31. Montare la sezione inferiore della fascia copriviti. Montare la sezione superiore, marcare e tagliare secondo la lunghezza richiesta.
- a) Fascia copriviti
32.  Regolare le rampe di rallentamento e arresto alle corrette posizioni spostando la rotaia verso l'alto e il basso. Lubrificare la cremagliera e spruzzare lo spray silicónico sul cavo flessibile. Testare l'unità secondo il Certificato di test (Pag. 25). Rimontare i coperchi e montare tutte le targhette come illustrato a Pag. 32. Montare la maniglia di azionamento manuale nel fermaglio sulla parte posteriore del seggiolino. Pulire il montascale. Adesso il montascale è pronto per la consegna (ved. Pag. 29).

Jap

31. キャップ用ストリップの下のセクションを取り付けます。上部のセクションを取り付け、必要な長さに印を付けて切断します。
- a) キャップ用ストリップ
32.  減速と停止のための勾配を調整して、レールが正しい位置まで上下するようにします。ラックを潤滑して、トレーリングケーブルにシリコン スプレーを掛けます。動作試験 (26 ページ) に従って、ユニットを試験します。32 ページのように、カバーを再度取り付けて、すべてのラベルを取り付けます。手回しハンドルを椅子の背面のクリップに取り付けます。階段リフトを清掃します。これで、29 ページのようにリフトを使用する準備ができました。

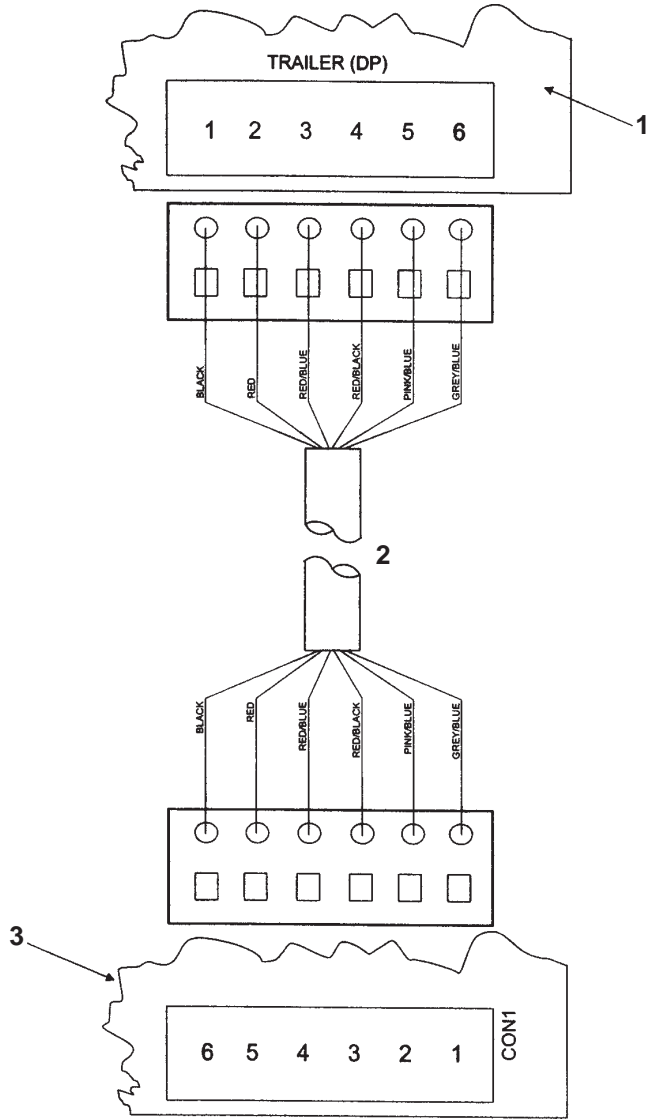

GB

- 1 320 Control PCB
- 2 Trailing cable
- 3 300 Connection PCB

D

- 1 320 Steuerplatine
- 2 Stromzufuhrkabel
- 3 300 Verbindungsplatin

E

- 1 Control PCI 320
- 2 Cable móvil
- 3 Conexión PCI

F

- 1 Carte imprimée commande 320
- 2 Câble traînant
- 3 Carte imprimée câblage 300

I

- 1 Scheda di circuito stampato controllo 320
- 2 Cavo terminale
- 3 Scheda di circuito stampato collegamento 300

Jap

1. 320 制御基板
2. トレーリングケーブル
3. 300 接続基板

- D** Verbindungsplan für das Schleppkabel - 3209201
- E** Diagrama de conexión del cable móvil - 3209201
- F** Schéma de raccordement du câble traînant - 3209201
- I** Diagramma collegamento cavo flessibile - 3209201
- Jap** トレーリングケーブル接続図 - 3209201

- D** Verdrahtungs- und Fehlerdiagnosedetails- 3209002
- E** Detalles de cableado y de diagnóstico de avería- 3209002
- F** Détails du câblage et de la localisation des pannes - 3209002
- I** Schemi cablaggio e risoluzione guasti - 3209002
- Japan** 配線および故障診断の詳細- 3209002

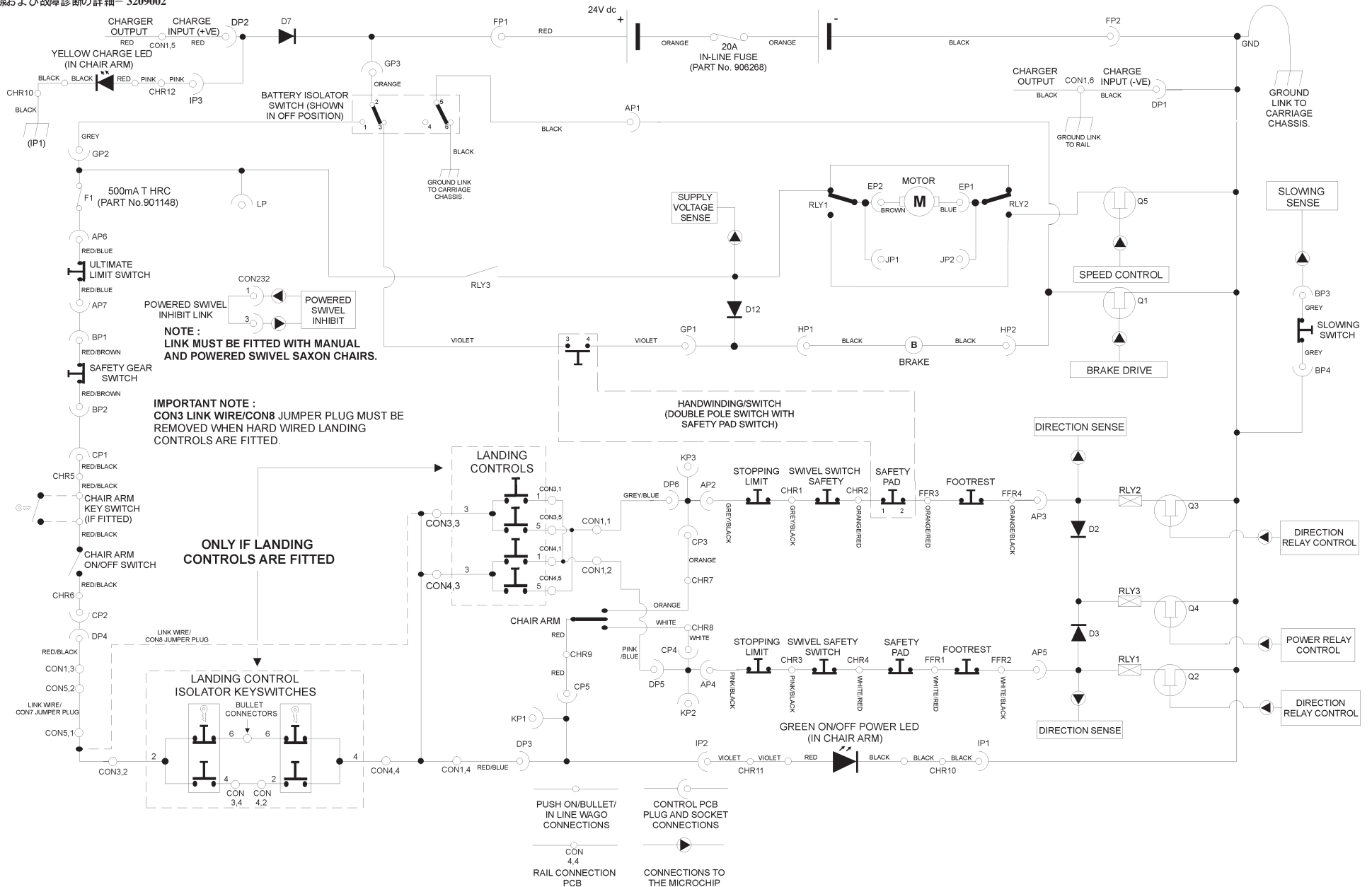

- D Verbindungsplan für die Ladevorrichtung – obere Ebene - 3109204
- E Diagrama de conexión del cargador - Nivel superior - 3109204
- F Schéma de raccordement du chargeur – niveau supérieur - 3109204
- I Diagramma collegamento caricatore – Livello superiore - 3109204
- Jap 充電器接続図- 上部レベル-3109204

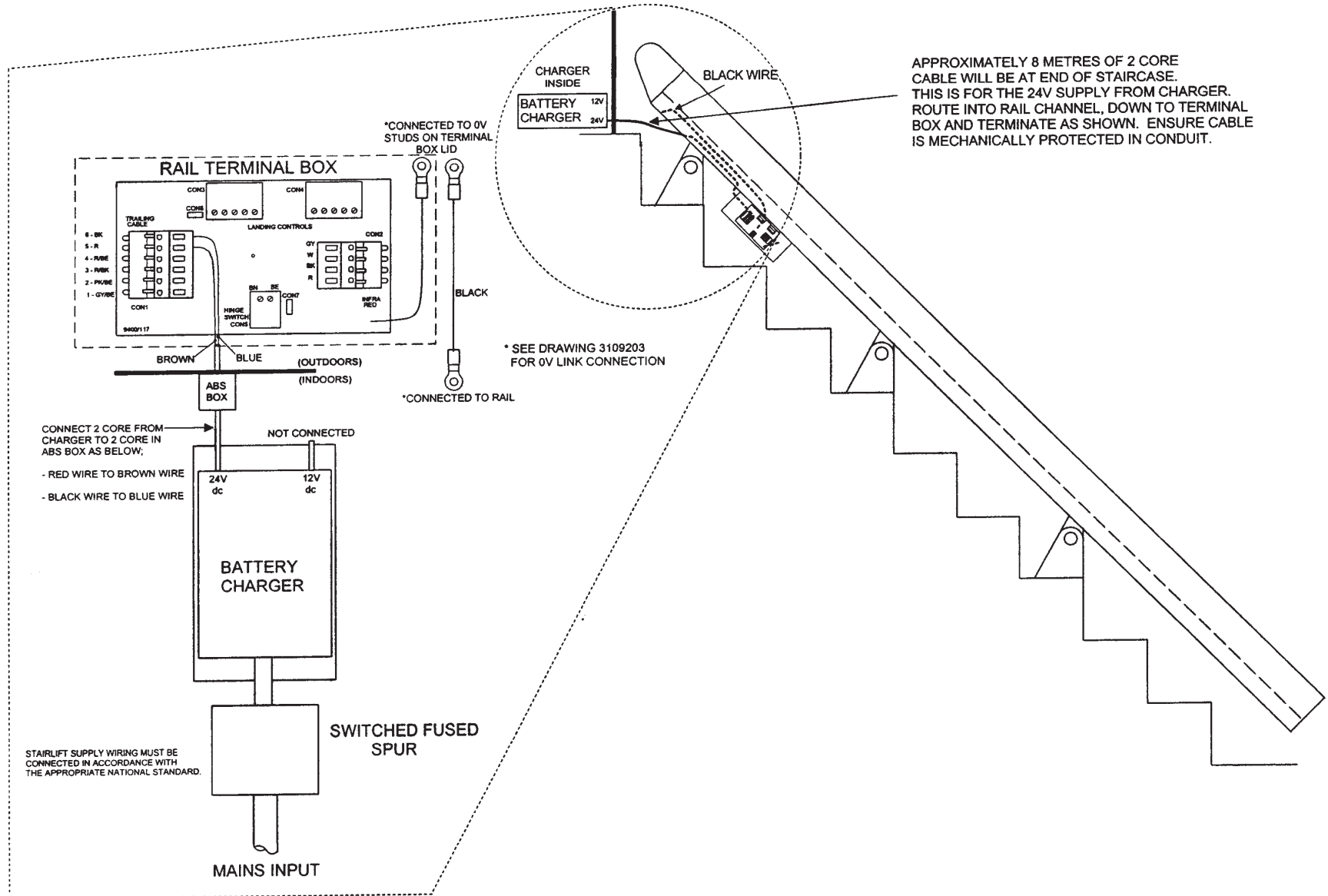

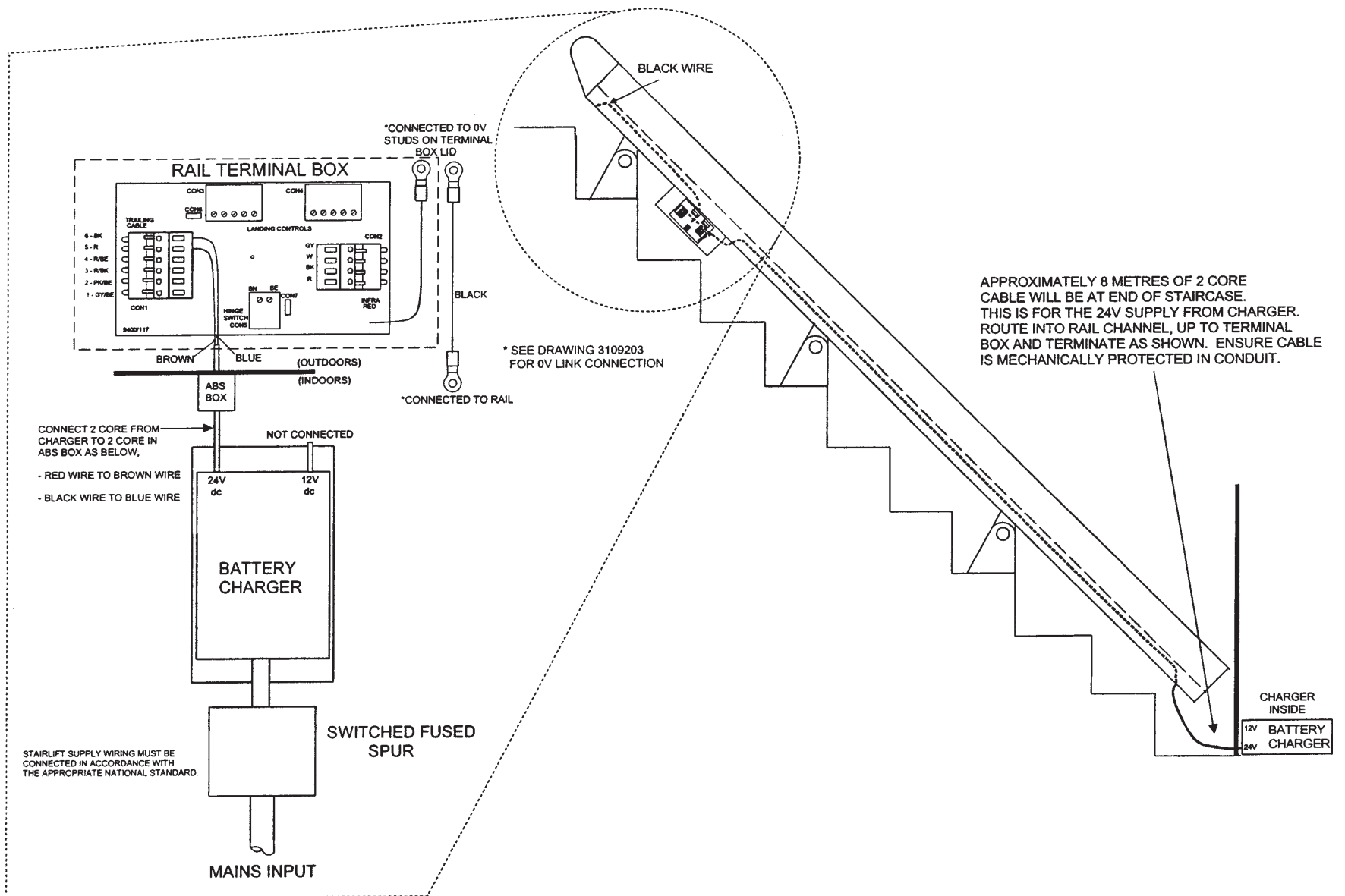

- D Verbindungsplan für die Ladevorrichtung – untere Ebene - 3109205
- E Diagrama de conexión del cargador - Nivel inferior - 3109205
- F Schéma de raccordement du chargeur – niveau inférieur - 3109205
- I Diagramma collegamento caricatore – Livello inferiore - 3109205
- Jap 充電器接続図—下部レベル— 3109205



- D** Verbindungsplan für die Nullspannung - 3109203
- E** Diagrama de conexión de voltaje cero - 3109203
- F** Schéma de connexion zéro volt - 3109203
- I** Diagramma collegamento zero Volt - 3109203
- Jap** ゼロボルト接続図-3109203

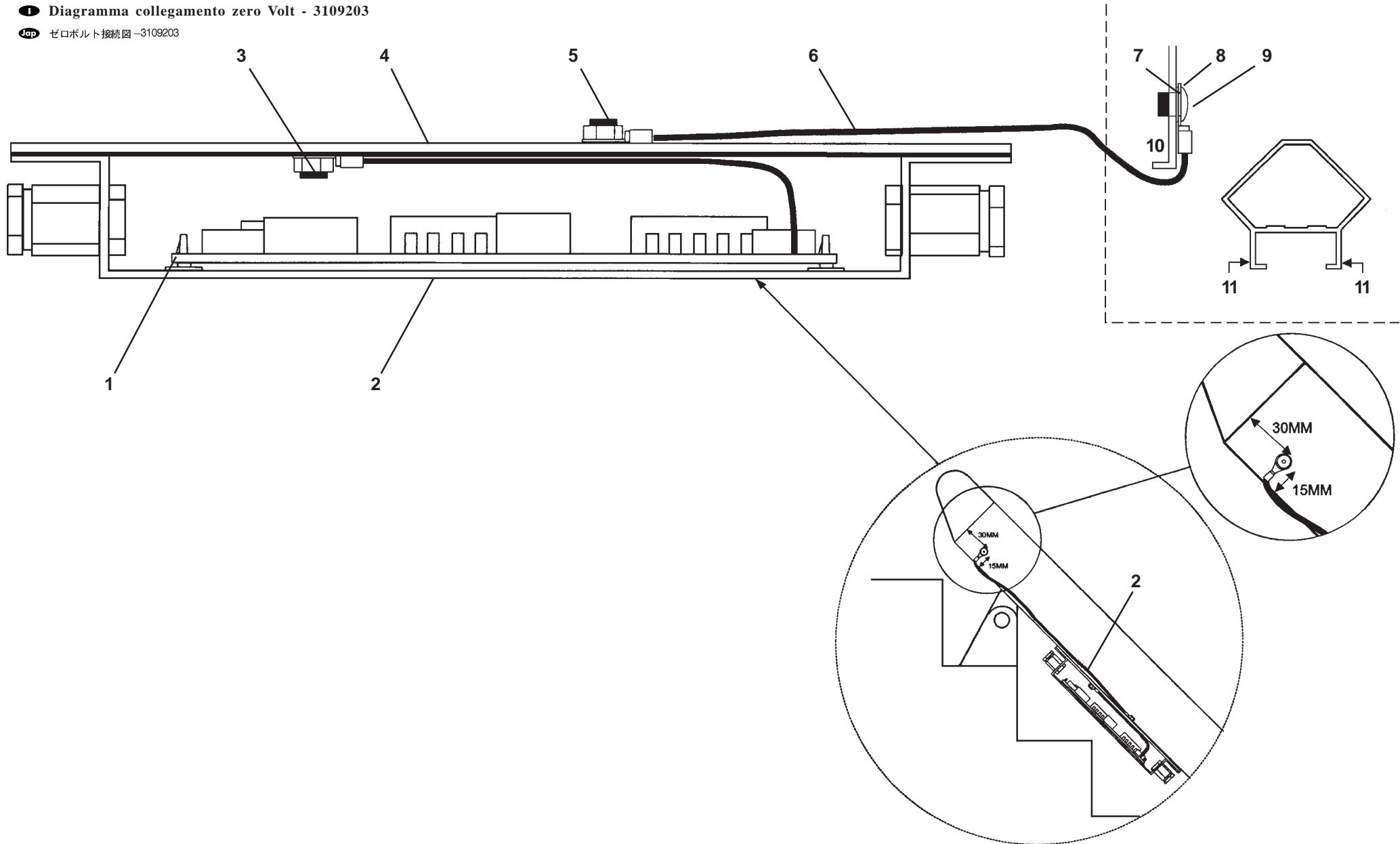

GB**Instructions (all fixings stainless steel or copper)**

- 1 Cut the 0V wire from connection PCB (1) in terminal box (2) to approximately 150 mm. Fit blue ring crimp (8) and connect wire to 0V stud (3) on underside of terminal box lid.
- 2 Drill Ø4.2 mm hole on wall side of rail (10) as shown and tap M5. Connect 0V link (6) to 0V stud (5) on upper side of terminal box lid (4). Use M5 screw (9) and externally toothed washer (7) to connect the other end of 0V link (6) to rail (10) using the drilled and tapped M5 hole (11) on wall side of rail.
- 3 Test as detailed in 310 installation manual.
 - When cables have been routed into the terminal box, the cable glands must be fully tightened to ensure a waterproof seal.
 - For clarity the terminal box connections are not shown. All connections are as 400, except for landing controls (see drawing 3109202).

D**Anweisungen (alle Befestigungselemente Edelstahl oder Kupfer)**

- 1 Schneiden Sie das 0V-Kabel von der Anschlussplatine (1) im Anschlusskasten (2) auf ca. 150 mm. Bringen Sie die blaue Ringfalz (8) an und verbinden Sie das Kabel mit dem 0V-Kontaktbolzen (3) an der Unterseite des Anschlusskastendeckels.
- 2 Bohren Sie, wie dargestellt, ein Loch Ø4,2mm in die Wandseite der Schiene (10) und schneiden Sie ein Innengewinde M5. Schließen Sie die 0V-Verbindung (6) an den 0V-Kontaktbolzen (5) an der Oberseite des Anschlusskastendeckels (4) an. Verbinden Sie das andere Ende der 0V-Verbindung (6) mit einer Schraube M5 (9) und einer außen gezackten Unterlegscheibe (7) mit der Schiene (10) und verwenden Sie dabei das gebohrte und mit M5-Gewinde versehene Loch (11) in der Wandseite der Schiene.
- 3 Führen Sie die Prüfung entsprechend den Anweisungen im Installationshandbuch für 310 durch.
 - Die Kabelanschlusstutzen müssen, nachdem die Kabel in den Anschlusskasten geführt wurden, fest angezogen werden, um einen wasserdichten Abschluss zu gewährleisten.
 - Die Anschlüsse des Anschlusskastens sind, falls Fragen entstehen, nicht dargestellt. Alle Anschlüsse entsprechen dem Modell 400, mit Ausnahme der Anlegesteuerungen (siehe Zeichnung 3109202).

E**Instrucciones (todas las conexiones de acero inoxidable o de cobre)**

- 1 Cortar el cable de 0V de la conexión PCI (1) en la caja de terminales (2) a aproximadamente 150 mm. Montar la obstrucción de aro azul (8) y conectar el cable a la clavija de conexión de 0V (3) en la parte inferior de la tapa de la caja de terminales.
- 2 Perforar un orificio de Ø4,2 mm en lado del riel que da a la pared (10) tal y como se muestra y taladrar un M5. Conectar la unión de 0V (6) a la clavija de conexión de 0V (5) en lado superior de la tapa de la caja de terminales (4). Utilizar un tornillo M5 (9) y la arandela dentada exteriormente (7) para conectar el otro extremo de la unión de 0V (6) al riel (10) utilizando el orificio perforador de M5 (11) en el lado del riel que da a la pared.
- 3 Probar tal y como se detalla en el manual de instalación 310.
 - Cuando los cables hayan sido llevados a la caja de terminales, los collarines de los cables deben apretarse a fondo para garantizar una junta impermeable.
 - Para hacerlo más claro no se muestran las conexiones de la caja de terminales. Las conexiones son como para el modelo 400 excepto por los controles de parada (ver diagrama 3109202).

F**Instructions (toutes les fixations inox ou cuivre)**

- 1 Couper le conducteur 0V partant de la carte électronique de connexion (1) dans le bornier (2) à environ 150 mm. Monter la bague à sertir bleu (8) et raccorder le conducteur au plot 0V (3) en face inférieure du couvercle du bornier.
- 2 Percer un trou de Ø4,2 mm sur la paroi du rail (10) comme indiqué et tarauder à M5. Raccorder la liaison 0V (6) au plot 0V (5) en face supérieure du couvercle du bornier (4). A l'aide d'une vis M5 (9) et d'une rondelle à denture externe (7), raccorder l'autre extrémité de la liaison 0V (6) au rail (10) en utilisant le trou M5 percé et taraudé (11) sur la paroi du rail.
- 3 Tester en suivant les instructions du manuel d'installation 310.
 - Lorsque les câbles ont été amenés dans le bornier, les presse-étoupe doivent être serrés à fond pour réaliser un joint étanche.
 - Par souci de clarté, les connexions du bornier ne sont pas illustrées. Toutes les connexions sont comme pour 400 sauf pour les commandes d'atterrissage (voir schéma 3109202).

I**Istruzioni (tutti i fissaggi sono in acciaio inox o rame)**

- 1 Tagliare il filo 0V dal PCB di collegamento (1) nella muffola terminale (2) a 150 mm circa. Montare la crimpatura (8) blu ad anello e collegare il filo alla vite prigioniera (3) 0V sul lato inferiore del coperchio della muffola terminale.
- 2 Eseguire un foro con Ø di 4,2 mm sul lato della parete della rotaia (10) come indicato e maschiare il foro M5. Collegare il collegamento 0V (6) alla vite prigioniera 0V (5) sul lato superiore del coperchio della muffola terminale. Usare la vite M5 (9) e la rondella dentata esternamente (7) per collegare l'altro lato del collegamento 0V (6) alla rotaia (10) usando il foro M5 eseguito e maschiato sul lato della parte della rotaia.
- 3 Testare come indicato nel manuale per l'installazione del modello 310.
 - Quando i cavi sono stati disposti nella muffola terminale, i premicavo devono essere chiusi al massimo per assicurare una tenuta impermeabile.
 - Per chiarezza non sono illustrati i collegamenti della muffola terminale. Tutti i collegamenti sono come nel modello 400, eccetto per i comandi di pianerotolo (cfr. Disegno 3109202).

Jap**取扱説明 (すべてのステンレス鋼あるいは銅製の固定金具)**

- 1 端子箱(2)内の接続基板(1)のゼロボルト配線を、およそ 150 mm に切断します。端子箱フタ下部のゼロボルト挿込みボルト(3)に、青色丸型圧着端子(8)を取り付け、配線を接続します。
- 2 図示のように、レール(10)の壁側に 4.2 mm の穴を開けて、M5 のタップを立てます。端子箱フタ(4)上部のゼロボルト挿込みボルト(5)に、ゼロボルトリンク(6)を接続します。M5 ネジ(9)と歯付き座金(7)を使用し、レール壁側の M5 ネジ穴(11)を使ってレール(10)にゼロボルトリンク(6)の他端を接続します。
- 3 310 設置マニュアルに詳細が記述されているように試験します。
 - ☞ 端子箱内のケーブル引回し完了時、防水シールを確実なものにするためケーブルグランドは十分に締め付けられていなければなりません。
 - ☞ わかりやすくするため、端子箱の接続は示されていません。着床制御装置(図面3109202 参照)を除いて、接続はすべて400と同様です。

D Verbindungsplan für die Nullspannung - 3109203**E** Diagrama de conexión de voltaje cero - 3109203**F** Schéma de connexion zéro volt - 3109203**I** Diagramma collegamento zero Volt - 3109203**Jap** ゼロボルト接続図 - 3109203

- Grafische Darstellung des Sesselarmanschlusses - 3109104
- Diagrama de conexión del brazo de la silla - 3109104
- Schéma de raccordement de bras de chaise - 3109104
- Diagramma collegamento bracciolo seggiolino - 3109104
- イスのアームの取り付け図 - 3109104

DIRECTIONAL CONTROL ARM

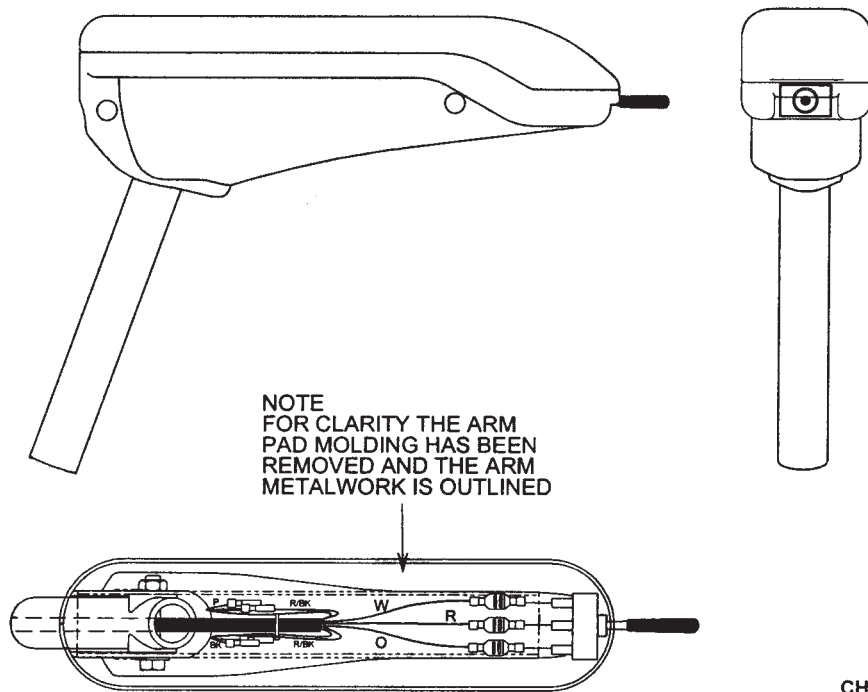

SECURE UNUSED WIRES WITH CABLE TIES AS SHOWN

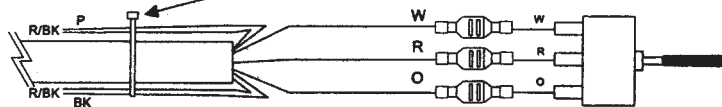

POWER CONTROL ARM

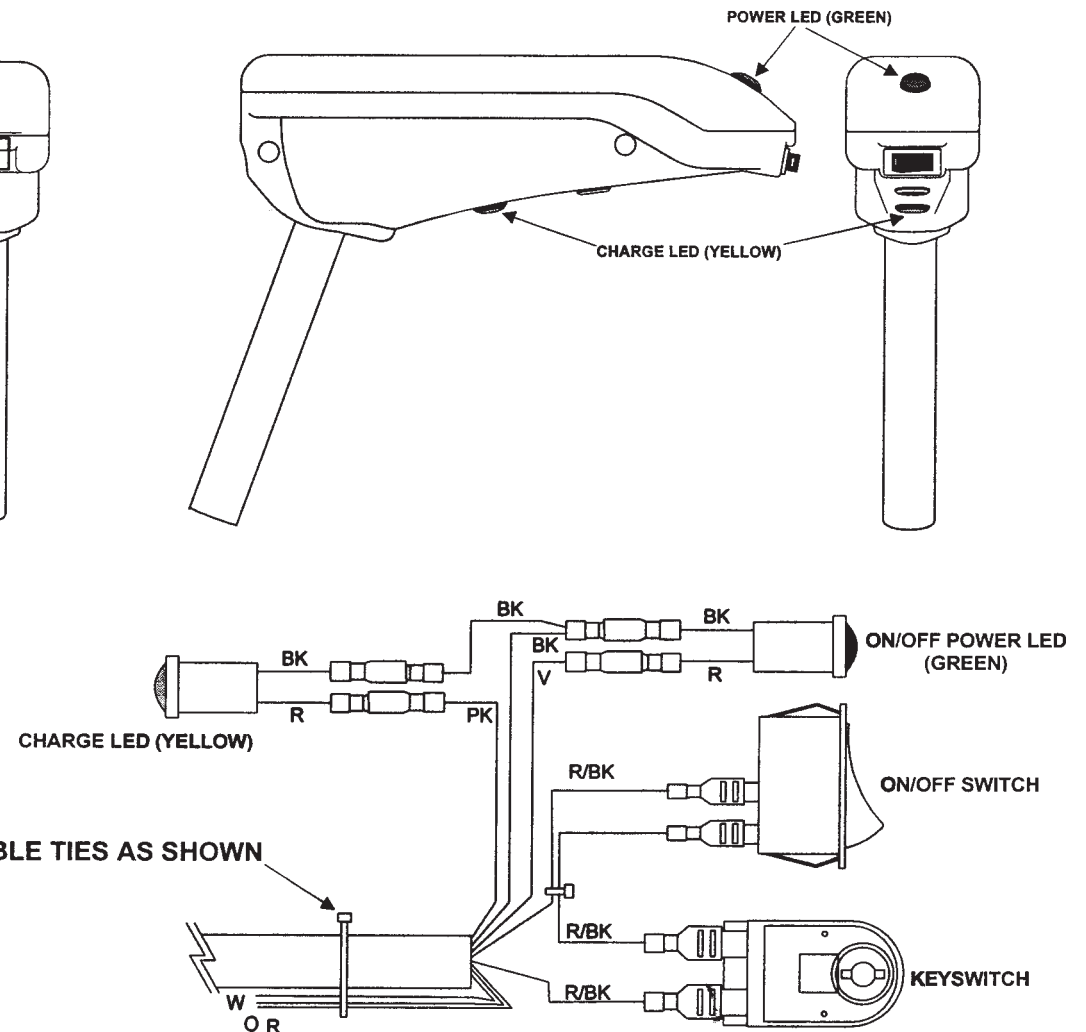

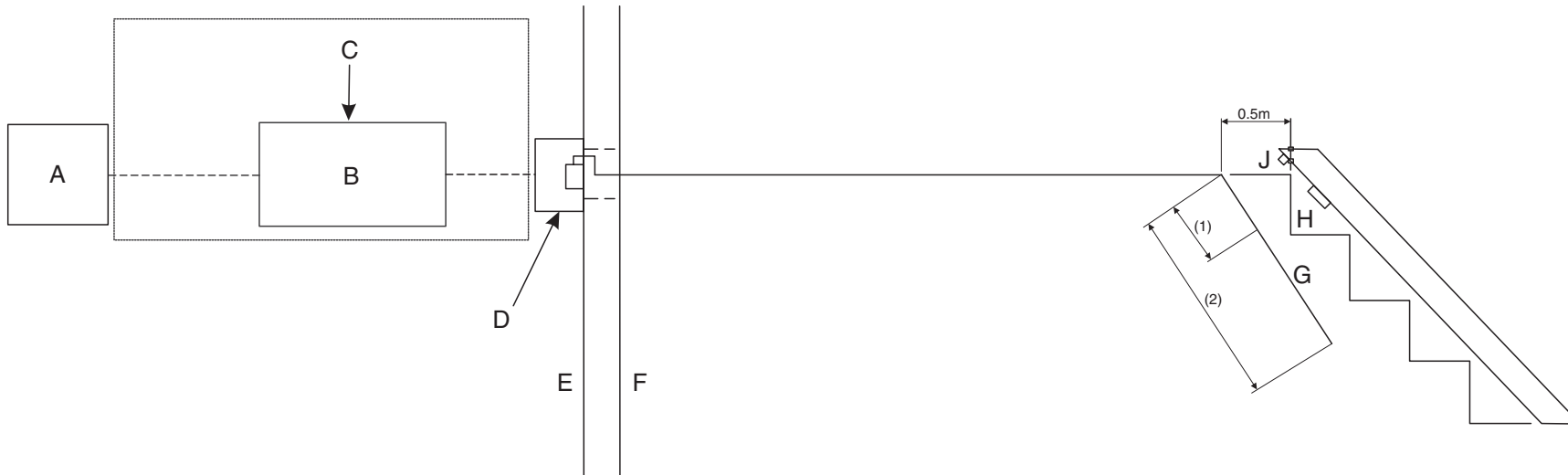

GB

- A** Switched fuse spur
- B** Battery charger unit
- C** Stannah installer to fit and connect
- D** ABS box secured to wall at a maximum distance of 3m from spur unit with cable protectors inside cavity space and secured internal 2 way connector block
- E** Internal
- F** External
- G** Round 2 core multi-strand to BS6004/6346 or international equivalent:
Max length of run from ABS box in 1,0mm² = 22m
Max length of run from ABS box in 1,5mm² = 30m
(External wiring shown routed to top of rail. Route to lower rail if charger at bottom of staircase)
- H** Rail terminal box
- J** Rail conduit terminal bracket.
20mm flexible conduit to be connected to rail conduit terminal bracket (fitted at lower rail position if charger at bottom of staircase)

D Elektrische Richtzeichnung

E Plano de guía eléctrico

F Schéma de guide électrique

I Disegno Guida elettrica

Jap 電気ガイド図

D

- A** Abzweig Schaltsicherung
- B** Batterieladegerät
- C** Anzubringen und anzuschließen vom Stannah-Installateur
- D** An der Wand in einem maximalen Abstand von 3 m zur Abzweigeinheit angebrachter ABS-Kasten mit Kabelschutzelementen im Inneren des Hohlraums und gesichertem internen Zweibege-Anschlussblock.
- E** Innen
- F** Außen
- G** Runde doppeladrige Mehrfachlitze zu BS6004/6346 oder internationale Entsprechung:
Max. Länge von ABS-Kasten in 1,0mm² = 22m
Max. Länge von ABS-Kasten in 1,5mm² = 30m
(Abbildung der externen Kabelführung bei Führung zur Oberseite der Schiene. Führen Sie die Kabel zur unteren Schiene, wenn sich das Ladegerät am Boden des Treppenhauses befindet.)
- H** Schienenanschlusskasten
- J** Endhalterung Schienenkanal.
Flexibler Kanal von 20 mm zum Anschluss an die Endhalterung für den Schienenkanal (an die untere Schiene angebracht, wenn sich das Ladegerät am Boden des Treppenhauses befindet).

E

- A** Derivación de fusible conmutado
- B** Cargador de batería
- C** Instalador de Stannah debe instalar y conectar
- D** Caja ABS fijada a la pared a una distancia máxima de 3 m desde la derivación con los protectores de cables dentro de la cavidad y con bloque conector de 2 vías fijado internamente.
- E** Interno
- F** Externo
- G** Filamento múltiple redondo de 2 centros según BS6004/6346 o equivalente internacional:
Longitud equivalente de recorrido desde la caja ABS en 1,0 mm² = 22 m
Longitud máxima de recorrido desde la caja ABS en 1,5 mm² = 30 m
(Cableado externo mostrado guiado hasta la parte superior del riel. Guiarlo hasta el riel inferior si el cargador está situado en la parte inferior de la escalera)
- H** Caja de terminales del riel
- J** Abrazadera del terminal del conducto del riel.
Conducto flexible de 20 mm que debe conectarse a la abrazadera del terminal del conducto del riel (instalado en el riel inferior si el cargador está situado en la parte inferior de la escalera).

F

- A** Dérivation à fusible commutée
- B** Chargeur de batterie
- C** Monteur Stannah doit monter et raccorder
- D** Boîtier ABS fixé au mur à une distance maximale de 3m du boîtier de dérivation avec protecteurs de câble à l'intérieur de la cavité et réglette de connexion 2 voies interne fixée.
- E** Interne
- F** Externe
- G** Câble circulaire 2 conducteurs en torons conforme à BS6004/6346 ou norme internationale équivalente:
Longueur maxi de câble à partir du boîtier ABS en section 1,0mm² = 22m
Longueur maxi de câble à partir du boîtier ABS en section 1,5mm² = 30m
(Le câblage extérieur illustré s'achemine en haut du rail. Il faut l'acheminer vers le bas du rail quand le chargeur se trouve en bas de l'escalier).
- H** Bornier de rail
- J** Bride de terminal de tuyau de rail
Il faut raccorder le tuyau souple de 20 mm à la bride du terminal du tuyau souple du rail (en bas du rail quand le chargeur se trouve en bas de l'escalier).

I

- A** Linea derivazione fusibili con interruttori
- B** Unità carica batterie
- C** Montato e collegato dal montatore Stannah
- D** Scatola ABS fissata al muro ad una distanza massima di 3 m dall'unità di derivazione con protettori dei cavi dentro la cavità e blocco connettore a 2 vie interno fissato.
- E** Interno
- F** Esterno
- G** Cavo a più trefoli a 2 nuclei rotondo conforme a BS 6004/6346 o equivalente internazionale:
Lunghezza massima della distanza dalla scatola ABS in 1,0 mm² = 22 m
Lunghezza massima della distanza dalla scatola ABS in 1,5 mm² = 30 m
(Fili esterni illustrati disposti verso l'alto della rotaia. Disponli verso la rotaia inferiore se il caricatore si trova sul fondo delle scale)
- H** Muffola terminale rotaia
- J** Supporto terminale condotto rotaia
Il condotto flessibile da 20 mm viene collegato al supporto terminale del condotto della rotaia (montato nella posizione inferiore della rotaia se il caricatore si trova sul fondo delle scale)

Jap

- A** 交換ヒューズバー
- B** 充電ユニット
- C** スタナーインストーラの取付けおよび接続
- D** 内部空間ケーブルプロテクタ付きスパークユニットから最大限3m 離して壁に取り付けられたABSボックス、および固定内部2方向コネクタブロック
- E** 内部
- F** 外部
- G** BS6004/6346 あるいは同等の国際規格に適合した丸型2芯マルチストランド1.0mm²サイズのABSボックスからの最長配線長さ = 22 m
1.5mm²サイズのABSボックスからの最長配線長さは = 30 m
(図の外部配線は、レールの上部に敷設されています。充電器が階段の下側にある場合は、レールの下部に敷設します。)
- H** レール端子箱
- J** レールコンジットターミナルブラケット
20mm のフレキシブルコンジットをレールコンジットターミナルブラケットに接続します(充電器が階段の下側にある場合は、レールの下部に取り付けます)

- D** Elektrische Richtzeichnung
- E** Plano de guía eléctrico
- F** Schéma de guide électrique
- I** Disegno Guida elettrica
- Jap** 電気ガイド図

GB

- All internal and external electrical work shall meet the current IEE wiring regulations, British Standard BS7671. The work shall also conform to local authority specifications (where applicable), providing there is no breach of the current IEE regulations. The work shall conform to, as a minimum standard, any equivalent or additional international standard applicable for that country when installed outside of the UK.
- A NICEIC certificate is mandatory with all electrical work inside the UK. An equivalent international certificate is required for all electrical work outside of the UK.
 - All external electrical work should be protected to a minimum of IP65.
- Electrician to run length of specified 2 core cable from building to no further than 0.5m from nearest riser of staircase and leave an additional 8m coiled length for Stannah installer to connect to rail terminal box.
 - The first 3m (1) of the additional 8m (2) coiled length must be enclosed in 20mm flexible PVC conduit.

F

- Tous les travaux électriques internes et externes doivent satisfaire les réglementations IEE en vigueur sur le câblage, la norme britannique BS7671. Les travaux se conformeront en outre aux prescriptions locales (le cas échéant) à condition qu'elles ne soient pas en contradiction avec les réglementations IEE en vigueur. Lorsque l'installation se fait en dehors du Royaume-Uni, les travaux doivent se conformer au minimum à toute norme internationale équivalente ou supplémentaire en vigueur dans le pays concerné.
- L'obtention d'un certificat NICEIC est obligatoire pour tous les travaux électriques à l'intérieur du Royaume-Uni. L'obtention d'un certificat international équivalent est obligatoire pour tous les travaux électriques à l'extérieur du Royaume-Uni.
 - Tous les travaux électriques doivent avoir la protection minimale IP65.
- L'électricien doit amener une section du câble 2 conducteurs spécifié depuis le bâtiment jusqu'à une distance supérieure à 0,5m de la contremarche d'escalier la plus proche et laisser une section supplémentaire enroulée de 8 m pour que le monteur Stannah effectue le raccordement au bornier de rail.
 - Les 3 premiers mètres (1) de la longueur bobinée supplémentaire de 8 m (2) doivent être protégés par un tuyau PVC souple de 20 mm.

D

- Alle internen und externen elektrischen Leistungen müssen den aktuellen IEE-Verkabelungsvorschriften, dem britischen Standard BS7671 entsprechen. Die Arbeiten müssen auch unter Einhaltung der Spezifikationen regionaler Behörden (wenn zutreffend) ausgeführt werden, vorausgesetzt, dies führt zu keinem Verstoß gegen die aktuellen IEE-Vorschriften. Die Arbeiten sind auch, als Mindeststandard, in Übereinstimmung mit entsprechenden oder ergänzenden internationalen Standards, welche für das Installationsland zutreffen, falls die Installation außerhalb Großbritanniens erfolgt, auszuführen.
- Bei Elektroarbeiten innerhalb Großbritanniens ist eine NICEIC-Bescheinigung zwingend erforderlich. Bei Elektroarbeiten außerhalb von Großbritannien ist eine entsprechende internationale Bescheinigung erforderlich.
 - Alle externen elektrischen Leistungen sind mindestens nach IP65 abzusichern.
- Der Elektriker muss das spezifizierte zweidradige Kabel vom Gebäude bis maximal 0,5 m vor die nächstgelegene Setzstufe der Treppe ziehen und zusätzlich 8 m Kabel aufgerollt lassen, damit der Stannah-Installateur den Anschluss am Schienenanschlusskasten vornehmen kann.
 - Die ersten 3 m (1) der zusätzlichen 8 m (2) Aufrolllänge müssen in ein flexibles PVC-Rohr von 20 mm eingeführt werden.

I

- Tutto il lavoro elettrico interno ed esterno sarà conforme ai regolamenti IEE correnti per il collegamento dei fili, al British Standard BS7671. Il lavoro sarà inoltre conforme alle specifiche delle autorità locali (nei casi pertinenti), purché non sia presente alcuna violazione dei regolamenti IEE correnti. Il lavoro sarà conforme, come minimo, a qualsiasi normativa internazionale equivalente o addizionale per quel paese quando l'unità è installata all'esterno del Regno Unito.
- Un certificato NICEIC è obbligatorio per tutti i lavori elettrici effettuati nel Regno Unito. Un certificato internazionale equivalente è richiesto per tutti i lavori elettrici effettuati all'esterno del Regno Unito.
 - Tutto il lavoro elettrico deve essere protetto almeno con grado di protezione IP65.
- L'elettricista utilizza un tratto di cavo a 2 nuclei specificato dall'edificio a non più di 0.5 m dall'alzata più vicina delle scale e lascia un tratto di filo addizionale di 8 m per il montatore Stannah per collegare alla muffola terminale della rotaia.
 - I primi 3 metri (1) degli 8 metri addizionali (2) avvolti a spirale devono essere racchiusi nel condotto in PVC flessibile da 20 mm.

E

- Todo el trabajo eléctrico interno y externo debe cumplir con las regulaciones IEE actuales sobre cableado según British Standard BS7671. El trabajo también debe cumplir las especificaciones locales (donde proceda), siempre que no se rompan las regulaciones IEE actuales. El trabajo debe cumplir, como mínimo, cualquier estándar equivalente o adicional internacional aplicable para cada país cuando se instale el equipo fuera del Reino Unido.
- Es obligatorio tener un certificado NICEIC con todo el trabajo eléctrico dentro del Reino Unido. Fuera del Reino Unido se necesita un certificado equivalente.
 - El trabajo eléctrico externo debe protegerse a un mínimo de IP65.
- El electricista debe llevar la longitud del cable de 2 centros especificado desde el edificio a no más de 0,5 m del contrapeldaño de la escalera y dejar 8 m adicionales para que el instalador de Stannah pueda conectarlo a la caja de terminales.
 - Los primeros 3 m (1) de los 8 m (2) adicionales de longitud enrollada deben estar metidos en un conducto de PVC flexible de 20 mm.

Jap

- すべての内部および外部の電気工事は、現行のIEE（連合王国電気学会）配線規則、英国規格BS7671に準拠していなければならない。現行IEE規則に違反していないとすれば、作業は地域管轄官庁仕様（もしあれば）にも適合していなければならない。英国以外に設置される場合、最低基準として、作業はその国に適用されるすべての同等あるいは追加的な国際標準に準拠していなければならない。
- NICEIC（電気施設契約検査協会）証明書は、英国内におけるすべての電気工事に必須のもので、同等の国際的な証明書が、英国外におけるすべての電気工事に要求されません。
 - 注記： すべての外部電気工事は、最低限IP65で保護されていなければならない。
- 電気工事は、建物を起点として、もっとも近い階段の上げから0.5mを越えない長さまでの指定された2芯ケーブルを配線し、さらに、レール端子箱ヘスターインストレーションとしてさらに8m巻いた状態で残しておくこと。
 - ☞ 注意：追加の8m(2)コイルの先端3m(1)は、20mmのフレキシブルPVCコンジットに挿入してください。

Certificate of Test and Examination after Installation of 320 Model Stairlift to Ensure Compliance with CE Directives:

Machinery Directive (98/37/EEC) Low Voltage Directive SI (94/3260), EMC Directive SI (92/2372).

Name and address of user:..... Tel:

- 1. DESCRIPTION**
 a) Manufacturer: *Stannah Stairlifts Ltd*
 b) Stairlift Reference number:.....Chair batch No. Carriage batch No.
 c) Safe working load: ≤ 42 degrees = 160kg (353lbs) ≤ 49 degrees = 135 kg (297lbs) ≤ 52 degrees = 120kg (266lbs)

- d) Rated Speed: *0.1 m/s*
 e) Motor tested on assembly YES / NO
 f) Control actuator type: *Constant pressure controls*
 g) Model Type: *300*
 h) Type of Motor: *DC*
 i) Motor protection (type): *Electronic*
 j) Type of drive: *Rack and Pinion*

2. ELECTRICAL TESTS

- a) Electrical supply voltage at time of test:..... V AC
 b) Battery voltage:..... V DC
 c) Stall current: Amps
 d) Tripping Time: Seconds
 e) Control voltage: *24V DC*
 f) Mains fuse rating: Amps
 g) Polarity check : L-N = L-E = N-E =
 h) 0-volt rail connected and continuity tested.... YES / NO
 i) Confirm battery polarity check: + ve - ve
 j) AC Supply frequency:Hz
 k) Phase: *Single*
 l) Motor reversal delay:Seconds
 m) Motor operation with rated load:

	Running current : Amps	Running speed : RPM or m/s
UP		
DOWN		

3. BATTERY CHECKS

- a) Battery charge voltage: V DC
 b) Confirm battery enclosure is vented: YES / NO
 c) Confirm battery is securely fitted: YES / NO
 d) Confirm batteries are fully charged: YES / NO
 e) Confirm no leak when battery is fitted: YES / NO
 f) Confirm off charge indicator is functional: YES/NO

4. MECHANICAL / OPERATION TEST SWITCH OPERATION

- a) Confirm all on/off stop switches operate correctly YES / NO
 b) Confirm all control limits operate correctly: upper YES / NO lower YES / NO
 c) Confirm final limits operate correctly: upper YES / NO lower YES / NO
 d) Confirm all sensitive edges/surfaces operate correctly YES / NO
 e) Confirm safety gear switch mechanism operates correctly YES / NO
 f) Confirm that all interlock switches operate correctly* YES / NO
 g) Tests to verify the function of the Overspeed governor and safety gear
 h) Undergo without failure a series of static load tests to check the forces imposed by the maximum working load

COMPONENT FUNCTIONING

- i) State the stopping distance of the carriage with rated load upon application of the brake: Up.....mm Down.....mm
 j) Confirm hand winding operates correctly YES / NO
 k) Confirm overspeed governor has been subjected to factory test for correct tripping speed: YES / NO
 l) If alarm is fitted, confirm mode of operation and that the system operates correctly: YES / NO / NA
 m) State distance of footrest above floor level: Upper.....mm Lower.....mm Intermediate.....mm

5. CONFIRMATION

Confirm operating instructions have been handed to the user: YES / NO

6. DECLARATION

7. We certify that onthis stairlift was thoroughly examined and found to be free from obvious defects and that the foregoing is a correct report of the results.

Signed: Position/Qualifications:.....

Address:..... Date:



Introduction

This work method is used for guidance when commissioning a stairlift and completing the Certificate of Test and Examination after the stairlift is installed.

Section 1

Description

- b) Enter details:
 • The contract or order reference number, e.g. 99390
 • The chair serial no.
 • The carriage serial no.
 e) Check that the motor tested label is present on the motor.

Section 2

Electrical Tests

- a) Measure AC supply across the live and neutral terminals at the charger supply input.
 b) Measure battery voltage.
 c) Measure the current draw from the motor during stalling.
 d) Electronic trip time (Maximum 3 seconds).
 f) Fuse rating (Max 2 Amps).
 g) Check polarity at spur or the incoming mains supply.
 h) Carry out a continuity test to ensure the 0 volt wire is mechanically and electrically connected to the rail.
 i) Check polarity of battery connections
 j) Enter mains AC supply frequency (Hz) for the appropriate country.
 k) Motor reversal delay (Min 3 seconds).
 m) Measure the current draw from the motor during operation in both directions.

Section 3

Battery Tests

- a) Measure battery charge voltage.
 b) Delete as necessary.
 c) Delete as necessary.
 d) Test battery charge condition using the four volt drop principle.
 e) Visually check for any leaks or corrosion.

Section 4

Mechanical / Operation Test

Switch Operation

- a) Delete as necessary.
 b) Delete as necessary.
 c) Delete as necessary.
 d) Delete as necessary.
 e) Confirm safety gear mechanism has been subjected to factory test (Test label present) and will function correctly when tripped.
 f) All electrical safety devices function correctly.
 g) Confirm stairlift is capable of supporting maximum rated load + 25%.

Component functioning

- h) Record the stopping distance (must not exceed 20mm).
 i) Check the handwinding operation.
 j) Confirm the tested label is present on the overspeed governor assembly.
 k) State option fitted.
 l) Record footrest heights.

Section 5

Confirmation

The stairlift user must be fully instructed on the use of the stairlift including the emergency handwinding procedures. All operating instructions should be handed over to the user on completion.

Section 6

Declaration

This section must be completed in full using the distributor's address and signed.



On completion of the final test and examination and completion of the test certificate affix the warning labels to the carriage assembly referring to the installation manual (See page 32). This is important to ensure compliance with CE directives.



D Prüf- und Kontrollmethoden

Certificate of Test and Examination after Installation of 320 Model Stairlift to Ensure Compliance with CE Directives:

Machinery Directive (98/37/EEC) Low Voltage Directive SI (94/3260), EMC Directive SI (92/2372).

Name and address of user: Tel:

1. DESCRIPTION

- a) Manufacturer: *Stannah Stairlifts Ltd*
- b) Stairlift Reference number: Chair batch No. Carriage batch No.
- c) Safe working load: ≤ 42 degrees = 160kg (353lbs) ≤ 49 degrees = 135 kg (297lbs) ≤ 52 degrees = 120kg (266lbs)
- d) Rated Speed: *0.1 m/s*
- e) Motor tested on assembly YES / NO
- f) Control actuator type: *Constant pressure controls*
- g) Model Type: 300
- h) Type of Motor: DC
- i) Motor protection (type): *Electronic*
- j) Type of drive: *Rack and Pinion*

2. ELECTRICAL TESTS

- a) Electrical supply voltage at time of test: V AC
- b) Battery voltage: V DC
- c) Stall current: Amps
- d) Tripping Time: Seconds
- e) Control voltage: *24V DC*
- f) Mains fuse rating: Amps
- g) Polarity check : L-N = L-E = N-E =
- h) 0-volt rail connected and continuity tested.... YES / NO
- i) Confirm battery polarity check: + ve - ve
- j) AC Supply frequency: Hz
- k) Phase: *Single*
- l) Motor reversal delay: Seconds
- m) Motor operation with rated load:

	Running current : Amps	Running speed : RPM or m/s
UP		
DOWN		

3. BATTERY CHECKS

- a) Battery charge voltage: V DC
- b) Confirm battery enclosure is vented: YES / NO
- c) Confirm battery is securely fitted: YES / NO
- d) Confirm batteries are fully charged: YES / NO
- e) Confirm no leak when battery is fitted: YES / NO
- f) Confirm off charge indicator is functional: YES/NO

4. MECHANICAL / OPERATION TEST SWITCH OPERATION

- a) Confirm all on/off stop switches operate correctly YES / NO
- b) Confirm all control limits operate correctly: upper YES / NO lower YES / NO
- c) Confirm final limits operate correctly: upper YES / NO lower YES / NO
- d) Confirm all sensitive edges/surfaces operate correctly YES / NO
- e) Confirm safety gear switch mechanism operates correctly YES / NO
- f) Confirm that all interlock switches operate correctly* YES / NO
- g) Tests to verify the function of the Overspeed governor and safety gear
- h) Undergo without failure a series of static load tests to check the forces imposed by the maximum working load

COMPONENT FUNCTIONING

- i) State the stopping distance of the carriage with rated load upon application of the brake: Up.....mm Down.....mm
- j) Confirm hand winding operates correctly YES / NO
- k) Confirm overspeed governor has been subjected to factory test for correct tripping speed: YES / NO
- l) If alarm is fitted, confirm mode of operation and that the system operates correctly: YES / NO / NA
- m) State distance of footrest above floor level: Upper.....mm Lower.....mm Intermediate.....mm

5. CONFIRMATION

Confirm operating instructions have been handed to the user: YES / NO

6. DECLARATION

7. We certify that on this stairlift was thoroughly examined and found to be free from obvious defects and that the foregoing is a correct report of the results.

Signed: Position/Qualifications:

Address: Date:

D

Einleitung

Dieser Arbeitsablauf dient zur Anleitung bei der Inbetriebnahme eines Treppenlifts und beim Ausfüllen eines Prüf- und Kontrollzertifikats nach Montage des Treppenlifts.

Abschnitt 1

Beschreibung

- b) Details eintragen:
- Die Vertrags- oder Bestell-Nummer, z.B.: 99390
 - Die Stuhl-Serien-Nr.
 - Die Fahrgestell-Serien-Nr.
- e) Überprüfen Sie, ob das Motorkontrolletikett auf dem Motor vorhanden ist.

Abschnitt 2

Elektrische Prüfungen

- a) An der Stromzufuhr des Ladegeräts, messen Sie die Wechselstromversorgung an den spannungsführenden und neutralen Anschlüssen.
- b) Messen Sie die Batteriespannung.
- c) Messen Sie die Stromaufnahme vom Motor bei blockiertem Motor.
- d) Elektronische Auslösezeit (max. 3 Sekunden).
- f) Sicherungen (max. 2 A).
- g) Überprüfen Sie die Polarität an der Stichleitung oder der Stromversorgung.
- h) Führen Sie eine Durchgangsprüfung aus, um sicherzustellen, dass der Nulleiter mechanisch und elektrisch an der Schiene angeschlossen ist.
- i) Überprüfen Sie die Polarität der Batterieanschlüsse.
- j) Tragen Sie die Wechselstromfrequenz (Hz) für das entsprechende Land ein.
- k) Motorumkehrverzögerung (min. 3 Sekunden).
- m) Messen Sie die Stromaufnahme vom Motor bei Betrieb in beide Richtungen.

Abschnitt 3

Batterieprüfungen

- a) Messen Sie die Batterieladespannung.
- b) Entsprechend durchstreichen.
- c) Entsprechend durchstreichen.
- d) Überprüfen Sie den Zustand der Batterieaufladung nach dem 4-Volt-Prinzip.
- e) Sichtprüfung auf Leck oder Korrosion.

- j) Prüfen Sie, ob das Prüfetikett am Drehzahlwächter vorhanden ist.
- k) Notieren Sie den Einbau der Optionen.
- l) Protokollieren Sie die Fußstützhöhen.

Abschnitt 5

Bestätigung

Der Benutzer des Treppenlifts ist über die Verwendung des Treppenlifts vollständig zu informieren. Dies schließt die Handkurbelbedienung für Notfälle ein. Bei Fertigstellung ist dem Benutzer die komplette Bedienungsanleitung auszuhändigen.

Abschnitt 4

Mechanik- / Betriebsprüfung Schaltbetrieb

- a) Entsprechend durchstreichen.
- b) Entsprechend durchstreichen.
- c) Entsprechend durchstreichen.
- d) Entsprechend durchstreichen.
- e) Bestätigen, dass der Sicherheitsantrieb im Werk getestet wurde (Testschild ist angebracht) und richtig beim Auslösen funktioniert.
- f) Alle elektrischen Sicherheitseinrichtungen funktionieren richtig.
- g) Bestätigen, dass der Treppenlift die maximale Nennlast + 25 % handhaben kann.
- Bauteilfunktion**
- h) Protokollieren Sie den Bremsabstand (darf 20 mm nicht überschreiten).
- i) Überprüfen Sie den Handkurbelbetrieb.

Abschnitt 6

Erklärung

Dieser Abschnitt ist vollständig auszufüllen und mit der Adresse und Unterschrift des Händlers zu versehen.



Nach Vollendung der Abschlußkontrolle und -prüfung sowie nach dem Ausfüllen des Prüfzertifikats versehen Sie das Fahrgestell laut Montagehandbuch mit den Warnetiketten (Siehe Seite 32). Dies ist wichtig, um die Erfüllung der EG-Vorschriften zu gewährleisten.

Certificate of Test and Examination after Installation of 320 Model Stairlift to Ensure

Compliance with CE Directives:

Machinery Directive (98/37/EEC) Low Voltage Directive SI (94/3260), EMC Directive SI (92/2372).

Name and address of user: Tel:

1. DESCRIPTION

- a) Manufacturer: *Stannah Stairlifts Ltd*
- b) Stairlift Reference number: Chair batch No. Carriage batch No.
- c) Safe working load: ≤ 42 degrees = 160kg (353lbs) ≤ 49 degrees = 135 kg (297lbs) ≤ 52 degrees = 120kg (266lbs)
- d) Rated Speed: *0.1 m/s*
- e) Motor tested on assembly: YES / NO
- f) Control actuator type: *Constant pressure controls*
- g) Model Type: *300*
- h) Type of Motor: *DC*
- i) Motor protection (type): *Electronic*
- j) Type of drive: *Rack and Pinion*

2. ELECTRICAL TESTS

- a) Electrical supply voltage at time of test: V AC
- b) Battery voltage: V DC
- c) Stall current: Amps
- d) Tripping Time: Seconds
- e) Control voltage: *24V DC*
- f) Mains fuse rating: Amps
- g) Polarity check : L-N = L-E = N-E =
- h) 0-volt rail connected and continuity tested.... YES / NO
- i) Confirm battery polarity check: + ve - ve
- j) AC Supply frequency: Hz
- k) Phase: *Single*
- l) Motor reversal delay: Seconds
- m) Motor operation with rated load:

	Running current : Amps	Running speed : RPM or m/s
UP		
DOWN		

3. BATTERY CHECKS

- a) Battery charge voltage: V DC
- b) Confirm battery enclosure is vented: YES / NO
- c) Confirm battery is securely fitted: YES / NO
- d) Confirm batteries are fully charged: YES / NO
- e) Confirm no leak when battery is fitted: YES / NO
- f) Confirm off charge indicator is functional: YES/NO

4. MECHANICAL / OPERATION TEST SWITCH OPERATION

- a) Confirm all on/off stop switches operate correctly YES / NO
- b) Confirm all control limits operate correctly: upper YES / NO lower YES / NO
- c) Confirm final limits operate correctly: upper YES / NO lower YES / NO
- d) Confirm all sensitive edges/surfaces operate correctly YES / NO
- e) Confirm safety gear switch mechanism operates correctly YES / NO
- f) Confirm that all interlock switches operate correctly* YES / NO
- g) Tests to verify the function of the Overspeed governor and safety gear
- h) Undergo without failure a series of static load tests to check the forces imposed by the maximum working load

COMPONENT FUNCTIONING

- i) State the stopping distance of the carriage with rated load upon application of the brake: Up.....mm Down.....mm
- j) Confirm hand winding operates correctly YES / NO
- k) Confirm overspeed governor has been subjected to factory test for correct tripping speed: YES / NO
- l) If alarm is fitted, confirm mode of operation and that the system operates correctly: YES / NO / NA
- m) State distance of footrest above floor level: Upper.....mm Lower.....mm Intermediate.....mm

5. CONFIRMATION

Confirm operating instructions have been handed to the user: YES / NO

6. DECLARATION

7. We certify that onthis stairlift was thoroughly examined and found to be free from obvious defects and that the foregoing is a correct report of the results.

Signed: Position/Qualifications:.....

Address: Date:

Introducción

Este método de trabajo se usa como guía en la puesta en funcionamiento de una silla elevadora y al rellenar el Certificado de Prueba y Examen una vez instalada la silla.

Sección 1

Descripción

b) Indicar los detalles:

- El contrato o número de referencia del pedido: ej. 99390
 - Número de serie de la silla.
 - Número de serie del carro.
- e) Comprobar que la etiqueta de prueba del motor esté presente en el motor.

Sección 2

Pruebas eléctricas

- a) Medir la acometida de CA en las terminales de línea y neutras en la acometida del cargador.
- b) Medir la tensión de la batería.
- c) Medir el consumo de corriente desde el motor durante la instalación.
- d) Tiempo de parada electrónica (Máximo 3 segundos).
- f) Potencia del fusible (Máx 2 Amps).
- g) Revisar la polaridad en el circuito de la general o la acometida de la general.
- h) Realice una prueba continua para asegurarse de el cable de 0 voltios esté mecánica y eléctricamente conectado al riel.
- i) Revisar la polaridad de las conexiones de la batería.
- j) Indicar la frecuencia de acometida CA (Hz) para el país correspondiente.
- k) Demora de inversa del motor (Mín 3 segundos).
- m) Medir el consumo de corriente desde el motor durante la operación en ambas direcciones.

Sección 3

Pruebas de la batería

- a) Medir la tensión de carga de la batería.
- b) Tachar según proceda.
- c) Tachar según proceda.
- d) Probar la condición de carga de la batería siguiendo el principio de caída de cuatro voltios.
- e) Revisar visualmente cualquier fuga o corrosión.

Sección 4

Prueba mecánica/operación

Operación de conexión

- a) Tachar según proceda.
- b) Tachar según proceda.
- c) Tachar según proceda.
- d) Tachar según proceda.
- e) Confirmar que el mecanismo del equipamiento de seguridad ha sido sometido a la prueba en la fábrica (Etiqueta de prueba presente) y que funciona correctamente al ser disparado.
- f) Todos los dispositivos eléctricos de seguridad funcionan correctamente;
- g) Confirmar que el montaescaletas es capaz de soportar la carga nominal máxima + 25%.
- Componente en funcionamiento**
- h) Registrar la distancia de parada (no debe exceder 20mm).

- i) Revisar la operación de torno a mano.
- j) Confirmar que la etiqueta de prueba está presente en la unidad del gobernador de exceso de velocidad.
- k) Indicar la opción instalada.
- l) Registrar las alturas del reposapiés.

Sección 5

Confirmación

El usuario de la silla elevadora debe estar totalmente instruido con el uso de esta silla, incluidos los procedimientos de torno manual de emergencia. Se deben entregar todas las instrucciones de operación al usuario al terminar.

Sección 6

Declaración

Esta sección se debe rellenar totalmente con el domicilio y firma del distribuidor.

⚠ Una vez realizada la última prueba y examen, y conclusión del certificado de prueba se deberán poner en el carro las etiquetas de advertencia consultando el manual de instalación (Ver página 32). Esto es importante para cumplir con las directrices de la UE.

F Méthodes d'essai et d'inspection

Certificate of Test and Examination after Installation of 320 Model Stairlift to Ensure Compliance with CE Directives:

Machinery Directive (98/37/EEC) Low Voltage Directive SI (94/3260), EMC Directive SI (92/2372).

Name and address of user: Tel:

1. DESCRIPTION

- a) Manufacturer: *Stannah Stairlifts Ltd*
- b) Stairlift Reference number: Chair batch No. Carriage batch No.
- c) Safe working load: ≤ 42 degrees = 160kg (353lbs) ≤ 49 degrees = 135 kg (297lbs) ≤ 52 degrees = 120kg (266lbs)
- d) Rated Speed: *0.1 m/s*
- e) Motor tested on assembly YES / NO
- f) Control actuator type: *Constant pressure controls*
- g) Model Type: *300*
- h) Type of Motor: *DC*
- i) Motor protection (type): *Electronic*
- j) Type of drive: *Rack and Pinion*

2. ELECTRICAL TESTS

- a) Electrical supply voltage at time of test: V AC
- b) Battery voltage: V DC
- c) Stall current: Amps
- d) Tripping Time: Seconds
- e) Control voltage: *24V DC*
- f) Mains fuse rating: Amps
- g) Confirm battery polarity check: + ve - ve
- h) 0-volt rail connected and continuity tested: YES / NO
- i) Confirm battery polarity check: + ve - ve
- j) AC Supply frequency: Hz
- k) Phase: *Single*
- l) Motor reversal delay: Seconds
- m) Motor operation with rated load:

	Running current : Amps	Running speed : RPM or m/s
UP		
DOWN		

3. BATTERY CHECKS

- a) Battery charge voltage: V DC
- b) Confirm battery enclosure is vented: YES / NO
- c) Confirm battery is securely fitted: YES / NO
- d) Confirm batteries are fully charged: YES / NO
- e) Confirm no leak when battery is fitted: YES / NO
- f) Confirm off charge indicator is functional: YES/NO

4. MECHANICAL / OPERATION TEST SWITCH OPERATION

- a) Confirm all on/off stop switches operate correctly YES / NO
- b) Confirm all control limits operate correctly: upper YES / NO lower YES / NO
- c) Confirm final limits operate correctly: upper YES / NO lower YES / NO
- d) Confirm all sensitive edges/surfaces operate correctly YES / NO
- e) Confirm safety gear switch mechanism operates correctly YES / NO
- f) Confirm that all interlock switches operate correctly* YES / NO
- g) Tests to verify the function of the Overspeed governor and safety gear
- h) Undergo without failure a series of static load tests to check the forces imposed by the maximum working load

COMPONENT FUNCTIONING

- i) State the stopping distance of the carriage with rated load upon application of the brake: Up.....mm Down.....mm
- j) Confirm hand winding operates correctly YES / NO
- k) Confirm overspeed governor has been subjected to factory test for correct tripping speed: YES / NO
- l) If alarm is fitted, confirm mode of operation and that the system operates correctly: YES / NO / NA
- m) State distance of footrest above floor level: Upper.....mm Lower.....mm Intermediate.....mm

5. CONFIRMATION

Confirm operating instructions have been handed to the user: YES / NO

6. DECLARATION

7. We certify that on this stairlift was thoroughly examined and found to be free from obvious defects and that the foregoing is a correct report of the results.

Signed: Position/Qualifications:

Address: Date:

F

Introduction

Cette méthode de travail est utilisée à titre indicatif lors de la mise en service d'une chaise-ascenseur et lorsque l'on remplit le certificat d'essai et d'examen une fois que la chaise-ascenseur est installée.

Section 1

Description

- b) Entrer les détails suivants :

- Le numéro de référence du contrat ou de la commande, par ex. 99390.
 - Le numéro de série de la chaise.
 - Le numéro de série du chariot.
- e) Vérifier si l'étiquette 'moteur essayé' est présente sur le moteur.

Section 2

Essais électriques

- a) Mesurer l'alimentation c.a. entre la borne sous tension et la borne neutre à l'entrée d'alimentation du chargeur.
- b) Mesurer la tension de la batterie.
- c) Mesurer l'appel de courant du moteur lors du calage.
- d) Temps de déclenchement électronique (Maximum 3 secondes).
- f) Capacité du fusible (2 A max.)
- g) Vérifier la polarité à la prise de courant ou l'alimentation secteur d'arrivée.
- h) Effectuer un test de continuité pour vérifiez que le câble 0 V est bien connecté mécaniquement et électriquement au rail.
- i) Vérifier la polarité des connexions de la batterie.
- j) Entrer la fréquence de l'alimentation secteur c.a. (Hz) pour le pays approprié.
- k) Temporisation d'inversion du moteur (3 secondes min.)
- m) Mesurer l'appel de courant du moteur lors de la marche dans les deux sens.

Section 3

Essais de la batterie

- a) Mesurer la tension de charge de la batterie.
- b) Supprimer s'il y a lieu.
- c) Supprimer s'il y a lieu.
- d) Tester l'état de charge de la batterie en utilisant le principe de chute de quatre volts.
- e) Vérifier par un examen visuel s'il n'y a pas de fuites ni de corrosion.

- j) Confirmer que l'étiquette d'essai effectué est présente sur l'ensemble régulateur de vitesse.
- k) Indiquer l'option montée.
- l) Enregistrer les hauteurs du repose-pieds.

Section 5

Confirmation

L'utilisateur de la chaise-ascenseur doit recevoir des instructions complètes sur l'utilisation de la chaise-ascenseur, y compris sur les méthodes d'urgence de déplacement manuel. Toutes les instructions d'utilisation doivent être remises à l'utilisateur une fois l'installation terminée.

Section 4

Essai mécanique / de fonctionnement

Actionnement des commutateurs

- a) Supprimer s'il y a lieu.
- b) Supprimer s'il y a lieu.
- c) Supprimer s'il y a lieu.
- d) Supprimer s'il y a lieu.
- e) Vérifier que le mécanisme de sécurité a été soumis à l'essai d'usine (étiquette d'essai présente) et fonctionnera correctement s'il est déclenché.
- f) Vérifier le fonctionnement de tous les dispositifs de sécurité électriques.
- g) Vérifier que le monte-escaliers peut supporter la charge nominale maximum + 25%.
- Fonctionnement des éléments**
- h) Enregistrer la distance d'arrêt (elle ne doit pas dépasser 20 mm).
- i) Vérifier le fonctionnement du déplacement manuel.

Section 6

Déclaration

Il faut remplir complètement cette section en utilisant l'adresse du distributeur et il faut la signer.



Une fois l'essai et l'examen final terminés et le certificat d'essai rempli, apposer les étiquettes d'avertissement sur l'ensemble chariot en se référant au manuel d'installation (voir la page 32). Cela est important pour assurer la conformité aux directives de la CE.

Certificate of Test and Examination after Installation of 320 Model Stairlift to Ensure Compliance with CE Directives:

Machinery Directive (98/37/EEC) Low Voltage Directive SI (94/3260), EMC Directive SI (92/2372).

Name and address of user: Tel:

1. DESCRIPTION

- a) Manufacturer: *Stannah Stairlifts Ltd*
- b) Stairlift Reference number: Chair batch No. Carriage batch No.
- c) Safe working load: ≤ 42 degrees = 160kg (353lbs) ≤ 49 degrees = 135 kg (297lbs) ≤ 52 degrees = 120kg (266lbs)

- d) Rated Speed: *0.1 m/s*
- e) Motor tested on assembly *YES / NO*
- f) Control actuator type: *Constant pressure controls*
- g) Model Type: *300*
- h) Type of Motor: *DC*
- i) Motor protection (type): *Electronic*
- j) Type of drive: *Rack and Pinion*

2. ELECTRICAL TESTS

- a) Electrical supply voltage at time of test: V AC
- b) Battery voltage: V DC
- c) Stall current: Amps
- d) Tripping Time: Seconds
- e) Control voltage: *24V DC*
- f) Mains fuse rating: Amps
- g) Polarity check : L-N = L-E = N-E =
- h) 0-volt rail connected and continuity tested.... *YES / NO*
- i) Confirm battery polarity check: + ve - ve
- j) AC Supply frequency: Hz
- k) Phase: *Single*
- l) Motor reversal delay: Seconds
- m) Motor operation with rated load:

	Running current : Amps	Running speed : RPM or m/s
UP		
DOWN		

3. BATTERY CHECKS

- a) Battery charge voltage: V DC
- b) Confirm battery enclosure is vented: *YES / NO*
- c) Confirm battery is securely fitted: *YES / NO*
- d) Confirm batteries are fully charged: *YES / NO*
- e) Confirm no leak when battery is fitted: *YES / NO*
- f) Confirm off charge indicator is functional: *YES/NO*

4. MECHANICAL / OPERATION TEST SWITCH OPERATION

- a) Confirm all on/off stop switches operate correctly *YES / NO*
- b) Confirm all control limits operate correctly: upper *YES / NO* lower *YES / NO*
- c) Confirm final limits operate correctly: upper *YES / NO* lower *YES / NO*
- d) Confirm all sensitive edges/surfaces operate correctly *YES / NO*
- e) Confirm safety gear switch mechanism operates correctly *YES / NO*
- f) Confirm that all interlock switches operate correctly* *YES / NO*
- g) Tests to verify the function of the Overspeed governor and safety gear
- h) Undergo without failure a series of static load tests to check the forces imposed by the maximum working load

COMPONENT FUNCTIONING

- i) State the stopping distance of the carriage with rated load upon application of the brake: Up.....mm Down.....mm
- j) Confirm hand winding operates correctly *YES / NO*
- k) Confirm overspeed governor has been subjected to factory test for correct tripping speed: *YES / NO*
- l) If alarm is fitted, confirm mode of operation and that the system operates correctly: *YES / NO / NA*
- m) State distance of footrest above floor level: Upper.....mm Lower.....mm Intermediate.....mm

5. CONFIRMATION

Confirm operating instructions have been handed to the user: *YES / NO*

6. DECLARATION

7. We certify that onthis stairlift was thoroughly examined and found to be free from obvious defects and that the foregoing is a correct report of the results.

Signed: Position/Qualifications:.....

Address: Date:

I

Introduzione

Questa metodologia è destinata ad agevolare l'operazione di messa in opera del servoscala e la compilazione del Certificato di collaudo e d'ispezione ad installazione ultimata.

Capitolo 1

Descrizione

b) Inserire i seguenti dati:

- Numero del contratto o di riferimento ordine, ad es. 99390
 - Numero di matricola della sedia.
 - Numero di matricola del carrello.
- e) Verificare che la targhetta collaudo motore sia presente sul motore.

Capitolo 2

Prove elettriche

- a) Misurare l'alimentazione a c.a. sui morsetti fase e neutro in corrispondenza dell'ingresso alimentazione caricabatterie.
- b) Misurare la tensione della batteria.
- c) Misurare la corrente assorbita dal motore durante l'arresto dello stesso per sovraccarico.
- d) Tempo intervento dispositivo elettronico (Massimo 3 secondi).
- f) Capacità fusibile (Max 2 Ampere).
- g) Controllare la polarità in corrispondenza della derivazione o all'alimentazione di rete assorbita.
- h) Effettuare un test di continuità in modo tale che il filo da 0 volt sia collegato meccanicamente ed elettricamente alla rotaia.
- i) Controllare la polarità dei collegamenti della batteria.
- j) Digitare la frequenza di alimentazione di rete c.a. (Hz) per il paese a cui è destinato il servoscala.
- k) Ritardo inversione senso di rotazione motore (Min 3 secondi).
- m) Misurare la corrente assorbita dal motore durante l'operazione in entrambi i sensi.

Capitolo 3

Prove della batteria

- a) Misurare la tensione di carica della batteria.
- b) Cancellare se necessario.
- c) Cancellare se necessario.
- d) Verificare la condizione di carica della batteria adottando il principio di calo di quattro volt.
- e) Controllare a vista l'eventuale presenza di perdite o di corrosione.

Capitolo 4

Prova meccanica / operativa Funzionamento dell'interruttore

- a) Cancellare se necessario.
- b) Cancellare se necessario.
- c) Cancellare se necessario.
- d) Cancellare se necessario.
- e) Conferma che il meccanismo del dispositivo di sicurezza è stato sottoposto alla prova in fabbrica (presenza della relativa etichetta) e che funzionerà correttamente in caso di apertura spuria.
- f) tutti i dispositivi elettrici di sicurezza devono funzionare correttamente;
- g) Conferma che il montascale è in grado di sostenere il peso nominale massimo di + 25%.
- Funzionamento dei componenti**
- h) Annotare la distanza di arresto (non deve superare i 20 mm).
- i) Verificare il funzionamento dell'azionamento manuale.
- j) Confermare che la targhetta esecuzione collaudo sia presente sul regolatore di velocità.
- k) Precisare l'optional a corredo.
- l) Annotare le altezze dei poggiatesta

Capitolo 5

Conferma

L'utente del servoscala deve essere debitamente informato su tutte le istruzioni per l'uso del servoscala, comprese le procedure di azionamento manuale. Tutte le istruzioni per l'uso devono essere consegnate all'utente al termine dell'installazione.

Capitolo 6

Dichiarazione

Il presente capitolo deve essere completato in tutte le sue parti, timbrato e firmato dal rivenditore.

⚠ **Al termine del collaudo finale e della presa in esame e della compilazione del certificato di collaudo, apporre le targhette di avvertimento sul gruppo carrello con riferimenti al manuale d'installazione (Vedi pagina 32). La loro presenza è indispensabile ai fini della conformità alle direttive CE.**



GB

- Push the OSG tool into slot in the side of the carriage.
- Push bar fully down to activate OSG lever.
- Run stairlift down while holding lever down until the OSG switch cuts out stairlift. This should happen without the safety gear touching and marking the rail.
- This test checks the integrity of all components within the mechanism as well as the safety switch.
- To reset the stairlift, remove the tool and hand-wind the stairlift up until power is restored.
- Then drive the stairlift up about 500mm to completely reset the OSG.

D

- Schieben Sie das OSG-Werkzeug in den Schlitz an der Seite des Schlittens.
- Drücken Sie den Riegel vollständig nach unten, um den OSG-Hebel zu aktivieren.
- Fahren Sie den Treppenlift nach unten und halten Sie dabei den Hebel gedrückt, bis der OSG-Schalter den Treppenlift ausschaltet. Dies sollte der Fall sein, ohne dass das Sicherheitsrad die Schiene berührt und dort Spuren hinterlässt.
- Mit diesem Test wird die Unversehrtheit aller Bauteile des Mechanismus sowie der Sicherheitsschalter geprüft.
- Entfernen Sie, um den Treppenlift zurückzusetzen, das Werkzeug und bewegen Sie ihn manuell nach oben, bis wieder Kraft anliegt.
- Fahren Sie den Treppenlift dann ca. 500 mm nach oben, um die OSG-Einheit vollständig zurückzusetzen.

E

- Meter la herramienta OSG en la ranura del lado del soporte.
- Bajar la barra totalmente para activar la palanca OSG.
- Poner en marcha la silla elevadora manteniendo la palanca bajada hasta que el interruptor OSG desconecte la silla elevadora. Esto debería producirse sin que el engranaje de seguridad toque o marque el riel.
- Esta prueba comprueba la integridad de todos los componentes dentro del mecanismo y del interruptor de seguridad.
- Para reajustar la silla elevadora, quitar la herramienta y dar cuerda a la silla elevadora hasta que se vuelva a conectar la corriente.
- A continuación, subir la silla elevadora hasta aproximadamente 500 mm para reajustar totalmente el OSG.

F

- Poussez l'outil OSG dans la fente latérale du chariot.
- Abaissez totalement la barre pour actionner le levier OSG.
- Descendez la chaise-ascenseur pendant que vous appuyez sur le levier jusqu'à ce que l'interrupteur OSG coupe la chaise-ascenseur. Ceci doit se produire dans que l'engrenage de sécurité touche et marque le rail.
- Cet essai permet de contrôler l'intégrité de tous les composants du mécanisme de même que l'interrupteur de sécurité.
- Pour réinitialiser la chaise-ascenseur, retirez l'outil et remontez à la main la chaise-ascenseur jusqu'à ce que le courant soit rétabli.
- Remontez ensuite de 500 mm environ la chaise-ascenseur pour réinitialiser complètement l'OSG.

I

- Spingere l'utensile OSG nella scanalatura al lato del carrello.
- Spingere la barra completamente verso il basso per attivare la leva OSG.
- Far scendere il montascale tenendo allo stesso tempo la leva abbassata fino a quando l'interruttore OSG scollega il montascale. Ciò dovrebbe avvenire senza che il meccanismo di sicurezza tocchi e marchi la rotaia.
- Questo test controlla sia l'integrità di tutti i componenti all'interno del meccanismo che l'interruttore di sicurezza.
- Per resettare il montascale, rimuovere l'utensile e riavvolgere il montascale verso l'alto fino a quando viene ripristinata l'alimentazione.
- Far procedere quindi il montascale di 500 mm circa verso l'alto per riarmare completamente l'OSG.

Jap

- OSG ツールをキャリッジの内部のスロットに押し込みます。
- バーを完全に押し下げて、OSG レバーを有効にします。
- 階段リフトをレバーを保持しながら、OSG スイッチが階段リフトのスイッチを切るまで走行させます。これは、安全ギアがレールに触れていなかったりマークされていない場合には発生しません。
- このテストでは、メカニズム内のすべての機構の統合性ととも、安全スイッチについても点検します。
- 階段リフトをリセットして、工具と手回しハンドルを外して、充電が終了するまで階段リフトを上上げておきます。
- 次に、階段リフトを約 500 mm 上に上げて、OSG を完全にリセットします。

D Prüf- und Kontrollmethoden - Übergeschwindigkeitsregler (OSG)

E Métodos de prueba e inspección - regulador de sobrevelocidad

F Méthodes d'essai et d'inspection - Régulateur de survitesse

I Metodologia di collaudo ed ispezione - Limitatore di velocità

Jap 試験と検査方法 - オーバースピード調整器

D Vorführung und Übergabe

E Demostración y entrega

GB

- Demonstration.
- Explanation.
- User safety.
- User booklet.
- Paperwork completion.

1. Ask user to stand clear of the stairlift making sure that they have a clear view of the lift.
2. Demonstrate the operation of seat and footrest; advise the user to stand clear of the footrest to avoid the footrest coming into contact with the users legs.
3. Explain the L.E.D functions on the chair clearly.
4. Explain the operations and positions of all the on/off switches. Explain that the rocker switch should always be turned off before getting in/out of the chair.
5. Explain the operation and position of the directional controls on the chair.
6. Explain that if constant pressure is released from directional controls the lift will stop, and there is approximately a three second delay before the stairlift will restart.
7. Explain the swivel function (manual or powered, if fitted) and also that the lift will stop automatically at the top and bottom of the rail.
8. Ask the user to sit comfortably on the seat and explain the use of the seatbelt (the seatbelt should always be used).
9. Ask the user to operate the stairlift to the top of the stairs. Go up first so as not to block your own access.
10. Ensure that a swivel operation is carried out, and the customer alights from the lift, this will ensure that your footrest height is correct. Ensure user has turned off chair arm rocker switch.
11. Ask the user to complete a downward journey.
12. If the stairlift has a hinge then this option will have to be fully explained at this point, explain all controls, interlocks, safety features, and general operation.
13. Once user is clear on the operation of the lift show the operation and position of all safety edges.
14. Ensure that all of your instructions have been clearly understood.
15. Invite the user to sit down comfortably while you explain the user manual. Ensure that the Service/Distributor details are pointed out.
16. Give the user the top copy of the test sheet, and ask him/her to read and sign the handover sheet. Explain that the handover sheet is also a receipt for any payment collected.

D

- Vorführung.
- Erklärung.
- Benutzersicherheit.
- Benutzerhandbuch
- Ausfüllen der Unterlagen.

1. Bitten Sie den Benutzer, sich etwas abseits neben den Treppenlift zu stellen, um einen guten Blick auf den Lift zu haben.
2. Demonstrieren Sie die Handhabung des Sitzes und der Fußstütze. Weisen Sie den Benutzer darauf hin, sich etwas abseits der Fußstütze zu stellen, damit die Fußstütze nicht mit den Beinen des Benutzers in Kontakt gelangt.
3. Erklären Sie die Funktionen der Leuchtdioden am Stuhl genau.
4. Erklären Sie die Vorgänge und die Positionen aller Ein-/Aus-Schalter. Weisen Sie darauf hin, daß der Wippschalter vor dem Ein- oder Aussteigen des Stuhls immer ausgeschaltet sein muß.
5. Erläutern Sie die Bedienung und Position der Direktionssteuerungen auf dem Stuhl.
6. Erklären Sie, daß der Lift hält, wenn durch die Richtungssteuerungen ein dauerhafter Druck ausgeübt wird. Es dauert ca. 3 Sekunden, bis sich der Treppenlift wieder in Bewegung setzt.
7. Erklären Sie die Schwenkfunktion (manuell oder strombetrieben, falls eingebaut) sowie daß der Lift automatisch oben oder unten an der Schiene stoppt.
8. Bitten Sie den Benutzer, sich bequem auf den Sitz zu setzen, und erläutern Sie die Handhabung des Sicherheitsgurtes (der Sicherheitsgurt sollte immer angelegt werden).
9. Bitten Sie den Benutzer, den Treppenlift nach oben fahren zu lassen. Gehen Sie zuerst selbst hinauf, um sich nicht den Zugang zu blockieren.
10. Achten Sie darauf, daß der Schwenkvorgang durchgeführt wird und der Kunde aus dem Lift aussteigt. Dadurch wird gewährleistet, daß Ihre Fußstütze die richtige Höhe aufweist. Achten Sie darauf, daß der Benutzer den Wippschalter am Stuhlarm ausgeschaltet hat.
11. Bitten Sie den Benutzer, nun nach unten zu fahren.
12. Falls der Treppenlift ein Gelenk aufweist, so muß diese Option nun ausführlich erläutert werden. Erklären Sie alle Steuerungen, Verriegelungen, Sicherheitselemente sowie die allgemeine Bedienung.
13. Wenn der Benutzer ausführlich über die Bedienung des Lifts aufgeklärt wurde, demonstrieren Sie die Handhabung und Position aller Sicherheitskanten.
14. Vergewissern Sie sich, daß all Ihre Ausführungen genau verstanden wurden.
15. Laden Sie den Benutzer ein, sich bequem hinzusetzen, während Sie das Benutzerhandbuch durchgehen. Achten Sie darauf, alle Service-/Händlerdetails zu erläutern.
16. Überreichen Sie dem Benutzer das Original des Prüfblattes und bitten Sie ihn/sie, das Übergabeblatt durchzulesen und zu unterschreiben. Weisen Sie den Benutzer darauf hin, daß das Übergabeblatt auch als Quittung für erhaltene Zahlungen gilt.

E

- Demostración.
- Explicación.
- Seguridad del usuario.
- Libro delusuario.
- Conclusión de los documentos.

1. Pedir al usuario que se aleje de la silla elevadora comprobando que tienen una buena visión del elevador.
2. Demostrar la operación del asiento y del reposapié; aconsejar al usuario que se mantenga alejado del reposapié para evitar que éste entre en contacto con las piernas del usuario.
3. Explique claramente las funciones LED de la silla.
4. Explicar las operaciones y posiciones de todos los interruptores de con/ desc. Explicar que el interruptor basculante se debe desconectar siempre antes de sentarse o levantarse de la silla.
5. Explicar la operación y posición de los controles direccionales en la silla.
6. Explicar que si se quita la presión constante de los controles direccionales, se para el elevador y tiene lugar una parada de aproximadamente tres segundos antes de que se reanude el elevador.
7. Explicar la función giratoria (manual o con corriente, si procede) y también que el elevador se parará automáticamente al principio y al final del riel.
8. Pedir al usuario que se siente cómodamente en el asiento y explicar el uso del cinturón (el cinturón se debe usar siempre).
9. Pedir al usuario que opere la silla elevadora hasta la parte superior de las escaleras. Suba Ud. primero para no bloquear su propio acceso.
10. Asegurar que se lleva a cabo la operación giratoria, y que el usuario se baja del elevador, de esta forma la altura del reposapié está correcta. Asegurar que el usuario ha apagado el interruptor basculante del brazo de la silla.
11. Pedir al usuario que complete el viaje de bajada.
12. Si la silla elevadora tiene una bisagra, esta opción se deberá explicar totalmente en este momento, explicar todos los controles, enlaces, funciones de seguridad y la operación en general.
13. Una vez que el usuario comprenda bien la operación del elevador indique la operación y posición de todos los bordes de seguridad.
14. Compruebe que todas sus instrucciones se han comprendido con claridad.
15. Invite al usuario a sentarse cómodamente mientras le explica el manual del usuario. Compruebe que le indica los detalles de Servicio/ Distribuidor.
16. Entregue al usuario la primera copia de la hoja de revisión y pídale que lo lea y firme la hoja de entrega. Explique que la hoja de entrega también es un recibo del pago recibido.

F

- **Démonstration.**
- **Explication.**
- **Sécurité de l'utilisateur.**
- **Notice de l'utilisateur.**
- **Remplissage des papiers.**

1. Demander à l'utilisateur de se tenir écarté de la chaise-ascenseur en s'assurant qu'il en a une vue bien dégagée.
2. Démontrez le fonctionnement du siège et du repose-pieds ; conseiller à l'utilisateur de se tenir écarté du repose-pieds pour éviter que celui-ci n'entre en contact avec les jambes.
3. Expliquer clairement les fonctions des LED sur le siège.
4. Expliquer les fonctions et les positions de tous les interrupteurs. Expliquer que le commutateur à bascule doit toujours être mis hors circuit avant de monter sur la chaise ou d'en descendre.
5. Expliquer le fonctionnement et la position des commandes de direction sur la chaise.
6. Expliquer que, si une pression constante est relâchée des commandes de direction, la chaise-ascenseur s'arrête et il y a une attente d'environ trois secondes avant que la chaise-ascenseur ne se remette en marche.
7. Expliquer la fonction de pivotement (manuelle ou mécanique, si montée) et aussi que la chaise-ascenseur s'arrêtera automatiquement en haut et en bas du rail.
8. Demander à l'utilisateur de s'asseoir confortablement sur le siège et expliquer la façon d'utiliser la ceinture de siège (il faut toujours utiliser la ceinture de siège).
9. Demander à l'utilisateur de faire monter la chaise-ascenseur jusqu'en haut de l'escalier. Monter l'escalier en premier afin de ne pas avoir l'accès bloqué par la chaise-ascenseur.
10. S'assurer qu'un pivotement est exécuté et que l'utilisateur descend de la chaise-ascenseur ; cela permet de vérifier que la hauteur du repose-pieds est correcte. S'assurer que l'utilisateur a mis le commutateur à bascule sur le bras de la chaise dans la position hors circuit.
11. Demander à l'utilisateur de descendre avec la chaise-ascenseur.
12. Si la chaise-ascenseur comporte une charnière, cette option doit alors être expliquée à fond ; expliquer toutes les commandes, les verrouillages, les fonctions de sécurité et le fonctionnement général.
13. Une fois que l'utilisateur comprend bien comment utiliser la chaise-ascenseur, montrer le fonctionnement et la position de tous les bords de sécurité.
14. S'assurer que toutes les instructions ont bien été comprises.
15. Inviter l'utilisateur à s'asseoir confortablement avant de lui expliquer le manuel d'utilisation. Veiller à montrer les détails de maintenance/des distributeurs.
16. Donner à l'utilisateur l'original de la feuille d'essai et lui demander de lire et de signer la feuille de mise à disposition. Expliquer que la feuille de mise à disposition est également un reçu pour tout paiement effectué.

F Démonstration et mise à disposition**I** Dimostrazione e consegna**Jap** デモと引渡し**I**

- **Dimostrazione.**
- **Spiegazione.**
- **Protezione utente.**
- **Guida all'uso.**
- **Approntamento e consegna della documentazione.**

1. Chiedere all'utilizzatore di allontanarsi dal servoscala, accertandosi però che riesca a vederla bene.
2. Dimostrare il movimento del sedile e del poggiatesta; invitare l'utilizzatore a stare lontano dal poggiatesta onde evitarne il contatto con le sue gambe.
3. Spiegare chiaramente le funzioni dei LED montati sul seggiolino.
4. Descrivere le operazioni e le posizioni di tutti gli interruttori di accensione. Spiegare che l'interruttore a bilanciere deve essere sempre disinserito prima di sedersi o alzarsi dalla sedia.
5. Descrivere l'operazione e la posizione dei comandi direzionali sulla sedia.
6. Spiegare che, qualora non si mantenga la pressione costante sui comandi direzionali, il servoscala si fermerà e si riavvierà soltanto dopo tre secondi.
7. Descrivere la funzione di rotazione (manuale o motorizzata, se prevista) e precisare che il servoscala si arresterà automaticamente all'inizio e alla fine della rotazione.
8. Chiedere all'utilizzatore di sedersi comodamente sul sedile e descrivere come allacciare la cintura di sicurezza (che va sempre allacciata).
9. Chiedere all'utilizzatore di azionare il servoscala fino alla cima della scala. Salire le scale prima del servoscala.
10. Chiedere all'utilizzatore di effettuare l'operazione di rotazione e di scendere dal servoscala al fine di garantire l'altezza corretta del poggiatesta. Verificare che l'utilizzatore abbia disinserito l'interruttore a bilanciere del bracciolo della sedia.
11. Chiedere all'utilizzatore di effettuare una discesa completa con il servoscala.
12. Se il servoscala è corredato di una cerniera, descrivere tutti i comandi, gli interblocchi, le funzioni di sicurezza e il funzionamento generale di questo accessorio optional.
13. Quando l'utilizzatore avrà capito bene le modalità di funzionamento del servoscala, dimostrare il funzionamento e la posizione di tutti i bordi di sicurezza.
14. Verificare che l'utilizzatore abbia capito perfettamente tutte le istruzioni.
15. Invitare l'utilizzatore a sedersi comodamente, poi spiegare le istruzioni riportate nel manuale d'uso. Non dimenticare di menzionare i dati del centro di assistenza tecnica e del rivenditore.
16. Consegnare all'utilizzatore la copia originale della scheda di collaudo, che l'utilizzatore dovrà leggere e firmare. Spiegare che il foglio di consegna vale anche da ricevuta di pagamento.

Jap

- **デモ.**
- **説明.**
- **ユーザの安全性.**
- **ユーザ用説明書.**
- **書類処理.**

1. ステアリフトから離れて立ち、リフトがハッキリ見えるかを確認してもらいます。
2. シートとフットレストの使い方を実演します。フットレストから足を離しておき、フットレストが 足に当たらないようにアドバンスド機能のLED機能の説明
3. キャリッジの LED の働きを明確に説明します。
4. on/off スイッチの使い方とそれぞれの位置について説明します。ロッカー スイッチを必ず切ってからチェアに出入りすることを説明します。
5. チェアの方向コントロールの使い方と位置について説明します。
6. 方向コントロールから定圧がなくなるとリフトが停止し、約 3 秒してからステアリフトが再始動することを説明します。
7. スイベルの機能について説明し（手動/動力、装備の場合）、レールの最上部と最下部でリフトが自動的に停止することも説明します。
8. シートにゆったりと座ってもらい、シートベルトの使い方を説明します。（シートベルトをいつも着用してもらいます。）
9. ステアリフトで階段最上段まで上がってもらいます。自分が最初に上がっておけば、リフトが上昇している間、歩いて上れなくなることはありません。
10. スイベルの操作が行われ、リフトから降りたことを確認します。自分のフットレストの高さが正しい高さになっているはずですが、チェアのアーム ロッカー スイッチが切れていることを確認します。
11. ステアリフトで降りてもらいます。
12. ステアリフトにヒンジが装着されている場合は、この時点でこの部分について十分に説明し、すべてのコントロール、インタロック、事故防止機能、操作全般について説明します。
13. リフトの使い方を十分理解してもらったら、すべてのセーフティ エッジの使い方と位置について説明します。
14. 説明がすべて明確に理解されたかを確認します。
15. ゆったりと座ってもらい、取扱説明書の見方を説明します。保守サービス/販売代理店について詳しく説明することを忘れないようにします。
16. テスト シートの一番上を渡し、引渡し書を読んでもらい、署名してもらいます。引渡し書は受領金の領収書でもあることを説明します。

D Werkzeug und Ausrüstung

E Herramientas y equipo

GB

Installation tools

1. 1 off 5.5 mm nutrunner.
2. 1 off 8 mm nutrunner.
3. 1 off terminal screwdriver.
4. 1 off medium pozidrive screwdriver.
5. 1 off medium flat blade screwdriver.
6. 1 off large flat blade screwdriver.
7. 1 off 3 mm T bar or Allen key.
8. 1 off 5 mm T bar or Allen key.
9. 1 off 13 mm combination spanner.
10. 1 off 10 mm combination spanner.
11. 1 off torque wrench 3/8 drive range (12 - 68 Nm) (8.8 - 50 lbf ft)
12. 1 off torque wrench 1/4 drive range (2.5 - 11.5 Nm) (1.8 - 8.5 lbf ft)
13. 1 off socket adapter ¼ - 3/8 drive.
14. 1 off ratchet wrench 3/8 drive.
15. 1 off small ratchet wrench 1/4 drive.
16. 1 off 10" extension bar.
17. 7mm Socket Bit.
18. 1 off 8 mm long series socket bit.
19. 1 off 10 mm socket bit.
20. 1 off hammer.
21. 1 pair long nose pliers.
22. 1 pair medium outside circlip pliers/universal set.
23. 1 pair side cutters.
24. 1 pair wire strippers.
25. 1 off Stanley knife (Utility Knife).
26. 1 off tap wrench.
27. 1 off M3 tap.
28. 1 off M5 tap.
29. 1 off hexagon bit set range 2.5 - 10 mm (Long Reach).
30. 1 off torx bit T25 3/8 or ¼ drive.
31. 1 off 5 mtr tape measure.
32. 1 off small spirit level.
33. 1 off 2ft approx (61cm) level with angle finder.
34. 1 off 13 mm percussion drill.
35. 1 off mains extension lead.

Special tools	Part no
1. 1 off cable stripper	620081
2. 1 off carriage link plug	4009301
3. 1 off service tool (hand controls)	3009304
4. 1 off M8x30 grub screw	501793
5. 1 off long series magnetic bit	2992266
6. 1 off digital volt meter (DVM) conforming to current IEE / BS specifications . DVM must also be capable of measuring DC current (up to 40 Amps).	N/A
7. 1 off insulation/continuity tester conforming to current IEE / BS specifications	N/A
8. 8mm Reamer	610210
9. Wago Release Pliers	610210
10. 1 off OSG activation rod	2992339

D

Montagewerkzeug

1. Ein 5,5 mm Schraubenschlüssel
2. Ein 8 mm Schraubenschlüssel
3. Ein Anschlußschraubenzieher
4. Ein mittelgroßer Kreuzschlitz-Schraubenzieher.
5. Ein mittelgroßer Schraubenzieher.
6. Ein großer Schraubenzieher.
7. Ein 3 mm Imbusschlüssel.
8. Ein 5 mm Imbusschlüssel.
9. Ein 13 mm Ringmaulschlüssel.
10. Ein 10 mm Ringmaulschlüssel.
11. Ein Drehmomentenschlüssel 3/8 Antriebsbereich (12 - 68 Nm).
12. Ein Drehmomentenschlüssel 1/4 Antriebsbereich (2,5 - 11,5 Nm).
13. Ein Steckschlüsseladapter ¼ - 3/8 Zoll.
14. Ein Spannschlüssel 3/8 Zoll.
15. Ein kleiner Spannschlüssel 1/4 Zoll.
16. Eine 10 Zoll Verlängerung.
17. 7 mm Steckschlüssel.
18. Einzelgefertigter, 8 mm langer Serienschraubendrehereinsatz.
19. Ein 10 mm Steckschlüssel.
20. Ein Hammer.
21. Eine Spitzzange.
22. 1 Paar mittlerer Außenseinsprengzangen/Universalsatz.
23. Ein Seitenschneider.
24. Eine Drahtabisolierzange.
25. Ein Teppichmesser.
26. Ein Gewindeschneider.
27. Ein M3 Gewindebohrer.
28. Ein M5 Gewindebohrer.
29. Ein Sechskant-Bohrsatz von 2,5 - 10 mm. (große Reichweite).
30. Ein Torx-Bohrmeißel T25 3/8 oder ¼ Antrieb.
31. Ein 5-Meter-Meßband.
32. Eine kleine Wasserwaage.
33. Eine ca. 61cm lange Wasserwaage mit Winkelmesser.
34. Ein 13 mm Schlagbohrer.
35. Ein Verlängerungskabel.

Spezialwerkzeug	Teile Nr.
1. Eine Kabelabisolierzange	620081
2. Ein Fahrgestellverbindungsstecker	4009301
3. Eine manuelle Steuerungen	3009304
4. Ein M8x30 Gewindestift	501793
5. Ein magnetischer Bohrkopf	2992266
6. Ein digitaler Spannungsmesser (DVM) gemäß aktueller IEE- / BS-Vorgaben . DVM muß auch Gleichstrom (bis 40 A) messen können.	N/A
7. Ein Isolationsprüfer / Durchgangsprüfgerät gemäß aktueller IEE- / BS-Vorgaben	N/A
8. 8 mm Räumlehre.	610210
9. Wago Ablösezange.	610210
10. 1 off OSG activation rod	2992339

E

Herramientas de instalación

1. 1 aprieta tuercas de 5,5 mm.
2. 1 aprieta tuercas de 8 mm.
3. 1 destornillador terminal.
4. 1 destornillador medio pozidriv.
5. 1 destornillador medio de hoja plana.
6. 1 destornillador grande de hoja plana.
7. 1 llave Allen de 3 mm con barra en T.
8. 1 llave Allen de 5 mm con barra en T.
9. 1 llave inglesa combinada de 13 mm.
10. 1 llave inglesa combinada de 10 mm.
11. 1 llave de torsión 3/8 de arrastre (12 - 68 Nm).
12. 1 llave de torsión de 1/4 de arrastre (2,5 - 11,5 Nm).
13. 1 adaptador de cubo ¼ - 3/8.
14. 1 llave de dientes 3/8.
15. 1 llave pequeña de dientes 1/4.
16. 1 barra de extensión de 10".
17. Broca de cubo de 7 mm.
18. 1 clavija de serie de 8 mm de longitud.
19. 1 broca de cubo de 10 mm.
20. 1 martillo.
21. 1 alicates de morro largo.
22. 1 par de alicates para resortes circulares exteriores medio /universal.
23. 1 par de cortadores laterales.
24. 1 par desforradores de cable.
25. 1 navaja Stanley.
26. 1 llave inglesa de rosca.
27. 1 rosca M3.
28. 1 rosca M5.
29. 1 juego de brocas hexagonales de 2,5 - 10 mm (largo alcance).
30. 1 broca torx T25 3/8 o 1/4.
31. 1 cinta métrica de 5 mts.
32. 1 nivel pequeño.
33. 1 nivel de aprox. 61ctms. con busca ángulos.
34. 1 taladro de percusión de 13 mm.
35. 1 cable de extensión.

Herramientas especiales	Nº Pieza
1. 1 desforrador de cable	620081
2. 1 enchufe conexión carro	4009301
3. 1 control manual (controles manuales)	3009304
4. 1 tornillo sin fin M8x30	501793
5. 1 portabrocas magnético	2992266
6. 1 voltímetro digital (DVM) que cumpla con las normativas actuales de IEE/BS . El DVM también debe poder medir la corriente CD (hasta 40 Amps).	N/P
7. 1 probador de aislamiento/continuidad que cumpla con las normativas actuales de IEE/BS	N/P
8. Ensanchador de 8 mm.	610210
9. Alicates de liberación Wago.	610210
10. 1 varilla de activación OSG	2992339

F

Outils d'installation

- 1 - serreuse de 5,5 mm.
- 1 - serreuse de 8 mm.
- 1 - tournevis pour bornes.
- 1 - tournevis pozidrive moyen.
- 1 - tournevis moyen à lame plate.
- 1 - grand tournevis à lame plate.
- 1 - barre en T ou clé hexagonale de 3 mm.
- 1 - barre en T ou clé hexagonale de 5 mm.
- 1 - clé universelle de 13 mm.
- 1 - clé universelle de 10 mm.
- 1 - clé dynamométrique de 3/8" à plage de serrage (12 - 68 Nm).
- 1 - clé dynamométrique de 1/4" à plage de serrage (2,5 - 11,5 Nm).
- 1 - adaptateur de douille 1/4" - 3/8".
- 1 - clé à rochet de 3/8".
- 1 - petite clé à rochet de 1/4".
- 1 - rallonge de 10".
- Raccord de 7 mm.
- 1 - embout pour vis à tête creuse de 8 mm.
- 1 - embout pour vis à tête creuse de 10 mm.
- 1 - marteau.
- 1 - pince à bec long.
- 1 jeu de pinces moyennes pour circlips extérieurs/jeu universel.
- 1 - pince à tranchant latéral.
- 1 - pince à dénuder.
- 1 - couteau Stanley.
- 1 - tourne-à-gauche.
- 1 - taraud M3.
- 1 - taraud M5.
- 1 - barre en acier hexagone de 2,5 - 10 mm (longue portée).
- 1 - torx bit T25 3/8 ou entraînement 1/4.
- 1 - mètre à ruban de 5 mètres.
- 1 - petit niveau à bulle.
- 1 - niveau de 61 cm avec indicateur d'angle.
- 1 - marteau perforateur de 13 mm.
- 1 - rallonge secteur.

Outils spéciaux

	N° de pièce
1 - pince à dénuder les câbles	620081
1 - fiche de connexion de chariot	4009301
1 - outil de maintenance (commandes manuelles)	3009304
1 - vis sans tête M8 x 30	501793
1 porte-embout magnétique long	2992266
1 - voltmètre numérique conforme aux spécifications actuelles de IEE/BS	S.O.
Ce voltmètre numérique doit également être capable de mesurer le courant continu (jusqu'à 40 A).	
1 - contrôleur d'isolement/de continuité conforme aux spécifications actuelles de IEE / BS.	S.O.
8. Alésoir de 8 mm.	
9. Pincés de dégagement Wago.	610210
10. 1 tige d'activation OSG	2992339

I

Attrezzi previsti per l'installazione

- N° 1 giradadi da 5,5 mm.
- N° 1 giradadi da 8 mm.
- N° 1 cacciavite per elettricisti.
- N° 1 cacciavite con taglio a croce medio Pozidrive.
- N° 1 cacciavite con taglio diritto medio.
- N° 1 cacciavite con taglio diritto grande.
- N° 1 chiave a T o chiave a brugola da 3 mm.
- N° 1 chiave a T o chiave a brugola da 5 mm.
- N° 1 chiave combinata da 13 mm.
- N° 1 chiave combinata da 10 mm.
- N° 1 chiave dinamometrica con attacco 3/8 (12 ÷ 68 Nm).
- N° 1 chiave dinamometrica con attacco 1/4 (2,5 ÷ 11,5 Nm).
- N° 1 riduttore per bussole con attacco 1/4 ÷ 3/8.
- N° 1 cricchetto con attacco 3/8.
- N° 1 cricchetto piccolo con attacco 1/4.
- N° 1 barra di prolunga da 10".
- Punta cava da 7 mm.
- N° 1 punta ad inserto, serie lunga, da 8 mm
- N° 1 bussola da 10 mm.
- N° 1 martello.
- N° 1 pinza a becchi lunghi.
- 1 paio di pinze a graffa circolare media/set universale.
- N° 1 tronchese laterale.
- N° 1 pinza spellafili.
- N° 1 coltello Stanley.
- N° 1 girafiliera.
- N° 1 maschio M3.
- N° 1 maschio M5.
- N° 1 set di pinze esagonali di range 2.5 - 10 mm (a lunga portata).
- N° 1 punta di torsione T25 3/8 o unità 1/4.
- N° 1 metro da 5 metri.
- N° 1 livella a bolla piccola.
- N° 1 livella da circa 61 cm con clinometro.
- N° 1 trapano a percussione da 13 mm.
- N° 1 prolunga elettrica.

Attrezzi speciali

	Codice
1. N° 1 spellafili	620081
2. N° 1 spina di collegamento carrello	4009301
3. N° 1 attrezzo per manutenzione (comandi manuali)	3009304
4. N° 1 vite di bloccaggio M8x30	501793
5. N° 1 attacco magnetico lungo	2992266
6. N° 1 tester digitale (DVM) conforme alle normative IEE / BS vigenti	N/D
Il DVM deve anche essere in grado di misurare la c.c. (fino a 40 Ampere).	
7. N° 1 tester isolamento/continuità conforme alle normative IEE / BS vigenti	N/D
8. Alesatore da 8 mm.	
9. Pinze a scatto Wago.	610210
10. 1 asta attivazione OSG	2992339

Jap

ツールと工具

設置ツール

- 5.5 mm ナットランナー 1 個。
- 8 mm ナットランナー 1 個。
- 端子ドライバー 1 個。
- ミドルサイズ ポジドライブ ドライバー 1 個。
- ミドルサイズ フラット ブレード ドライバー 1 個。
- ラージサイズ フラット ブレード ドライバー 1 個。
- 3 mm T バーまたはアレンキー 1 個。
- 5 mm T バーまたはアレンキー 1 個。
- 13 mm マルチ スパナ 1 個。
- 10 mm マルチ スパナ 1 個。
- トルク レンチ 3/8 ドライブ レンジ (12 ~ 68 Nm) 1 個。
- トルク レンチ 1/4 ドライブ レンジ (2.5 ~ 11.5 Nm) 1 個。
- ソケット アダプタ 1/4 ~ 3/8 ドライブ 1 個。
- ラチェット レンチ 3/8 ドライブ 1 個。
- スモール ラチェット レンチ 1/4 ドライブ 1 個。
- 10" エクステンションバー 1 個。
- 7 ミリ ソケットビット。
- 8 mm 長シリーズソケットビットのうちの 1 本。
- 10 mm ソケット ビット 1 個。
- ハンマ 1 個。
- ロング ノーズ ベンチ 1 対。
- 1 ペア ミディアム外側サークリップ ブライヤ/ユニバーサル セット。
- サイド カッタ 1 対。
- ワイヤ ストリッパー 1 対。
- スタンレ ナイフ 1 個。
- タップ レンチ 1 個。
- タップ レンチ 1 個。
- M5 タップ 1 個。
- 六角ビットセット範囲 2.5 - 10 ミリ (ロングリーチ) から 1 つ。
- Torx ビット T25 3/8 または 1/4 ドライブ から 1 つ。
- 5 メートル メジャ 1 個。
- スモール スピリットレベル 1 個。
- 2ft アングル ファインダ付き (約 61cm) レベル 1 個。
- 13 mm バーカッション ドリル 1 個。
- メイン エクステンション リード 1 個。

特殊ツール

	部品番号
1. ケーブル ストリッパー 1 個	620081
2. キャリッジリンク プラグ 1 個	4009301
3. サービス ツール (ハンド コントロール) 1 個	3009304
4. M8x30 グラブスクリュ 1 個	501793
5. 磁気ビットホルダ 1 個	2992266
6. デジタル電圧計 (0V) 1 個 現行の IEE/BS 仕様を遵守	なし
☞ DVM は、DC 電流 (40 アンペアまで) の測定ができる必要があります。	
7. 絶縁 / 連続性テスター 1 個 現行の IEE/BS 仕様を遵守	なし
8. 8 ミリ リーマ。	
9. Wago リリースブライヤ。	610210
10. 1x OSG アクティベーションロッド	2992339

F Outils et matériel

I Attrezzi e apparecchiatura

Jap ツールと工具

- D** Warningschilder
- E** Etiquetas de Advertencia
- F** Étiquettes d'avertissement
- I** Targhette di avvertimento
- Jap** 警告ラベル

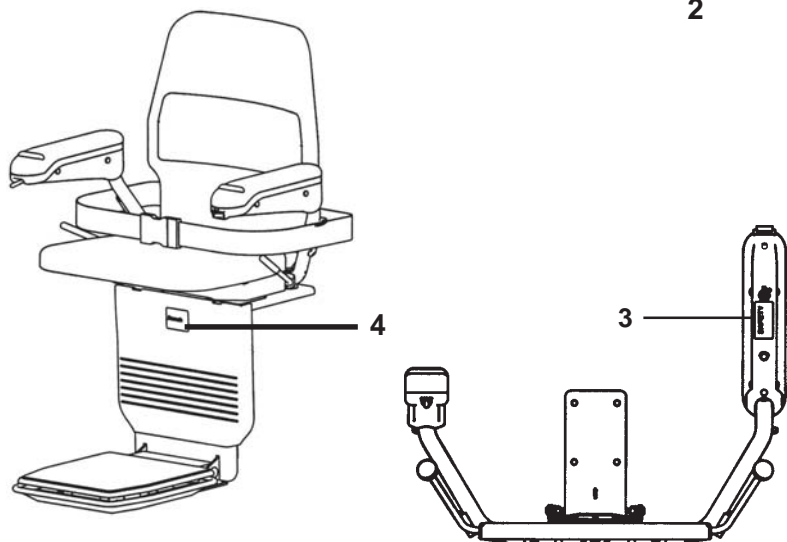
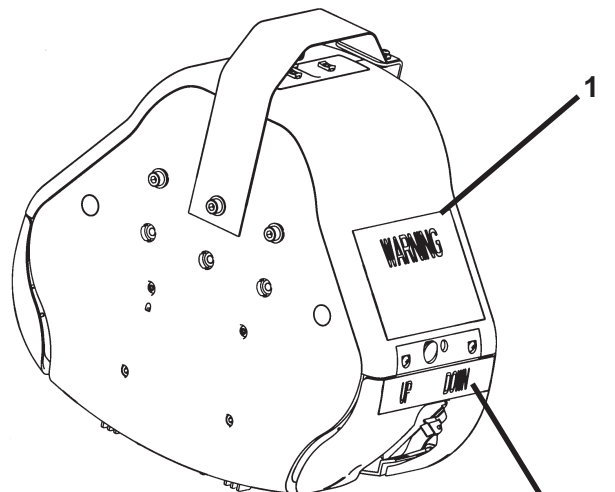
**GB****Important**

Ensure correct labels are fitted on completion of the commissioning phase and prior to handover to the customer.

- Determine the appropriate load label (1) according to the angle of the rail and fit label:
 - Max Load for $\leq 45^\circ$ is 135 Kg (297.6 lbs) - 10°C
 - Max Load for $\leq 52^\circ$ is 100 Kg (220 lbs) - 5°C
- Load label is always fitted to downside of carriage.
- Choose handwinding label (2) for left hand (upside) or right hand (downside) installation.
- The cover warning label (3) must be fitted to the arm as shown.
- Fit branding label (4) in recess, as shown.

F**Important**

Veiller à monter des étiquettes correctes après avoir terminé la mise en service et avant de mettre la chaise-ascenseur à la disposition du client.

- Déterminer quelle est l'étiquette de charge appropriée (1) selon l'angle du rail et monter l'étiquette :
 - La charge maximum pour $\leq 45^\circ$ est 135 kg - 10°C
 - La charge maximum pour $\leq 52^\circ$ est 100 kg - 5°C
- L'étiquette de charge est toujours montée sur le côté descente du chariot.
- Choisir l'étiquette de déplacement manuel (2) pour l'installation à gauche (côté montée) ou l'installation à droite (côté descente).
- L'étiquette d'avertissement du couvercle (3) doit être montée sur le bras comme indiqué.
- Placez l'étiquette de la marque (4) dans le creux, comme illustré.

D**Wichtig**

Stellen Sie sicher, das die Hinweisschilder nach Vollendung der Abschlußkontrolle und vor Aushändigung an den Benutzer angebracht werden.

- Wählen Sie das Lastschild (1) je nach Treppensteigung und befestigen Sie es:
 - Max. Last für $\leq 45^\circ$ ist 135 kg - 10°C
 - Max. Last für $\leq 52^\circ$ ist 100 kg - 5°C
- Das Lastschild wird immer an der nach unten zeigenden Seite des Fahrgestells angebracht.
- Wählen Sie das Hinweisschild (2) für den Handkurbelbetrieb entsprechend rechtsseitiger (Unten) oder linksseitiger (Oben) Montage.
- Das Warningschild (3) der Abdeckung muss, wie dargestellt, am Arm befestigt werden.
- Aufkleber mit Markenzeichen (4) wie gezeigt in Aussparung anbringen.

I**Avvertenza**

Al termine della messa in opera e prima della consegna della servoscala al cliente, verificare la presenza delle targhette previste.

- Determinare la targhetta di portata max (1) corretta in funzione dell'angolazione della rotaia e montarla sul servoscala:
 - La portata max per $\leq 45^\circ$ è 135 Kg - 10°C
 - La portata max per $\leq 52^\circ$ è 100 Kg - 5°C
- La targhetta di portata max va sempre montata sulla parte inferiore del carrello.
- Scegliere la targhetta azionamento manuale (2) per installazione mano sinistra (salita) o mano destra (discesa).
- L'etichetta di avvertenza del coperchio (3) deve essere montata al bracciolo come illustrato.
- Montare l'etichetta con il marchio (4) nella cavità, nel modo illustrato.

E**Importante**

Comprobar que se fijan las etiquetas correctas al terminar la fase de puesta en funcionamiento y antes de hacer la entrega al cliente.

- Determinar la etiqueta de carga adecuada (1) según el ángulo del riel y la etiqueta instalada:
 - Carga máx. para $\leq 45^\circ$ es 135 Kg - 10°C
 - Carga máx. para $\leq 52^\circ$ es 100 Kg - 5°C
- La etiqueta de carga siempre se coloca en la parte inferior del carro.
- Elegir una etiqueta escrita a mano (2) para la instalación de mano izquierda (boca arriba) o mano derecha (boca abajo).
- La etiqueta de advertencia de la cubierta (3) debe colocarse en el brazo tal y como se muestra.
- Tal como se indica, coloque la placa marcada (4) en la cavidad.

Jap**重要**

引渡し段階の終了時、および顧客への引渡し前に、正しいラベルが貼られていることを確認します。

- レールの角度のしたがって、適切な負荷ラベルを決定してラベルを貼ります:
 - $\leq 45^\circ$ 未満での最大負荷は135 Kg - 10°C
 - $\leq 52^\circ$ 以上での最大負荷は120 Kg - 5°C
- 負荷ラベルは常にキャリッジの下側に貼り付けます。
- 左側(上側)設置か右側(下側)設置かによって、手巻き操作ラベル(2)を選びます。
- カバー警告ラベル(3)は、図示のようにアームに取り付けなければならない。
- ブランド名のラベル(4)を図のように凹部に合わせてください。

GB

33. To calculate the correct rail length (A):
- Measure the distance from point '1' to the top nosing '2' (B).
 - Add figure from table according to stair angle (C) and appropriate footrest height (D) above upper floor level. See Page 35.
34. Ensure rack is flush with edge of upper mechanical stop (3).
- Ensure rack is flush with edge of lower mechanical stop (4).
 - Drill and tap holes for upper (3) and lower (4) stops.
4.2 mm twist drill.
M5 tap.

D

33. Zur Berechnung der korrekten Schienenlänge (A):
- Messen Sie den Abstand von Punkt '1' zur oberen Treppenkante '2' (B).
 - Addieren Sie die Zahl aus der Tabelle entsprechend des Treppenwinkels (C) und die geeignete Fußstützhöhe (D) über der oberen Fußbodenebene. Vgl. Seite 35.
34. Achten Sie darauf, daß das Gestell mit der Kante des oberen mechanischen Anschlags (3) bündig ist.
- Achten Sie darauf, daß das Gestell mit der Kante des unteren mechanischen Anschlags (4) bündig ist.
 - Bohren und Gewinde schneiden für den oberen (3) und unteren (4) Anschlag.
4.2 mm Spiralbohrer.
M5 Gewinde.

E

33. Para calcular el largo correcto del riel (A):
- Medir la distancia desde el punto '1' al mampirlán superior '2' (B).
 - Añadir la cifra de la tabla según el ángulo de la escalera (C) y la altura correspondiente del descansillo (D) encima del nivel del piso superior.
Vea la página 35.
34. Comprobar que el soporte está nivelado con el borde de la parada mecánica superior (3).
- Comprobar que el soporte está nivelado con el borde de la parada mecánica inferior (4).
 - Taladrar los orificios para las paradas superior (3) e inferior (4).
Broca espiral de 4,2 mm.
Tornillos de rosca M5.

F

33. Pour calculer la longueur correcte du rail (A) :
- Mesurer la distance entre le point '1' et le nez de marche supérieur '2' (B).
 - Ajouter le chiffre indiqué dans le tableau selon l'angle de l'escalier (C) et la hauteur appropriée du repose-pieds (D) au-dessus du niveau du sol. Voir page 35.
34. S'assurer que la crémaillère est au ras du bord de la butée mécanique supérieure (3).
- S'assurer que la crémaillère est au ras du bord de la butée mécanique inférieure (4).
 - Percer et tarauder des trous pour la butée supérieure (3) et la butée inférieure (4).
Foret hélicoïdal de 4,2 mm
Taraud M5

I

33. Calcolo del tratto di rotaia da tagliare (A):
- Misurare la distanza fra il punto '1' e la sporgenza superiore '2' (B).
 - Sommare la cifra riportata in tabella in funzione dell'angolazione delle scale (C) e l'altezza del poggiatesta (D) oltre il livello del primo piano. Vedere Pag. 35
34. Verificare che la cremagliera sia a filo con il bordo del riscontro meccanico superiore (3).
- Verificare che la cremagliera sia a filo con il bordo del riscontro meccanico inferiore (4).
 - Realizzare e maschiare i fori per i riscontri superiore (3) ed inferiore (4).
punta per trapano da 4,2 mm.
maschio M5.

Jap

33. 正確なレールの長さを測定します (A) :
- ポイント「1」から先端の「2」までの距離を測定します (B)。
 - 階段の角度 (C) に従って表の値を追加し、床からフットレストまでの高さを適切に調整します (D)。29 ページを参照してください。
- 上側のメカニカル ストップとラックの面がそろっていることを確認してください (3)。
34. (3)。
- 下側のメカニカル ストップとラックの面がそろっていることを確認してください (4)。
 - 上側 (3) と下側 (4) のストッパーにドリルで穴を空けてネジを切ります。
4.2 mm の穴を空けます。
M5 タップでネジを切ります。

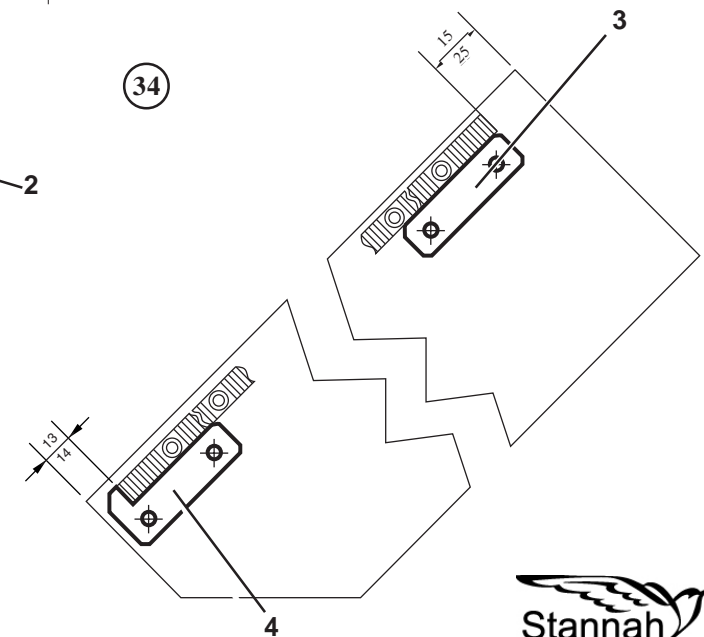
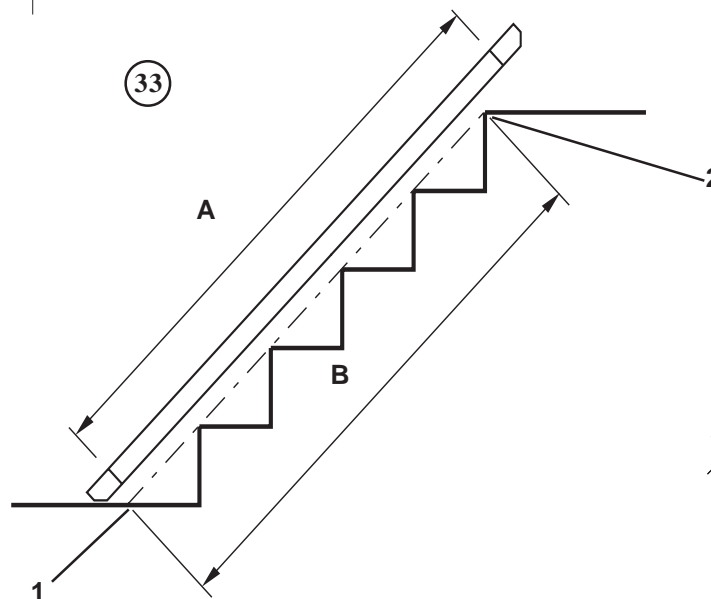
**D** Details zum Zuschneiden der Schiene und Zahnstange**E** Datos de soportes y corte de rieles**F** Coupe du rail & détails concernant la crémaillère**I** Particolari della cremagliera e della rotaia**Jap** レールの切断と台の詳細

- D** Für Händler mit Schienen ohne Zahnstangen
- E** Para distribuidores con railes sin soportes.
- F** Pour les distributeurs de rails sans crémaillères.
- I** Per i distributori con rotaie senza cremagliera
- Jap** レールをラックから外して運搬する場合

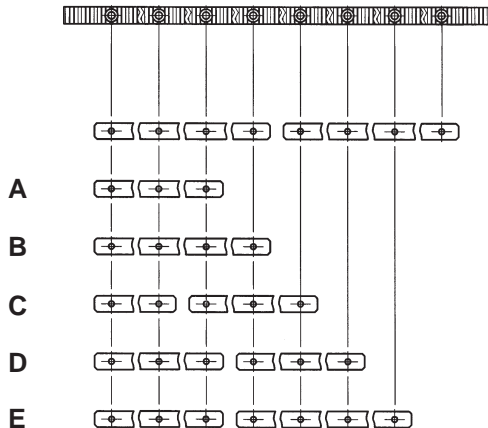
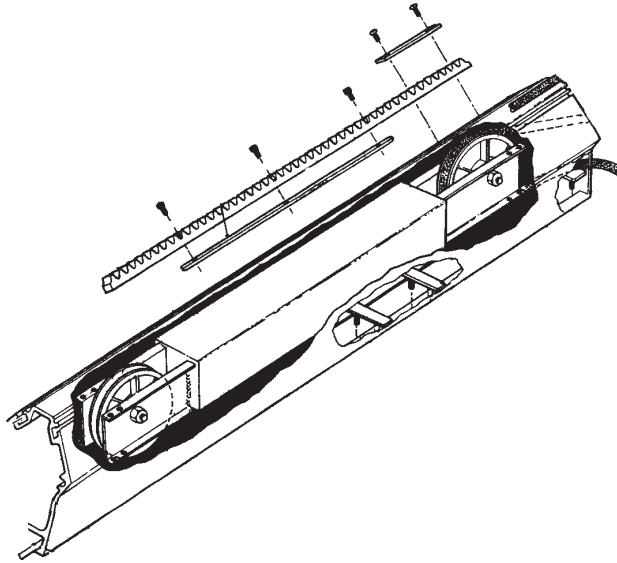
**GB** For Distributors with unracked rails

- From the top section of rail, slide standard lengths of rack section (980mm) into the rail channel.
- The top section of rail requires a shorter length of rack, which is cut from a standard length. This last section of rack must have a minimum of three fixings per single length of rack.
- If the remaining section of rack has less than three fixing points reduce the length of the previous section to enable the final section to have a minimum of three fixing points.
- Tighten the rack fixings to a torque of 4 Nm (2.95 lbf ft).
- Cut the last section of rack which has the minimum three fixings required.
- Fit last section of rack to the rail and tighten the rack fixings to a torque of 4Nm (2.95 lbf ft).
- Remove last section of rack to fit the carriage (see page 14).
- **8 fixings as shown for a full length of rack section which uses 2 x 4 hole rack fixing strips.**
 - A 3 fixings = 1 x 3 hole rack fixing strip.
 - B 4 fixings = 1 x 4 hole rack fixing strip.
 - C 5 fixings = 1 x 2 and 1 x 3 hole rack fixing strips.
 - D 6 fixings = 2 x 3 hole rack fixing strip.
 - E 7 fixings = 1 x 3 and 1 x 4 hole rack fixing strips.
- Rack fixing strip lengths for varying lengths of racking. The minimum length of rack fixing strip is 2-hole.

F

- Depuis la section de rail supérieure, faire glisser des longueurs standard de section de crémaillère (980 mm) dans la partie en U du rail.
- La section de rail supérieure a besoin d'une longueur de crémaillère plus courte qu'on coupe en utilisant une longueur standard. La dernière section de crémaillère doit avoir au moins trois fixations par simple longueur de crémaillère.
- Si la dernière section de la crémaillère a moins de trois points de fixation, réduire la longueur de la section précédente pour permettre à la dernière section d'avoir au moins trois points de fixation.
- Serrer les organes de fixation de la crémaillère à un couple de 4 Nm.
- Couper la dernière section de crémaillère qui a les trois points de fixation minimum requis.
- Monter la dernière section de crémaillère sur le rail et serrer les organes de fixation de la crémaillère à un couple de 4Nm.
- Enlever la dernière section de crémaillère pour monter le chariot (voir la page 14).
- **4 organes de fixation au minimum comme montré pour une longueur complète de section de crémaillère.**
 - A 3 organes de fixation = 1 bande de fixation de crémaillère.
 - B 4 organes de fixation = 2 bandes de fixation de crémaillère.
 - C 4 organes de fixation = 2 bandes de fixation de crémaillère.
 - D 4 organes de fixation = 2 bandes de fixation de crémaillère.
 - E 4 organes de fixation = 2 bandes de fixation de crémaillère.
- Bandes de fixation de crémaillère montrant les positions de coupe pour diverses longueurs de sections de crémaillère.

D

- Schieben Sie einen Schienenstrang (980mm) in den oberen Schienenabschnitt des Schienenkanal.
- Der obere Schienenabschnitt benötigt einen kürzeren Schienenstrang, der vom Standardstrang geschnitten wird. Der letzte Schienenstrang muß mindestens drei Befestigungspunkte pro Schienenstrang aufweisen.
- Falls der letzte Schienenstrang weniger als drei Befestigungspunkte aufweist, verringern Sie die Länge des vorherigen Strangs, um zu gewährleisten, daß der Endabschnitt über mindestens drei Befestigungspunkte verfügt.
- Ziehen Sie die Schienenstrangbefestigungen auf 4 Nm an.
- Schneiden Sie den letzten Schienenstrangabschnitt mit den benötigten drei Befestigungspunkten zu.
- Montieren Sie den letzten Strangabschnitt auf die Schiene und ziehen Sie die Strangbefestigungen mit 4 Nm an.
- Entfernen Sie den letzten Strangabschnitt um das Fahrgestell aufzusetzen (Siehe Seite 14).
- **Wie gezeigt, mindestens 4 Befestigungspunkte für die gesamte Länge des Schienenstrangabschnitts.**
 - A 3 Befestigungen = 1 Strangbefestigungsstreifen.
 - B 4 Befestigungen = 2 Strangbefestigungsstreifen.
 - C 4 Befestigungen = 2 Strangbefestigungsstreifen.
 - D 4 Befestigungen = 2 Strangbefestigungsstreifen.
 - E 4 Befestigungen = 2 Strangbefestigungsstreifen.
- Schienenstrangbefestigungsstreifen zeigen Zerschneidepositionen für die unterschiedlichen Gestellängen.

I

- Dal tratto superiore di rotaia, inserire tratti standard di cremagliera (980 mm) nella canalina della rotaia.
- Il tratto superiore di rotaia richiede un tratto più corto di cremagliera, che va tagliato dal tratto standard. L'ultimo tratto deve essere munito di almeno tre organi di fissaggio per ciascun tratto di cremagliera.
- Qualora il tratto di cremagliera rimanente presenti meno di tre punti di fissaggio, ridurre la lunghezza del tratto in modo che il tratto finale abbia almeno tre punti di fissaggio.
- Stringere gli organi di fissaggio della cremagliera a una coppia di serraggio di 4 Nm.
- Tagliare l'ultimo tratto della cremagliera munito di almeno tre organi di fissaggio.
- Montare l'ultimo tratto della cremagliera alla rotaia e stringere gli organi di fissaggio della cremagliera a una coppia di serraggio di 4 Nm.
- Togliere l'ultimo tratto di cremagliera per montare il carrello (vedi pagina 14).
- **Almeno 4 organi di fissaggio, illustrati per l'intero tratto di cremagliera.**
 - A 3 organi di fissaggio = 1 banda di fissaggio cremagliera.
 - B 4 organi di fissaggio = 2 bande di fissaggio cremagliera.
 - C 4 organi di fissaggio = 2 bande di fissaggio cremagliera.
 - D 4 organi di fissaggio = 2 bande di fissaggio cremagliera.
 - E 4 organi di fissaggio = 2 bande di fissaggio cremagliera.
- Bande di fissaggio cremagliera che illustrano i punti di taglio per tratti di cremagliera di lunghezza diversa.

E

- Des de la sección superior del riel, introducir los largos estándar de la sección del soporte (980mm) en el canal del riel.
- La sección superior del riel debe ser una longitud más corta de soporte, que se corta de un largo estándar. Esta última sección de soporte debe tener un mínimo de tres puntos de instalación por cada largo de soporte.
- Si la sección restante de soporte tiene menos de tres puntos de instalación, reducir la longitud de la sección anterior para que la sección final tenga un mínimo de tres puntos de instalación.
- Apretar los puntos de instalación del soporte a 4 Nm.
- Cortar la última sección de soporte que tiene los tres puntos de instalación necesarios.
- Instalar la última sección de soporte al riel y apretar los puntos de instalación del soporte a 4Nm.
- Retirar la última sección de soporte para instalar el carro (ver página 14).
- **Mínimo de 4 puntos de instalación como se indica para un largo total de sección de soporte.**
 - A 3 puntos = 1 sección para instalación de soporte.
 - B 4 puntos = 2 secciones para instalación de soporte.
 - C 4 puntos = 2 secciones para instalación de soporte.
 - D 4 puntos = 2 secciones para instalación de soporte.
 - E 4 puntos = 2 secciones para instalación de soporte.
- Secciones para instalación del soporte indicando las posiciones de corte para variar los largos de soporte.

Jap

- レールのトップ セクションからレール チャネルに、標準の長さ (980 mm) だけラック セクションをスライドします。
- レールのトップ セクションには、標準の長さのラックを切断した短いラックが必要です。ラックの最後のセクションには、1 つの長さのラックに最低 3 個の固定具がなければなりません。
- ラックの残りのセクションに 3 個の固定ポイントがない場合、前のセクションの長さを短くし、最後のセクションに最低 3 個の固定ポイントが取れるようにします。
- ラックの固定具を 4 Nm トルクで締め付けます。
- 必要な最低 3 個の固定ポイントがあるようにラックの最後のセクションを切断します。
- ラックの最後のセクションをレールに取り付け、ラックの固定具を 4 Nm トルクで締め付けます。
- キャリッジを取り付けるために、ラックの最後のセクションを取り外します (14 ページを参照)。
- ラック セクションのエッジからエッジまで最低 4 固定
 - A 3 固定 = 1 ラック固定ストリップ。
 - B 4 固定 = 2 ラック固定ストリップ。
 - C 4 固定 = 2 ラック固定ストリップ。
 - D 4 固定 = 2 ラック固定ストリップ。
 - E 4 固定 = 2 ラック固定ストリップ。
- ラッキングの長さの変化に対する切断位置を示すラック固定ストリップ

- GB** Centre Interface Position
- D** Untere Haltegestell Position
- E** Posición de la interfaz central
- F** Position centrale de l'interface
- I** Posizione d'interfacciamento centrale
- Jap** センタ インターフェース位置

- GB** Upper Interface Position
- D** Obere Haltegestell Position
- E** Posición de la superior
- F** Position supérieure de l'interface
- I** Posizione d'interfacciamento superiore
- Jap** アップインターフェース位置

C	D								
	0	50	100	150	200	250	300	350	400
24	98	221	344	467	590	713	835	958	1081
25	105	224	342	460	578	697	815	933	1052
26	112	226	340	454	568	682	796	910	1024
27	119	229	339	449	559	669	779	889	1000
28	125	231	338	444	551	657	764	870	977
29	130	233	336	440	543	646	749	852	955
30	136	236	336	436	536	636	736	836	936
31	141	238	335	432	529	626	723	820	917
32	146	240	334	429	523	617	712	806	900
33	150	242	334	426	518	609	701	793	885
34	155	244	334	423	512	602	691	781	870
35	159	246	333	420	508	595	682	769	856
36	163	248	333	418	503	588	673	758	844
37	167	250	333	416	499	582	665	748	832
38	171	252	333	414	496	577	658	739	821
39	174	254	333	413	492	572	651	731	810
40	178	256	334	411	489	567	645	723	800
41	181	258	334	410	486	562	639	715	791
42	185	259	334	409	484	558	633	708	782
43	188	261	335	408	481	554	628	701	774
44	191	263	335	407	479	551	623	695	767
45	194	265	336	406	477	548	618	689	760
46	197	267	336	406	475	545	614	684	753
47	200	268	337	405	473	542	610	679	747
48	203	270	337	405	472	539	607	674	741
49	206	272	338	405	471	537	603	670	736
50	209	274	339	404	470	535	600	665	731
51	211	276	340	404	469	533	597	662	726
52	214	277	341	404	468	531	595	658	721

C	D								
	0	50	100	150	200	250	300	350	400
24	29	152	274	397	520	643	766	889	1012
25	36	154	273	391	509	627	746	864	982
26	43	157	271	385	499	613	727	841	955
27	49	159	269	380	490	600	710	820	930
28	55	162	268	375	481	588	694	801	907
29	61	164	267	370	473	577	680	783	886
30	66	166	266	366	466	566	666	766	866
31	71	168	266	363	460	557	654	751	848
32	76	171	265	359	454	548	642	737	831
33	81	173	265	356	448	540	632	724	815
34	85	175	264	354	443	532	622	711	801
35	90	177	264	351	438	525	613	700	787
36	94	179	264	349	434	519	604	689	774
37	98	181	264	347	430	513	596	679	762
38	102	183	264	345	426	508	589	670	751
39	105	185	264	343	423	502	582	661	741
40	109	186	264	342	420	498	575	653	731
41	112	188	265	341	417	493	569	646	722
42	115	190	265	340	414	489	564	638	713
43	119	192	265	339	412	485	558	632	705
44	122	194	266	338	410	482	554	626	698
45	125	196	266	337	408	478	549	620	691
46	128	197	267	336	406	475	545	614	684
47	131	199	267	336	404	473	541	609	678
48	134	201	268	335	403	470	537	605	672
49	137	203	269	335	402	468	534	600	667
50	139	204	270	335	400	466	531	596	661
51	142	206	271	335	399	464	528	592	657
52	145	208	271	335	398	462	525	589	652

- D** Für Händler mit Schienen ohne Zahnstangen
- E** Para distribuidores con raíles sin soportes.
- F** Pour les distributeurs de rails sans crémaillères.
- I** Per i distributori con rotaie senza cremagliera
- Jap**



60002400006

